

20084



1967

26534

MEMORIA DESCRIPTIVA

Correspondiente al registro de Modelo de Utilidad que, por veinte años, se solicita para España y sus Colonias, a favor de Don Jaime GARCIA TURA, residente en Amorebieta (Vizcaya), General Mola, nº 9 - - - - -

5.

p o r

"NUEVO SOPORTE PARA ELECTROMOTORES"

El nuevo soporte para electromotores objeto de este Modelo, presenta la gran ventaja de que a una gran sencillez, presenta una sujeción flotante, no rígida.

10.

De esta manera, los motores dotados de dichos soportes, no transmiten sus vibraciones al cuerpo en que están montados.

A continuación, se describe un caso de realización práctica, a título de ejemplo, no limitativo, de un soporte, según la invención, acompañándose de una hoja de dibujos, en los que se representa el nuevo soporte.

15.



1981

86534

Consiste la invención, en un soporte, constituido por un anillo (1), de material adecuado, con patas de sujeción (2), que presenta una garganta anular (3), de profundidad apropiada.

5. En esta garganta anular se aloja un cordón elástico (4).

10. El soporte unido al motor siempre está alojado en un cuerpo cilíndrico o troncoconico de paredes ligeramente de mayor diámetro que el anillo anular con la garganta y el cordón elástico, a fin de que el anillo con garganta se apoye en el bordón elástico y éste a su vez lo haga contra la pared en la que está alojado.

15. De esta manera el motor queda alojado en forma flotante y todas sus vibraciones quedan amortiguadas por el anillo elástico.

Se sobreentiende que en el presente caso, serán variables cuantos detalles de construcción no alteren, cambien o modifiquen la esencia de la invención.

N O T A

20. Descrito el objeto y utilidad de la invención, lo que se declara como no divulgado ni practicado en España, comprende las siguientes reivindicaciones:

25. 1ª.- Nuevo soporte para electromotores, caracterizado por el hecho de estar constituido por un anillo, de material adecuado y patas de fijación al motor en uno de sus bordes, el cual presenta una garganta anular, de profundidad apropiada, en la cual hay alojado un cordón elástico del grosor conveniente, por el que se apoya el soporte cuando el mismo y



86534

el cordón están alojados en el interior de una cámara cuyas paredes son ligeramente mayores que el diámetro del anillo con garganta.

2ª.- NUEVO SOPORTE PARA ELECTROMOTORES.

Según se describe y reivindica en la presente Memoria descriptiva, que consta de tres hojas foliadas y escritas por una sola cara y acompañada de una hoja de dibujos.

Madrid, a 5 de Abril de mil novecientos sesenta y uno.

P.A.,

Antonio Arizón



86534

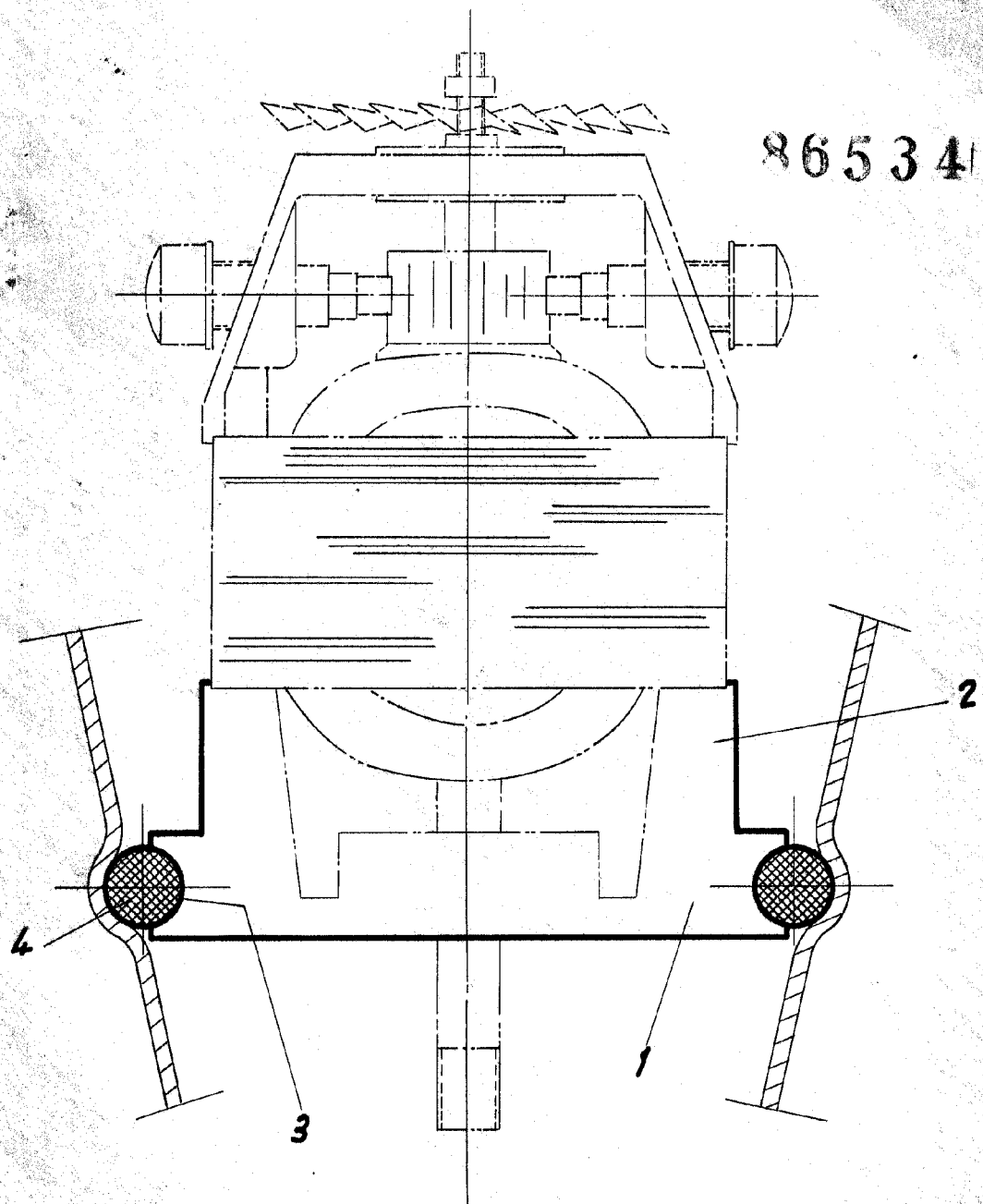

Madrid 5 de Abril de 1961

P.A.
Antonio Ariza
P.A.

Escata variable