



86531

MODELO DE UTILIDAD

por 20 años

a favor de D. PEDRO PARDO ROSTEY, de nacionalidad ESPAÑOLA, residente en La Bisbal (Gerona) Dr. Robert, 41 - - - - - por: "RODILLO PARA PINTAR PERFECCIONADO".

MEMORIA DESCRIPTIVA

5. Son conocidos los rodillos para pintar toda clase de paredes y superficies planas que substituyen ventajosamente a las brochas y pinceles y consisten simplemente en un rodillo recubierto de piel u otro material absorbente de la pintura y que, mojado convenientemente, permite extender dicha pintura con mayor rapidez y facilidad.

10. El nuevo Modelo que se quiere patentar y cuya descripción, en lo que tiene de esencial, es objeto de ésta Memoria consiste en un rodillo del tipo referido, perfeccionado en el sentido de que por su especial constitución permite un continuo suministro de la pintura a distribuir por el rodillo sin necesidad de tener que mojarlo a cortos intervalos para proveer a su superficie de la pintura precisa para la normal utilización.

15. Para ello se dispone el nuevo modelo de rodillo de manera que su cuerpo sea hueco y provisto en su superficie lateral cilíndrica de multitud de agujeros de suficiente diámetro para su paso normal de la pintura y provisto en sus caras laterales o bases de medios de apertura y cierre que permitan su
20. llenado y provisto, también, de un cilindro central capaz de



alojar al eje de giro de modo, que el interior de rodillo queda dispuesto como un recipiente capaz de contener determinada cantidad de pintura que, durante el trabajo, irá saliendo por los orificios laterales y se irá depositando sobre la envolvente porosa del rodillo permitiendo la operación del pintado sin necesidad de sucesivas operaciones de mojado del rodillo para proveerle de la pintura necesaria.

Sin que ello signifique restricción alguna en el objeto y alcance de la protección legal solicitada y únicamente a título de ejemplo no limitativo, en lo que sigue y en los planos adjuntos nos referiremos a un caso muy concreto de industrialización y realización práctica del nuevo Modelo.

En la figura primera se representa en perspectiva y con la superficie porosa de recubrimiento, en parte levantada, el nuevo Modelo y, en ella, se vé el rodillo propiamente dicho -1- recubierto por una cubierta porosa -2- apta para empapar y distribuir la pintura que pasa a través de unos orificios -3- labrados en la superficie lateral del rodillo sustentado y accionado mediante un mango -4- de forma y disposición normales.

En la figura segunda se muestra en detalle de las bases del rodillo, la que se halla provista de un tapón separable -6- que se ajusta a los bordes -7- de dicha base y se abre y cierra mediante un dispositivo de tornillo y tuerca -8- para el conveniente lavado del interior.

La figura tercera es una sección del conjunto que permite ver la disposición general del rodillo -1- con su cubierta porosa -2- y cilindro central -5- que aloja al eje de giro, siendo -6- la tapa de la base -7- que se fija por el tornillo -8- y -9- la otra base provista de un orificio cerrado mediante un tapón a rosca -10- para el llenado del interior.

Finalmente la figura cuarta muestra en detalle la



base -9- con su orificio de llenado y tapón correspondiente -lo-.

55. No alteraran la esencialidad del nuevo Modelo aquellas variantes de forma accidental o decorativa, tamaño, materiales empleados en la fabricación y, en general, cuantas no alteren o cambien fundamentalmente las características principales dichas.

60.

NOTA:

Este Modelo se caracteriza por:

1^a - Rodillo para pintar perfeccionado en el sentido de que el cuerpo del rodillo que sustenta la capa externa porosa distribuidora de la pintura es hueco y vá provisto en uno de sus extremos de un gollete y tapón correspondiente, estando provista la superficie lateral del mismo cuerpo de orificios de manera que se llena el cuerpo central de pintura y esa pasa a través de los orificios laterales a empapar la capa porosa exterior de distribución.

70.

2^a - Rodillo para pintar perfeccionado según reivindicación primera en que el cuerpo del rodillo vá provisto en su parte central y en dirección de su eje geométrico de un tubo que sirve de alojamiento al eje real de giro de manera que el espacio comprendido entre dicho tubo, la pared lateral cilíndrica y las dos paredes terminales constituye un envase para la pintura durante la utilización.

75.

3^a - Rodillo para pintar perfeccionado, según reivindicaciones primera y segunda en el que el cuerpo central vá provisto en su extremo opuesto al que lleva el gollete de llenado según reivindicación primera de un tapón que constituye casi toda su superficie y que permite la limpieza del conjunto al hacer completamente accesible su interior.

80.

4^a - "RODILLO PARA PINTAR PERFECCIONADO",

86531



Todo tal y como queda descrito, reivindicado y
85. dibujado en los planos adjuntos.

Consta la presente Memoria de cuatro hojas foliadas
escritas a máquina por una sola de sus caras.

Madrid a 6 de mayo de 1961.

P.A.

Director Finca Coll
D. p.



FIG. 1

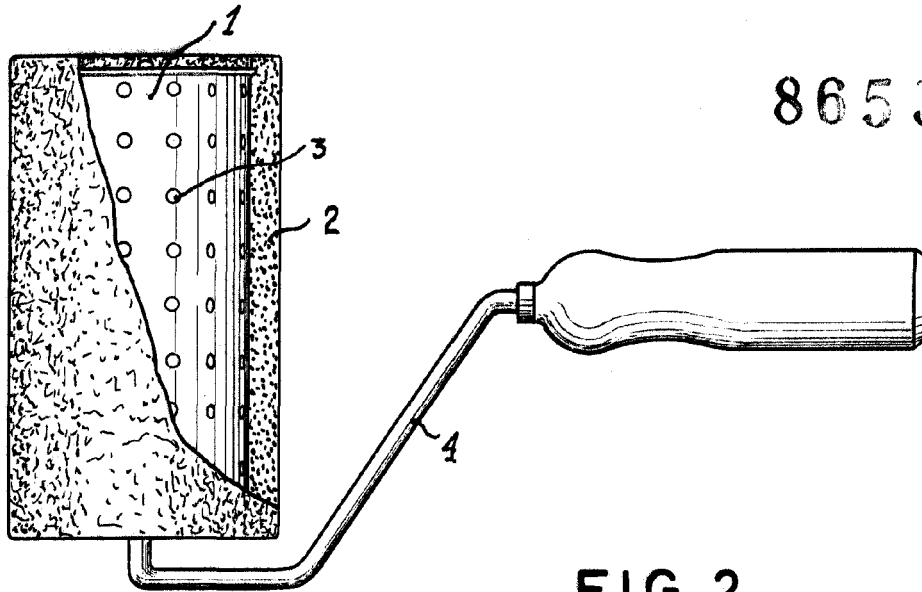

86531

FIG. 2

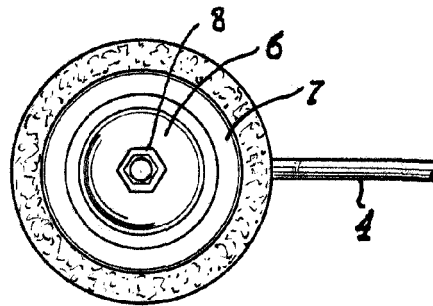

FIG. 3

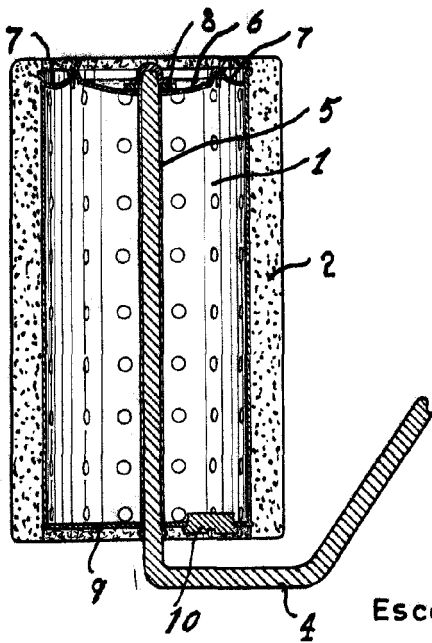
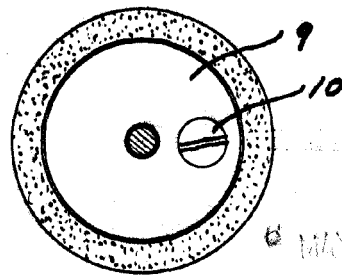

FIG. 4



Escala variable

Javier Pina Coll

P. P.

1-8/31