

86529

MEMORIA DESCRIPTIVA

que se acompaña a la solicitud de

UN MODELO DE UTILIDAD

a favor de Don Jaime MORETÓ Oliveras, de nacionalidad española, residente en CARDEDEU (Barcelona), Teresa Oller núm 32,

por:

"COJINETE DE TOPE DE EMBRAGUE DESMONTABLE"

=====

Los cojinetes de tope de los embragues, accionan axialmente la platina del embrague a través de la tensión impuesta por una horquilla montada en forma de palanca, a su vez accionada por el pedal de embrague. El montaje de estos cojinetes de tope en el alojamiento de la horquilla, trae consigo el previo desarmado del grupo de embrague, teniendo que repetir esta operación en cada renovación del co-



86529



En dichos dibujos:

La figura 1.- Es una vista frontal del cojinete desmontable.

40 La figura 2.- Muestra lateralmente al nuevo cojinete, seccionado a lo largo del plano de corte central.

La figura 3.- Muestra al mismo cojinete en vista posterior.

45 Según queda representado en los dibujos, el cojinete propiamente dicho se marca como (1) y está integrado por dos mitades iguales que forman un casquillo cilíndrico, sostenido por las semicarcasas (2) y (3) que se unen mediante un tornillo inferior (4) que rosca en una de las semicarcasas, precisamente la (3) después de atravesar su espárrago un ta-

50 lador practicado en el alojamiento (5) de la semicarcasa (2) y también por otro tornillo pasante (6) superior, que discurre a través de las prolongaciones (7) de las semicarcasas, para posteriormente recibir a su tuerca (8). Las semicarcasas (2) y (3) tienen lateralmente unas tetones gemelos (9) para la recepción de la horquilla de accionamiento del embrague.

55 Las semicarcasas (2) y (3) determinan centralmente un escalón (10) para la recepción del casquillo (1) del cojinete y en cuyo escalón se apoya para ejercer su acción axial de empuje de la platina del embrague sin necesidad de un apriete excesivo en los tornillos (4) y (6) de las semicarcasas para la sujeción radial del casquillo.

60

65 Descrita suficientemente la naturaleza y objeto de la presente invención, se hace constar que en ella podrán ser variables los materiales, formas y dimensiones y en general, aquellos detalles accesorios o secundarios que no alteren, cambien ni modifiquen la esencialidad propuesta.

86529



Los términos en que queda redactada esta Memoria son ciertos y fiel reflejo del objeto descrito, debiéndose tomar con carácter amplio y nunca en forma limitativa.

N O T A

70 EL MODELO DE UTILIDAD que se solicita recaerá sobre las particularidades características de las siguientes reivindicaciones:

75 1ª.- Cojinete de tope de embrague desmontable, caracterizado por comprender un casquillo cilíndrico formado por dos mitades simétricas e idénticas entre sí que constituyen el cojinete propiamente dicho, y cuyo cojinete queda soportado entre dos semicarcasas, también simétricas, que determinan entre ellas un alojamiento en escalón para el citado casquillo de cojinete, y cuyas semicarcasas que lateralmente presenta unos tetones diametralmente opuestos para su anclaje a la horquilla de accionamiento del embrague, se  
80 unen mediante un tornillo roscado en el cuerpo de una de ellas y pasante su vástago a través de la perforación de fondo de un alojamiento para recepción de la cabeza del citado tornillo realizada en la semicarcasa oponente, y dispuesto este manis-

86529



85

me en una de las extremidades del plano de unión entre piezas simétricas, en tanto que en la otra extremidad, diametralmente opuesta, las semicarcasas disponen de unas prolongaciones en forma de orejas radiales, taladradas centralmente, por cuyo taladro discurre el espárrago de un tornillo pasante que abarca a ambas prolongaciones entre su cabeza y una calada en la extremidad del citado espárrago.

90

2ª.- "COJINETE DE TOPE DE EMBRAGUE DESMONTABLE".

- - - - -

Todo según queda expuesto en la precedente Memoria que consta de cinco hojas foliadas y mecanografiadas por una sola cara y hoja de dibujos que a la misma se acompaña.

Madrid 5 Abril 1961

P.A. *Modesto Polo*

*Modesto Polo*

FIG. 1

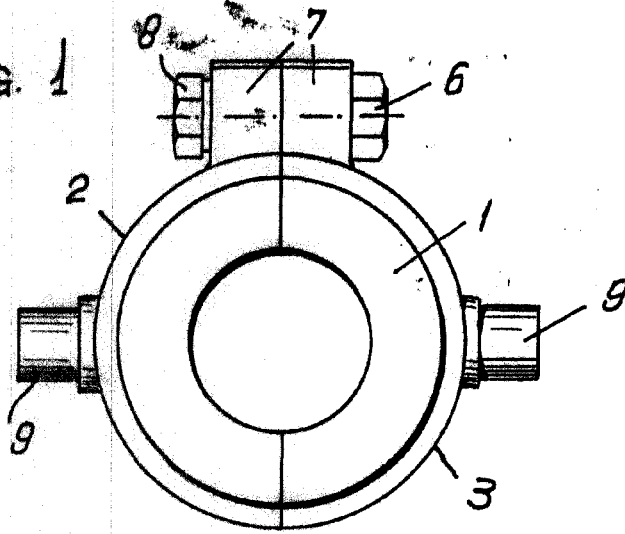

86529

FIG. 2.

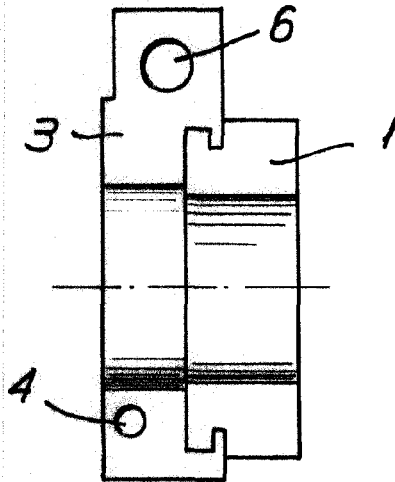
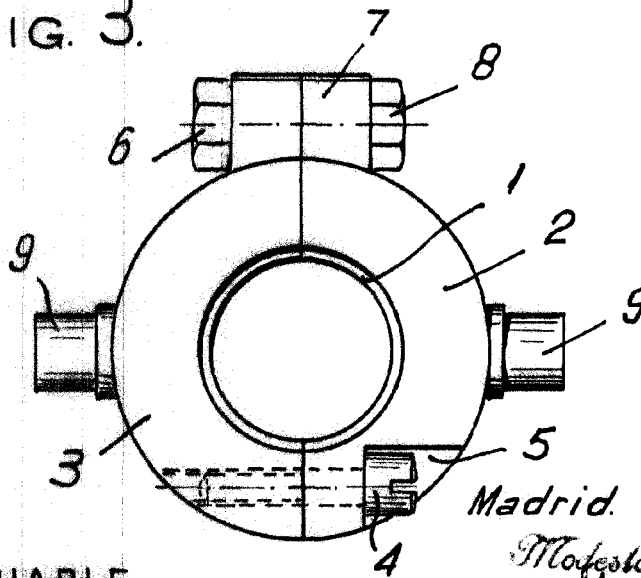

FIG. 3.



Madrid. 5 ABR. 1961

ESCALA VARIABLE.

Modesto  
*[Signature]*

100