

25 MAR



86498

M O D E L O
D E
U T I L I D A D

a favor de Don Jaime VIÑAS PUJOL, de nacionalidad española, residente en Barcelona, Calle Calabria, 211, por "DISPOSITIVO ANUNCIADOR LUMINOSO".

- . -

MEMORIA DESCRIPTIVA

La presente invención se refiere a un dispositivo anunciador luminoso, apto para rótulo de tiendas, indicador de direcciones, como señal de tránsito, etc.

5. Este dispositivo presenta unas características de sencillez en su montaje y constitución, poco comunes en las realizaciones conocidas, que abaratan considerablemente su coste.

10. Los dispositivos usuales comportan generalmente la adopción de un soporte en el que va montado un marco rígido y al que se acopla la caja transparente, con in-

25 MAR 1951



86498

terposición de juntas de hermeticidad, que aseguren el cierre estanco de la caja. En consecuencia su realización es sumamente complicada y antieconómica.

- Con el fin de solventar las deficiencias expuestas se ha ideado el dispositivo objeto de la invención, que consiste esencialmente en un brazo tubular rígido, dotado en un extremo de medios de fijación en el lugar adecuado, ya sea un poste, un muro, etc., mientras que el extremo opuesto lleva solidarizada una platina provista de taladros para el paso de los pernos de fijación de la caja transparente, cuyo brazo tubular se prolonga a partir de la platina indicada en un vástago tubular, apto para el soporte del portalámparas que penetra en el interior de la caja, compuesta por dos mitades translúcidas o transparentes, acopladas entre sí por sus bordes que están soldados formando un cierre estanco.
- 5.
- 10.
- 15.

- Para la mejor comprensión de cuanto queda descrito en la presente memoria descriptiva, se acompaña un dibujo en el que, tan sólo a título de ejemplo, se representa un caso práctico de realización del objeto de la invención.
- 20.

- En dicho dibujo, la figura 1 es una vista en sección longitudinal del dispositivo; y la figura 2 es una vista en sección transversal.
- 25.

El dispositivo descrito consta en el aludido dibujo de un brazo tubular -1-, provisto en uno de sus extremos de una placa -2- para su montaje en un poste



25

- 3 -

86498

- muro o lugar adecuado. Este brazo -1- presenta un orificio -3- para el paso de los cables de conducción eléctrica que alimentan a la o las lámparas situadas en la caja transparente o translúcida -4-. En el extremo opuesto al de la placa -2-, el brazo lleva solidarizada una platina -5- ligeramente arqueada, provista de taladros -6- para el paso de los pernos -7- que retienen a la caja -4- por uno de sus lados, o por su periferia si se trata de una caja circular. En la zona de retención de la caja -4-, ésta presenta una ventana -8-, que da paso a una prolongación -9- del brazo -1-, asimismo tubular, capaz de soportar al portalámparas.

- La caja -4- está formada por dos mitades gemelas translúcidas, soldadas por sus bordes, formando, por tanto una junta hermética.

- Las ventajas del dispositivo descrito se desprenden claramente de la descripción realizada y por la observación del dibujo adjunto, y radican en la sencillez constitutiva y consiguiente facilidad de montaje. Llama poderosamente la atención la ausencia de marco rígido para soportar a la caja, así como la de juntas o anillos elásticos que forzosamente deben llevar las cajas en sus bordes de unión con dicho marco. En este caso la caja queda soportada directamente por la platina arqueada -5-, mediante los pernos -7-. La hermeticidad de la caja está asegurada por la soldadura de sus bordes.

Consiguientemente, la sencillez aludida, repercute en la economía del dispositivo anunciador, que puede



86498

utilizarse como letrero luminoso saliente de fachada para locales de ventas o similares, como indicador de direcciones y como señal de tránsito.

- Serán independientes del objeto de la invención
5. los materiales empleados en la construcción de los distintos elementos que la integran, formas y dimensiones de los mismos y cuantos detalles accesorios puedan presentarse, siempre y cuando no afecten a su esencialidad.

- . -

N O T A

10. Se reivindica como objeto del presente modelo de utilidad:
1. Dispositivo anunciador luminoso, que está constituido esencialmente por un brazo tubular provisto de medios de fijación en uno de sus extremos
15. y de una platina prolongada axialmente en un vástago, asimismo tubular, capaz de soportar un portalámparas, en cuya platina se fija una caja formada por dos mitades translúcidas acopladas por sus bordes que se hallan soldados entre sí, formando una unión estanca
20. y provista de una abertura para el paso de dicho portalámparas.
2. Dispositivo anunciador luminoso.



- 5 -

86498

Todo ello según queda descrito y reivindicado en la presente memoria que consta de cinco hojas foliadas, escritas por una sola cara.

Barcelona, a 25 marzo de 1961.

Jaime VIÑAS PUJOL

p.a. I. PONTI

Fig. 1

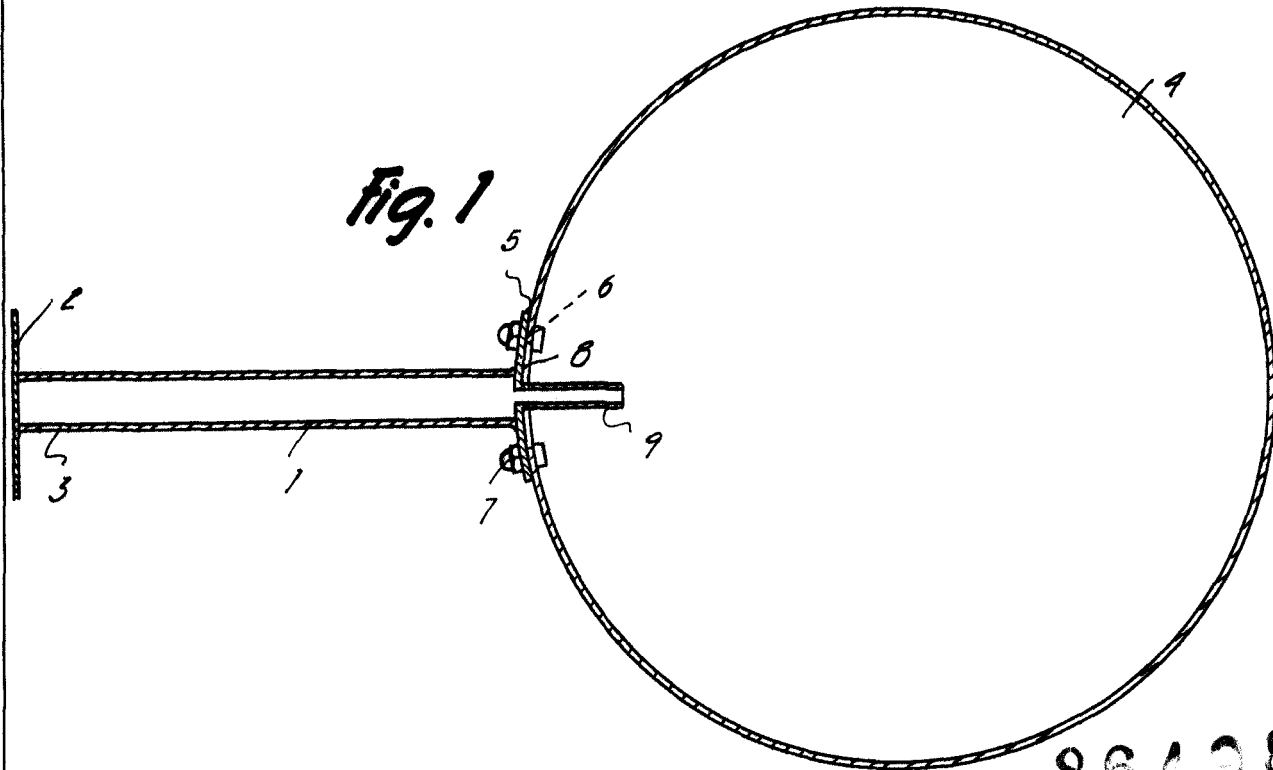
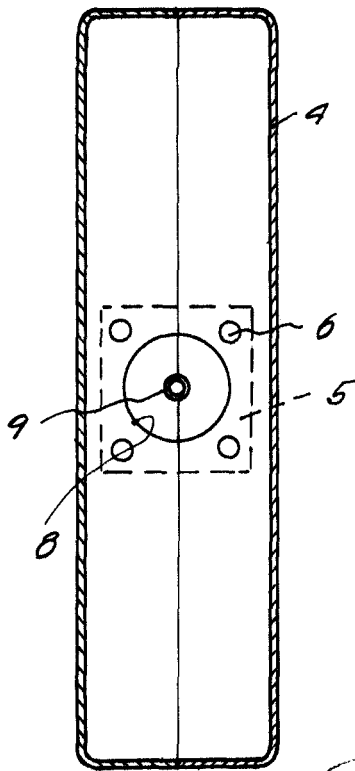

Fig. 2



L 86798
25 MAR 1961
5
CINCO CTS

Barcelona, 25 Marzo 1961
Jaime Viñas Pujol
p.a.

7948