

86451



29 MAR 1951

86451

MEMORIA DESCRIPTIVA
que se acompaña a la solicitud de un

MODELO DE UTILIDAD

por VEINTE años en España, por "VEHICULO PERFECCIONADO PARA EXCURSIONES TURISTICAS".

a favor de

VIAJES MELIA, S.A., domiciliado en MADRID.- Paseo del Rey, 12.

JJ/



86451

5 La invención a que se refiere la presente Memoria, constituye una novedad industrial con características y ventajas que la hacen merecedora del privilegio de explotación exclusiva que por ella se solicita, de acuerdo con las prescripciones del Estatuto vigente sobre Propiedad Industrial de fecha 26 de Julio de 1.929, texto refundido publicado el 30 de Abril de 1.930.

10 El Modelo de Utilidad a que se contrae la presente Memoria se refiere, como su enunciado indica, a un vehículo perfeccionado, especialmente concebido para su alquiler y destino a excursiones turísticas en épocas estivales.

La descripción se realiza con ayuda del dibujo que se acompaña en el cual se ha representado una vista del vehículo, habiéndose señalado en la misma sus partes principales, a las cuales se hará mención en el curso de la presente Memoria.

15 Se compone esencialmente de un automóvil propiamente dicho, de tipo utilitario, apto para cuatro plazas, en cuya carrocería presenta, en el lugar habitual de las puertas laterales, amplias escotaduras que permiten un fácil y rápido acceso y descenso al automóvil, existiendo solamente a modo de cierre, sendas cadenas (4) a ambos lados del vehículo, el cual carece también de techo, luneta trasera y costados superiores, para conseguir una mayor visibilidad y contacto de sus pasajeros con el exterior.

20

Encima del parabrisa del vehículo y en la parte posterior de la carrocería, se presentan cuatro patas (7) y (8), que sujetan un toldo (9), siendo las patas delanteras (7) de menor altura que las posteriores (8). Dicho toldo (9) es susceptible de desmontarse, bien para prescindir de él o bien para utilizarlo en uso complementario al fin de la excursión como toldo independiente del coche, para lo cual el equipo va provisto de trozos de tubo que hacen de alargaderas de las patas del toldo a fin de poder clavarlo en el suelo a altura conveniente para

25

30



que quede convertido en playero. **86451**

5 En los costados posteriores del vehículo e inmediatamente detrás de las escotaduras existen sendos agujeros (3) convenientemente dispuestos que sirven, además de agarraderas, para acoplar la cadena de seguridad (4).

Finalmente los asientos delanteros (12) y trasero (5), se presentan de mimbre o materia similar, en consonancia con la estación para la cual ha sido concebido el uso del vehículo.

10 Hecha la descripción precedente es necesario añadir que los detalles de realización de la idea expuesta pueden variar sin que por ello cambie la esencia de la invención que es la que se desprende de los párrafos que anteceden y lo que se reivindica en la siguiente

NOTA

15 En resumen: El Modelo de Utilidad que se solicita ha de recaer sobre las reivindicaciones siguientes:

20 1º.- VEHICULO PERFECCIONADO PARA EXCURSIONES TURISTICAS, caracterizado esencialmente porque su carrocería presenta, en el lugar habitual de las puertas laterales, amplias escotaduras totalmente abiertas, que permiten un fácil y rápido acceso y descenso al automóvil, existiendo solamente a modo de cierre sendas cadenas a ambos lados del vehículo, el cual carece también de techo, luneta trasera y costados superiores, para conseguir una mayor visibilidad y contacto de sus pasajeros con el exterior, teniendo en cambio un toldo, sujeto al vehículo en la parte delantera, por dos pequeñas patas que reposan sobre el parabrisas, y por la parte posterior por otras dos patas, de mayor longitud apoyadas e igualmente sujetas en la parte superior de la carrocería, de tal modo que el toldo es desmontable, bien para prescindir de él o bien para utilizarlo en uso complementario al fin de la excursión, como toldo independiente del coche, para lo cual el equipo va provisto de trozos de tubo que hacen de alargaderas de las patas

25

30



86451

del toldo, a fin de poder clavarlo en el suelo a altura conveniente para que quede convertido el toldo playero.

2º.- Se reivindica por último como objeto sobre el que ha de recaer el Modelo de Utilidad que se solicita: "VEHICULO PERFECCIONADO PARA EXCURSIONES TURISTICAS".

Todo tal y como queda descrito y reivindicado en la presente Memoria que consta de cuatro páginas escritas a máquina por una sola cara y dibujo que se acompaña.

Madrid, 29 de Marzo de 1.961.

ALFONSO UNGRIA

P.P. *[Handwritten signature]*

5

10



86451

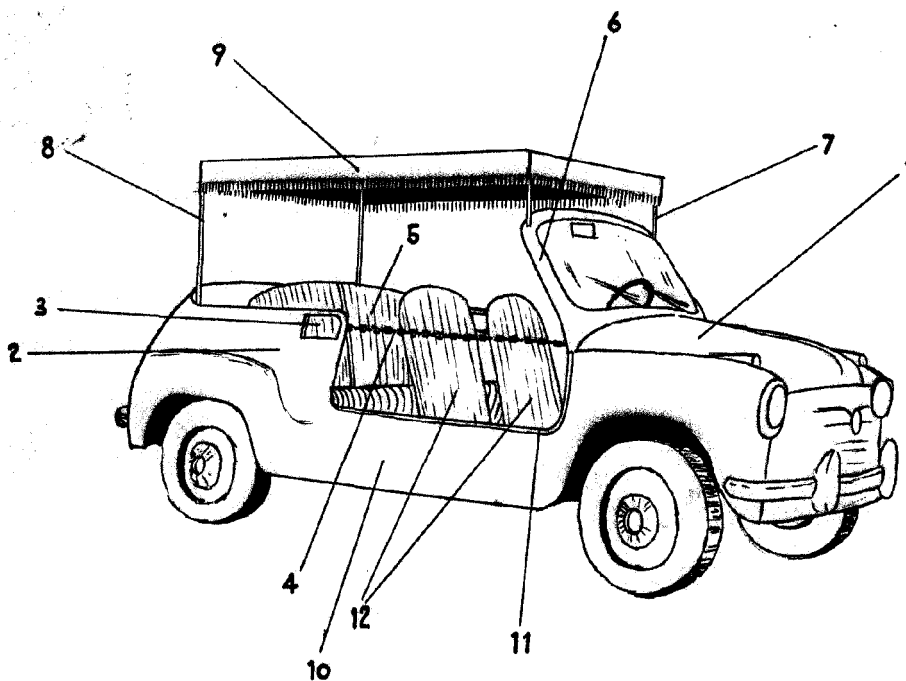

ESCALA VARIABLE

Madrid, 29 de MARZO de 1961

ALFONSO UNGRIA

P.P.