

86432

86432



MEMORIA DESCRIPTIVA

para un Modelo de Utilidad, por veinte años, por:
"NUEVA CAJA PARA FURGONETAS DE REPARTO", a favor de
Ilsa Frigo, S.A., entidad española, residente en
Madrid, Narciso Serra nº 15.-

5.- Tiene por objeto el presente Modelo de Utilidad reivindicar la novedad y propiedad en todo el territorio español de una nueva caja para furgonetas de repartos, de tipo general pero más concretamente aplicable al transporte o reparto de helados.

Las ventajas que esta nueva caja presenta, en relación con las conocidas, son evidentes y resaltarán de la descripción que a continuación se hace, no obstante podemos decir que ha sido especialmente diseñada

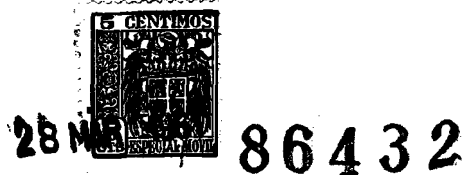

- 10.- para esta aplicación y que, aparte de una distribución más racional del espacio disponible, según las medidas del chasis del vehículo, que permite aprovecharlo en su totalidad, los compartimientos, en que se divide tienen una aplicación específica de acuerdo con las necesidades en esta clase de transporte.
- 15.- Consiste esencialmente en dividir la caja de las furgonetas de fábrica o en construirla sobre el chasis del vehículo, de manera que se obtengan tres compartimientos estancos. Preferiblemente, las paredes de estos compartimientos están dotadas de planchas de corcho, de espuma, de fibra o de cualquier otro material térmicamente aislante y revestidas por la cara interna de chapa resistente, por ejemplo de cinc.
- 20.- De los tres compartimientos mencionados, el de mayores dimensiones es el que podríamos denominar central por estar situado en la parte central del vehículo, o sea entre la cabina de conducción y los compartimientos posteriores. Este compartimiento central tiene su acceso por uno de los laterales y, preferiblemente, mediante puerta corredera. Sus dimensiones en altura y fondo serán las que permita la caja. Tiene la particularidad de que excepto en el espacio que ocupa la abertura de la puerta, está provisto de soportes murales escalonados para la disposición de entrepaños a distintas alturas, por ejemplo, de madera, las cuales son fácilmente retirables, quedando el resto diáfano para el transporte de cubos, bombonas o elementos de diferentes alturas, y en el que cabe perfectamente una persona para manejar las cajas o paquetes dispuestos en los entrepaños. También se ha previsto en este comparti-
- 25.-
- 30.-
- 35.-
- 40.-

86432



45.-

miento que su piso presente una ligera concavidad central para recogida del agua o líquido derramados y su conducción hacia un pequeño sumidero previsto en el centro. Esta concavidad se cubre con unas placas de madera enrejada que pueden retirarse fácilmente para permitir la limpieza total del compartimiento.

50.-

Desde el tabique posterior de dicho compartimiento central y mediante un entrepaño central fijo, también debidamente aislado, quedan formados los dos compartimientos posteriores que tienen su acceso por la parte posterior del vehículo, mediante sus correspondientes puertas embisagradas o de corredera. Estos compartimientos se destinan al transporte de paquetes o cajas de más reducido tamaño y resultan fácilmente accesibles desde el exterior.

55.-

Como se comprenderá, el ajuste y cierre de las puertas de todos los compartimientos será elegido entre los que permitan un cierre hermético y tengan resistencia suficiente para un trato relativamente brusco y continuado.

60.-

Para facilitar la comprensión del objeto de este modelo, haremos referencia al dibujo adjunto, dado a título de ejemplo ilustrativo, en el que

65.-

La figura 1ª es una vista de costado de una furgoneta cuya caja está conformada según este Modelo, y

La figura 2ª es una vista desde la parte posterior.

70.-

En estas figuras se aprecian las siguientes referencias numéricas.

-1- es la propia furgoneta.

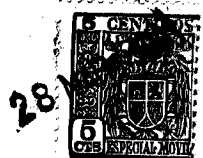

86432

- 75.-
 - 2- el tabique de separación del compartimiento central con los posteriores.
 - 3- puerta corredera lateral que cierra el compartimiento central.
 - 4- entrepaños graduables en altura dispuestos en el interior del compartimiento central.
 - 5- fondo cóncavo del compartimiento central provisto de sumidero de evacuación.
- 80.-
 - 6- parte posterior que ocupan los compartimientos superpuestos posteriores.
 - 7- tabique en plano horizontal que separa los compartimientos posteriores.
 - 8- -9- -10- y -11- puertas independientes de los compartimientos posteriores.
- 85.-

Como se dice anteriormente las dimensiones de los compartimientos podrán variarse entre si y con respecto a las de la caja del vehículo, habiéndose propuesto las representadas por estimar que son las más convenientes.
- 90.-

Se logran así las ventajas expuestas al principio de esta memoria, de una manera sencilla, pues incluso la modificación de las cajas en las conocidas furgonetas comerciales es posible de una manera fácil y económica.
- 95.-

Las modificaciones de todo orden que puedan ser introducidas en el objeto descrito y que por referirse a la forma, dimensiones, proporciones, clase de material empleado y disposición de sus partes, no afecten a la esencialidad característica del mismo, se considerarán
- 100.-



a todos los efectos como incluidas en el presente Modelo, sean cualquiera las circunstancias que concurren.

N O T A

105.-

Descrito suficientemente el objeto del Modelo, se declaran de novedad en España las siguientes:

REIVINDICACIONES

110.-

1ª.- Nueva caja para furgonetas de reparto, que se caracteriza por comprender la formación en la misma de tres compartimientos estancos: uno central, situado entre la cabina de conducción y el tabique de los posteriores y dos posteriores, superpuestos, habiéndose previsto que el acceso al compartimiento central esté situado en el lateral derecho y el de los

115.-

otros en la cara posterior de la caja, provistos todos de puertas de cierre y preferiblemente de corredera la del lateral y embisagradas las posteriores. El compartimiento central está dotado en sus paredes de soportes escalonados para la disposición de entrepaños múltiples graduables en altura y fácilmente retirables y su fondo con una suave concavidad para el escudrido de residuos hacia un sumidero de evacuación previsto al efecto, nivelándose el piso mediante placas de madera enrejadas fácilmente retirables. Todas las paredes y tabiques de la caja están provistas de placas de material térmicamente aislante como por ejemplo corcho

120.-

y revestidas de chapa resistente, como por ejemplo cinc.

125.-

2ª.- NUEVA CAJA PARA FURGONETAS DE REPARTO.

Todo ello según se describe y reivindica en la presente memoria descriptiva, que consta de seis

86432 28



hojas y dibujos que la ilustran.

Madrid, 28 de Marzo de 1.961

Claus



FIG. 1

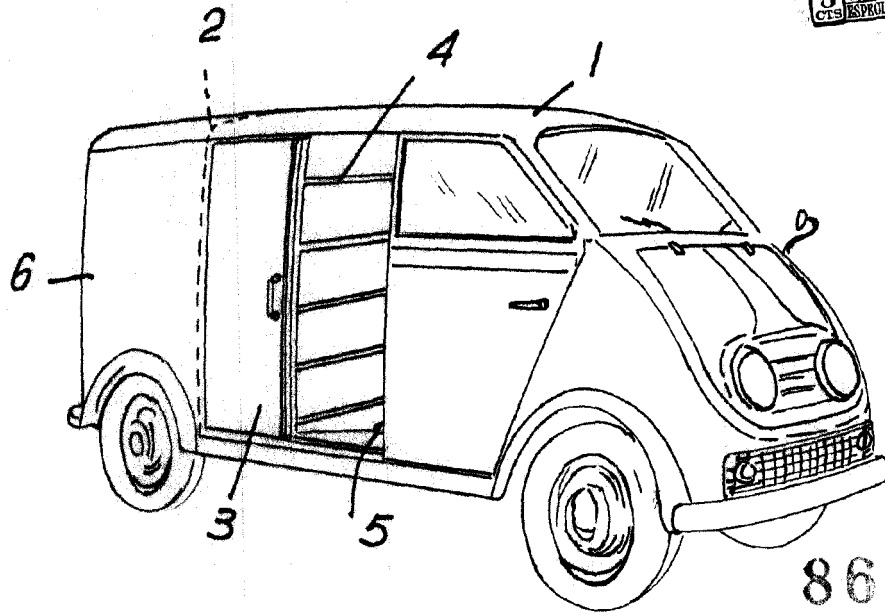
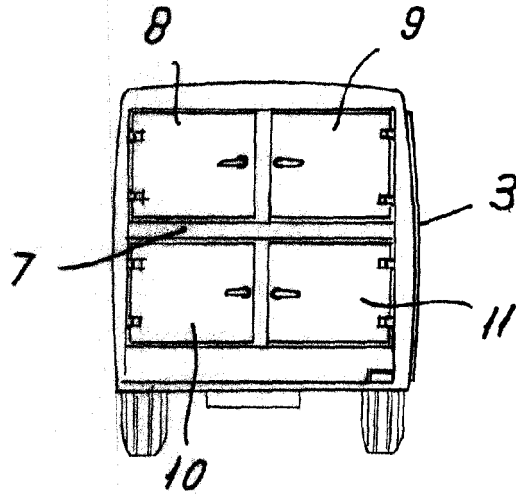

FIG. 2



Madrid, 28 de Marzo de 1.951

ESCALA VARIABLE.