

№ 86419



MODELO DE UTILIDAD

86419

Solicitante : Don Juan Miñana Mayor.

Residencia : Beniarjó (Valencia) San Vicente, 8.

oooOooo

MEMORIA DESCRIPTIVA

Sobre:

"CAJA-ENVASE"

oooOooo

El presente Modelo de Utilidad tiene por objeto una caja-envase, preferentemente confeccionada en material plástico y con colores variables.

5 En los dibujos adjuntos, a título de ejemplo no limitativo, se ilustra una forma de ejecución del invento, y en ellos:



Fig. 1, es una vista del fondo del envase;

Fig. 2, representa una vista inferior del propio envase;

10 Fig. 3, muestra, en detalle, la tapa del envase, y

Fig. 4, es una vista de lado, del mismo envase.

15 Con referencia a dichos dibujos, la caja-envase comprende un lateral, a, para cada parte, de forma octogonal y con dos hendiduras o asas, k y l, para facilitar su transporte y la tapa comprende cuatro tapas o tableros, b, c, d, e, y tres tableros perpendiculares, f, g, h, que dividen el envase en dos espacios o departamentos independientes sensiblemente iguales, i, j.

20 La caja-envase presenta, una vez cerrada, cuatro arpilleras laterales, m, n, o, p, y otras tres arpilleras en el fondo, q, r, s, y una cinta central, t, así como otras dos laterales, u, v, también preferentemente de material plástico y en colores variables.

25 Es fácilmente comprensible que podrán variar las medidas, materiales y proporciones de este Modelo, ya que estas accesoriedades quedan comprendidas en la invención, al no alterar su esencialidad.

NOTA

30 Descrita suficientemente la naturaleza del invento y su forma de realización práctica, se hace constar que la presente memoria es susceptible de modificaciones de detalle, en cuanto no altere su esencialidad, y siendo, por tanto, lo que se solicita Modelo de Utili-



86419

35 dad, por 20 años en España, lo que se recoge en las siguientes:

REIVINDICACIONES

40 1ª.- Caja-envase, que se caracteriza porque comprende dos laterales de forma octogonal, con dos hendiduras para facilitar su transporte, la tapa comprende cuatro tableros y el cuerpo de la caja-envase se divide en dos departamentos independientes y sensiblemente iguales, mediante tres tableros perpendiculares.

45 2ª.- "Caja-envase, según reivindicación precedente, que se caracteriza porque presenta, una vez cerrada, cuatro arpilleras laterales superiores y otras tres en el fondo, así como una cinta central y otras dos laterales.

50 3ª.- "Caja-envase"; según queda sustancialmente descrito en la presente memoria, que consta de tres páginas mecanografiadas por una sola cara y se representa en los dibujos adjuntos.

Madrid, 27 de Marzo de 1961.

EMILIO GUILL SIRVENT
P. P.



86419

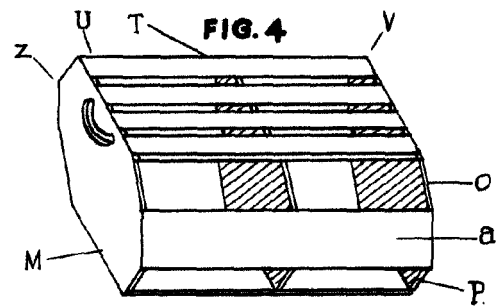
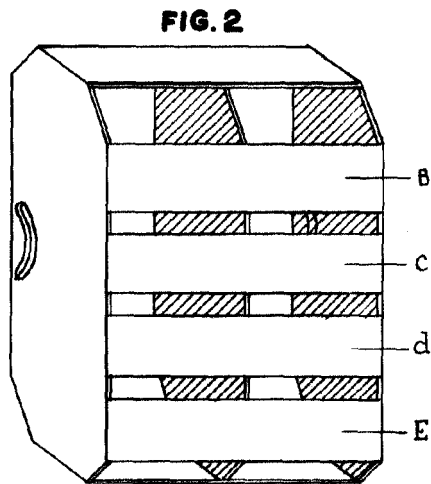
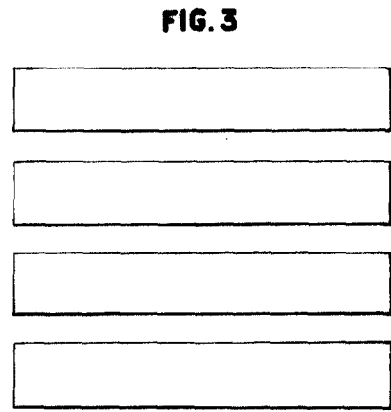
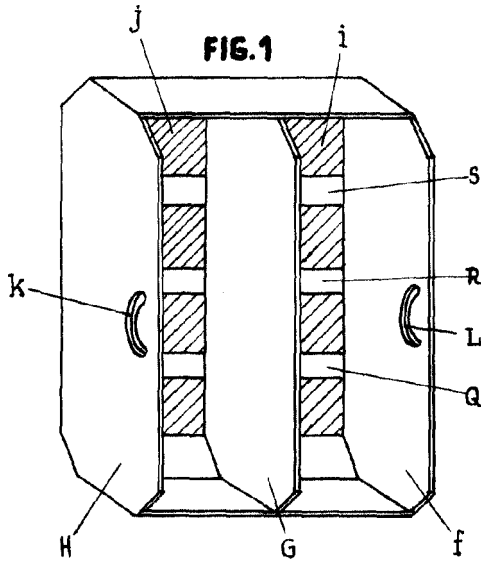

MADRID, 27 MAR. 1961
JUAN MIÑANA MAYOR,
P. P.

EMILIO GUILL SIRVENT
P. P.