

V 86404



MEMORIA DESCRIPTIVA  
que se acompaña a la solicitud de registro de  
MODELO DE UTILIDAD  
por veinte años, en España y sus Posesiones  
por:  
"MESA INDUSTRIAL ENCAJABLE"  
a favor de:  
DON GABRIEL EIZAGUIRRE ECHAVE, domiciliado en  
ZARAUZ (GUIPUZCOA)

-----

Es objeto de la presente solicitud de Modelo de Utilidad una nueva mesa encajable muy especialmente ideada para uso en cafeterías, bares, terrazas, hoteles, etc.

5

Tanto este tipo de mesas, como de sillas, donde concurra la característica de encajable, son en los últimos tiempos de especial atención, no solo por parte de los fabricantes, sino de aquellos estable-



10

cimientos modernos que por reunir condiciones de poco espacio, tienen que recurrir a los llamados muebles encajables que cumplen igual misión, pero con notables ventajas sobre los demás, en cuanto a las necesidades y aplicaciones a que han de ser sometidos.

15

La mesa objeto de la presente solicitud, reúne las características ventajosas de fabricación sencilla, aplicación en el mínimo espacio, bajo coste, resistente y presentación lujosa a la vez, que de líneas modernas.

20

La fabricación es sencilla, pues se compone de tres patas y mesa propiamente dicha o bandeja. La fijación de las patas a la bandeja se efectúa por simples tornillos, clavado o soldadura.

25

Tanto la bandeja como las patas podrán ser de hierro forrado de plástico, aluminio, madera etc.

30

La fabricación preferida que tratamos de reivindicar, por lo que respecta a la bandeja, es de forma triangular con vértices y lados ligeramente curvados. Los extremos del tablero o bandeja se prolongan escasamente hacia abajo en el mismo borde, quedando una sección hueca entre tablero y borde.

35

Las patas están constituidas por tubos de mayor diámetro en la zona de unión al tablero para ir disminuyendo hasta los topes de goma o plásticos de contacto con el suelo; parten de cada uno de los vértices y de la zona hueca inferior de los mismos hacia



86404

- 3 -

40 fuera del plano que ocupa el tablero permitiendo así que en el momento de encaje de una mesa encima de otra, las patas no representen obstáculo alguno.

45 La ventaja esencial de este Modelo estriba, además de la posición de las patas, en la forma ovalada tipo triangular del tablero, de modo tal, que permiten encajar un número grande de mesas, una encima de otra, con la particularidad de que los vértices de una necesariamente estarán en posición inversa a los de su inmediata, resultando de esta colocación, pequeños espacios libres para las patas.

50 Este nuevo tipo de mesa es por tanto, de fácil manejo y transporte por ser muy ligera; es práctica, porque se pueden apilar en un número grande con el menor espacio, gracias a la holgura de patas y disposición del tablero. Carece totalmente de travesaños que desvirtuarían sus ventajas.

55 Con ayuda de los diseños representados en el adjunto plano, se pasa a continuación a enumerar las características esenciales componentes del presente Modelo de Utilidad, todo ello con carácter enumerativo, pero no limitativo, uno de los Modelos preferibles y posibles de ejecutar, y que según su caso, podrán variar en pequeños detalles de forma siempre que estos no alteren la esencialidad del Modelo.

60 Se desea hacer constar igualmente, que en defensa de los intereses que a este Modelo le corresponde, nos oponemos a considerar como variante

65



86404

- 4 -

del mismo, todo tipo que sin modificar esencialmente las características principales reivindicadas al final de esta Memoria, pudieran presentarse por tercero.

FIGURA 1, perspectiva de la mesa

FIGURA 2, corte transversal del tablero

FIGURA 3, vista en planta con posición de dos mesas encajables.

Representando 1 el tablero, 2-3 vértices y lados curvados, 4 borde, 5 patas tubulares salientes, 6 topos, 7 sección hueca del tablero a modo de bandeja invertida, 8 disposición que adoptan dos tableros superpuestos con espacio suficiente para permitir el encaje de las patas, y 9 puntos de fijación a las patas.

Descrita suficientemente en lo que precede la naturaleza del Modelo y modo de llevarlo ventajosamente a la práctica, demostrado que cumple con lo prescrito en el artículo 171 del vigente Estatuto sobre Propiedad Industrial, y que su adopción habrá de resultar beneficiosa, se solicita registro de Modelo de Utilidad en España y sus Posesiones, con arreglo a la siguiente



- 5 - 86404

NOTA REIVINDICATORIA.

90 1a.- Mesa industrial encajable, caracterizada, por  
la disposición estrechamente relacionada de  
los tres vértices que han de componer necesari-  
95 mente el tablero a las patas salientes que  
parten de la zona hueca de la bandeja hacia  
fuera del plano que ocupa la mesa. Disposición  
que permite el encaje perfecto del número de-  
seado de mesas en el mínimo espacio, pero siem-  
pre guardando el sentido inverso de un tablero  
con relación al anterior.

2a.- MESA INDUSTRIAL ENCAJABLE.

100 Segun queda sustancialmente descrito en la  
presente Memoria y representado por los ad-  
juntos dibujos.

Madrid 25 Marzo de 1961.

El Ingeniero-Agente.

*Sancho Helouera*

86404

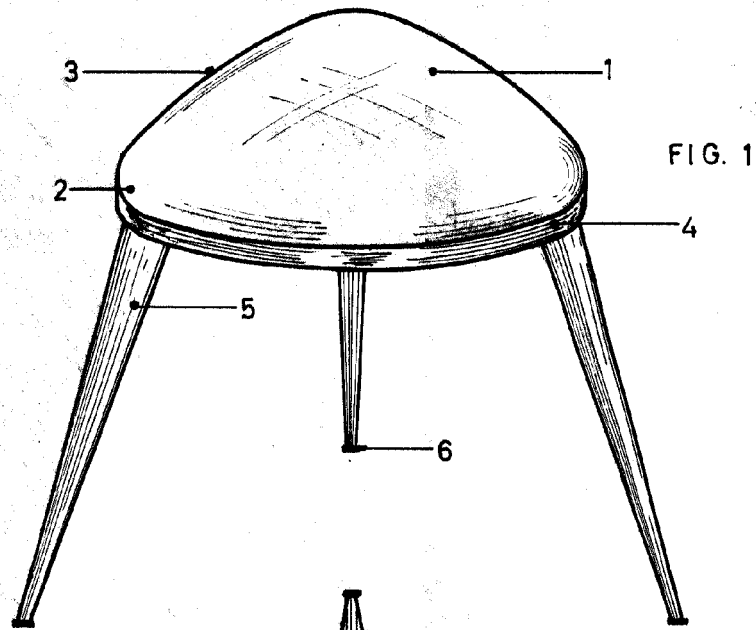

FIG. 1

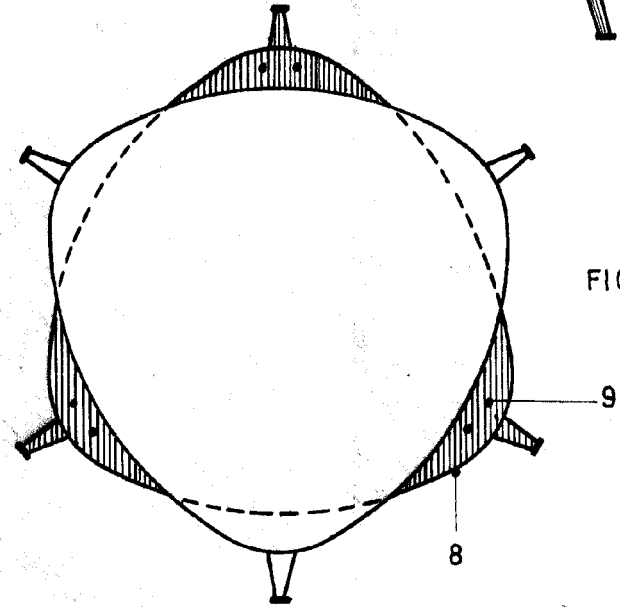

FIG. 3

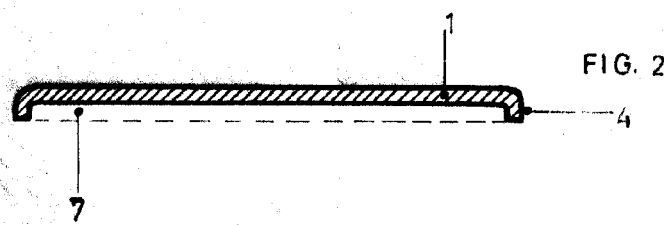

FIG. 2

*Madrid. 2993-61*  
*El Ing. Agente*  
*J. Rodríguez*

ESCALA VARIABLE