



86375

MEMORIA DESCRIPTIVA

que se acompaña a la solicitud de

UN MODELO DE UTILIDAD

a favor de Don José Antonio CUESTA González y Don Francisco PÉREZ Briones, ambos de nacionalidad española, residentes en ALMERIA, Padre Santaella núm 7,

por:

"SILLA TRANSPORTABLE PARA BEBES"

=====

La presente descripción se refiere, como su enunciado indica, a una silla transportable para bebés, especialmente concebida para ser colocada en el respaldo de cualquier asiento mediante simple suspensión, para quedar en esta posición preparada para la recepción y sujeción del bebé.

La esencialidad de la invención radica en una armadura rígida de varilla de acero provista de unos ganchos su-



86375

10 periores y posteriores que determinan una abertura entre sus ramas adecuada para abarcar el respaldo de un mueble, de cuyas ramas se prolongan unos brazos en los que se retiene, el asiento propiamente dicho, realizado en un tejido lavable, tal que lona o similar, mediante un doblado de su borde superior, quedando este asiento en forma de caja - abierta frontalmente para el paso de las piernas del bebé entre las cuales existe un tirante de sujeción, que al -
15 tiempo que encarga de la sustentación frontal del citado - asiento.

20 Debido a la flexibilidad de la tela empleada, en el momento en que la silla queda fuera de uso, se repliega para ser transportada sin más volumen aparente que el ocupado por la armadura.

25 La silla transportable que se preconiza, según queda indicado, puede ser acoplada en cualquier respaldo de un mueble, incluyendo los asientos de vehículos, en los que los niños quedan expuestos a desplazamientos incontrolables por las aceleraciones del mismo, evitándose estos desplazamientos con el modelo de utilidad que se solicita, ya que el bebé queda perfectamente asegurado, a través de la armadura, al respaldo del sillón. Por otra parte, en cualquier tipo de mueble doméstico se improvisa un espacio para el niño, de la debida
30 confortabilidad, que evita la necesidad de mantenerle en brazos.

35 Para la mejor comprensión de cuanto antecede, se acompaña una hoja de planos en los que se representa esquemáticamente la invención, que a continuación y con referencia a los mismos dibujos, se describe detalladamente.

En dichos dibujos:

86375



La figura 1.- Es una vista en perspectiva de la armadura de la silla transportable.

La figura 2.- Una representación de la silla suspendida de un respaldo de sillón.

Según queda representado, la armadura (1) de varilla de acero o material suficientemente resistente, queda plegada para la determinación de unos brazos (2) que forman un ángulo recto con el frente central. Los citados brazos (2) se prolongan en unas ramas, también perpendiculares, pero en diferente plano, cuyas ramas (3) se continúan en una curva que constituye el fondo de una horquilla de rama final (4). Tanto la rama (3) como la (4) quedan revestidas mediante una funda de un material flexible y lavable, tal que goma o plástico, que al tiempo protegen la tapicería del mueble en que se sustentan.

Los brazos (2) se hacen pasar por unos plegados (5) de tela fuerte y lavable realizados y cosidos en las extremidades superiores de los costados (6) de asiento propiamente dicho (7) y que en la práctica, forman una sola pieza de tejido, en unión del respaldo (8). La zona (7) de asiento, queda reforzada con la adición interna de una lámina de la misma forma de material rígido, de manera que este asiento se mantenga siempre plano, con la ayuda de un tirante frontal (9) de la misma tela del asiento, que unida en la parte central de (7) se prolonga, formando un ojal por el que pasa la varilla central de (1). Según se representa en la figura segunda, las horquillas protegidas (3) y (4) apoyan en el borde superior de un respaldo (10) de un asiento, reteniéndose por la forma que presentan.



86375

70 Descrita suficientemente la naturaleza y objeto de la presente invención, se hace constar que los materiales, formas y dimensiones, podrán ser variables y en general, aquellos otros detalles accesorios o secundarios que no alteren, cambien ni modifiquen la esencialidad propuesta.

Los términos en que queda redactada esta Memoria son ciertos y fiel reflejo del objeto descrito, debiéndose tomar con carácter amplio y nunca en forma limitativa.

N O T A

75 EL MODELO DE UTILIDAD que se solicita recaerá sobre las particularidades características de las siguientes reivindicaciones:

80 1ª.- Silla transportable para bebés, esencialmente caracterizada por comprender una armadura de varilla rígida que presenta un tramo recto frontal y dos brazos plegados en ángulo recto respecto al anterior y comprendidos en el mismo plano, cuyos brazos se prolongan en unas ramas que forman asimismo ángulo recto con los brazos y están comprendidas en un plano perpendicular al anterior, continuándose estas ramas en una curva de horquilla cuyas ramas extremas son sensiblemente paralelas a las de iniciación y con la particularidad de que la totalidad de la varilla que comprende a las ramas de las horquillas queda revestida de un material elástico.

85

86375



90

2ª.- Silla transportable para bebés, según la reivindicación anterior, caracterizada porque los brazos laterales quedan comprendidos en unos plegados extremos de una pieza de tejido resistente de manera tal que este tejido forma una superficie central de dimensiones equivalentes a la abertura de los brazos de la armadura y que presenta -

95 la inclusión de una lámina rígida de las mismas dimensiones suspendida de los laterales por tramos de la misma pieza - de tela, en la que se realizan los plegados, y semejantes a otra pieza posterior de respaldo.

100

3ª.- Silla transportable, para bebés, según las reivindicaciones precedentes, caracterizada por disponerse una cinta del mismo material de asiento citado que se inserta en la parte frontal y central de la zona rígida inferior, y se prolonga hasta el frente de la varilla de la armadura a la que abarca mediante un ojal formado por costura del plegado de la misma cinta.

105

4ª.- "SILLA TRANSPORTABLE PARA BEBÉS".
 - - - - -

Todo según queda expuesto en la precedente Memoria que consta de cinco hojas foliadas y mecanografiadas por una sola cara y hoja de dibujos que a la misma se acompaña.

Madrid, 24 Marzo 1961

P.A. *Modesto P. de*
[Handwritten signature]

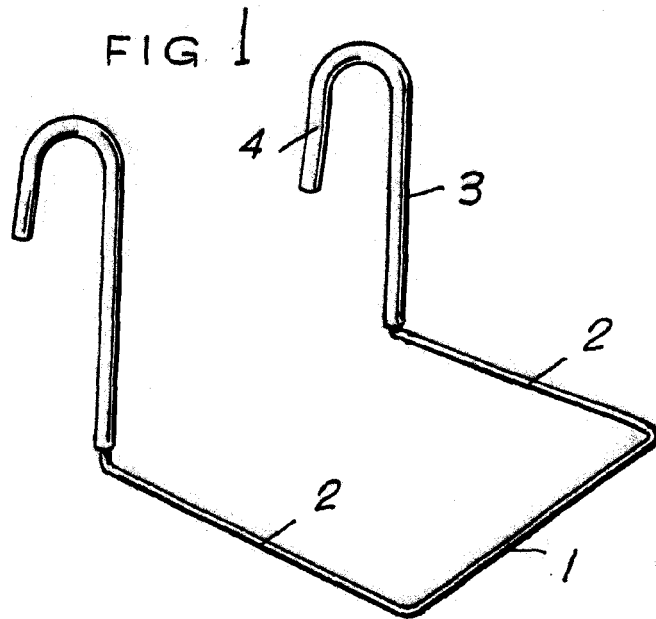
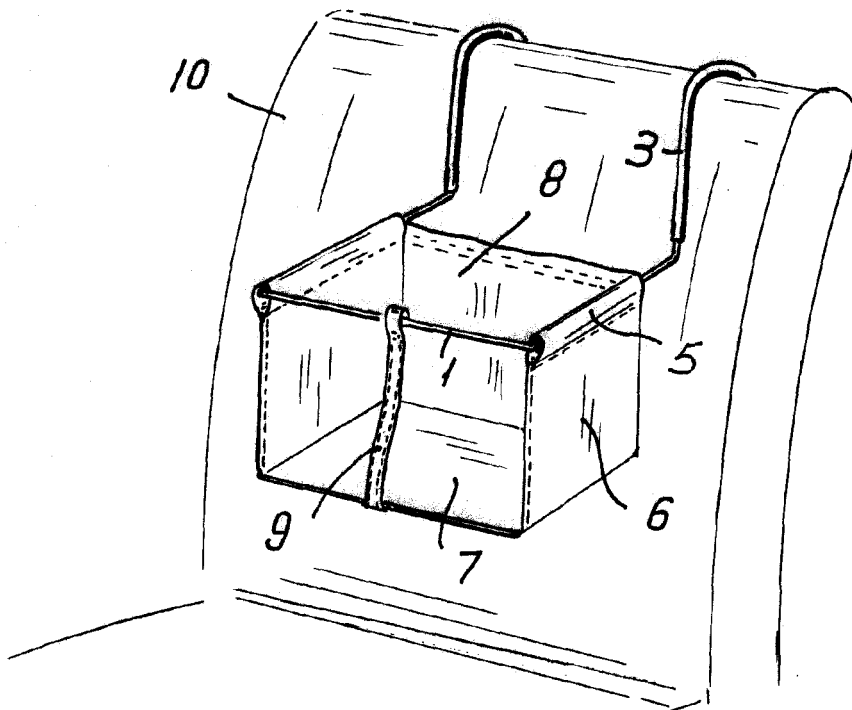

FIG. 2



ESCALA VARIABLE.

24 DIC. 1960
Madrid. *Modelo P. Briones*
Francisco Briones