

86359

86359



MODELO DE UTILIDAD

por 20 años por

"PUERTA AISLANTE CON TRANSPARENCIA PARA ESTUFAS DE CULTIVO", a favor de DON LUIS BUSTAMANTE LORENZO, de nacionalidad española, residente en Madrid, calle de San Raimundo, número 61.

MEMORIA DESCRIPTIVA

- 5.- Se utilizan desde hace muchos años y con diferentes finalidades científicas e industriales las estufas de cultivo, las que generalmente están provista de dos puertas, una primera e interior de cristal, para permitir la observación de los productos en ella contenidos, y otra externa y aislante a fin de conservar el calor, pero de todos modos si ésta última se abre con mucha frecuencia se produce el enfriamiento del cristal de la primera de ellas, y como consecuencia lógica, un descenso en
- 10.- la temperatura de la estufa, para evitar lo cual se ha



86359

ideado la puerta aislante con transparencia objeto del modelo de utilidad que nos ocupa.

Conocido que nos es el objeto de que vamos a tratar , pasaremos a describirle con la ayuda de la lámina de dibujos adjunta, que los es a título de ejemplo y una de las variadas formas de realización práctica a que puede llegarse con la aplicación de sus características esenciales.

15.-

20.-

25.-

30.-

35.-

40.-

Según vemos en la figura 1, se trata de una puerta de bastante grosor y de forma general paralelepípedica, constituida por chapa metálica , y señalada con 1, la cual sufre un dobléz o curvatura dando lugar al lateral 2, - en cada uno de sus lados -, y terminada o cerrada en las partes superior e inferior por los laterales 3, y en cuya chapa aparece practicado un orificio o ventana circular 4, rebordeada por una junta o perfil de goma 5.

En el fondo de dicha puerta va dispuesta un marco o ventana cuadrangular 6, provisto de unos rebordes 7, en cada una de cuyas caras o lados se dispone sobre él el cristal 8, - uno a cada lado -, y para lograr el conjunto de la puerta se dispondrá por la parte posterior o cara libre de la puerta figura 1, la tapa o parte trasera de la puerta , representada por separado en la figura 3, del mismo modo que el marco cuadrangular se representa en la figura 2 , la cual está formada por un trozo cuadrangular de chapa 9, provisto de los rebordes 10, salientes hacia el interior de la puerta representada en la figura 1, y que se acoplan a ella por virtud de tornillos. Esta parte trasera de la puerta lleva del mismo modo, que su cara anterior, practicada la ventana 4, y estando provista, también , de la junta o perfil de goma 5, para adaptar y retener en posición cada uno de los dos cristales, dispuesto cada uno en ambos lados de la puerta.

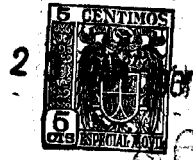

66359

45.- Finalmente en la cara anterior de la puerta representada en la figura 1, se encontrará dispuesto el tirador 12, para facilitar su apertura, y en la cara posterior o interna, figura 3, aparecerá en su lado correspondiente el pivote saliente 11, que estará imantado a fin de mantener la puerta cerrada sin necesidad de muelle u otro mecanismo. Del mismo modo en el lateral correspondiente llevará practicados unos orificios a fin de acoplarla mediante tornillos a la correspondiente visagra que la acople a la estufa.

55.- Descrito el objeto que nos ocupa nos queda únicamente señalar se trata, como ya antes habíamos previsto, de una de sus variadas formas de realización práctica sin que sus modificaciones de forma, materiales empleados, colores, etc., desvirtuen la esencialidad de la invención.

N O T A  
=====

60.- El modelo de utilidad descrito recaerá, pues, sobre las siguientes reivindicaciones:

65.- 1ª.-PUERTA AISLANTE CON TRANSPARENCIA PARA ESTUFAS DE CULTIVO, caracterizada esencialmente por estar constituida por una chapa dispuesta paralelepípedicamente y cerrada por su cara posterior por otra tapa plana que en virtud de un reborde saliente se acopla a la primera en virtud de tornillos, y cuyas dos citadas caras llevan practicada una ventana que se corresponden y en cuyo perímetro va dispuesta una junta de material elástico, apareciendo en la cara anterior un tirador de apertura, y en la posterior un pivote saliente imantado para que al acoplarse a su pieza hembra correspondiente logre el cierre de la puerta.

75.- 2ª.-PUERTA AISLANTE CON TRANSPARENCIA PARA ESTUFAS DE CULTIVO, según la anterior reivindicación, caracterizada por cuanto entre las dos piezas que constituyen la



36359

puerta se dispondrá un marco dotado de unos rebordes salientes a los que se acopla un cristal a cada lado , que se apoyará y sujetará exteriormente en la junta elástica que tienen dispuestas las ventanas de cada uno de los dos lados o caras de la puerta , y dando lugar a una cámara de aire.

80.- 3ª.-"PUERTA AISLANTE CON TRANSPARENCIA PARA ESTUFAS DE CULTIVO.

85.- Todo tal y conforme queda descrito, representado y reivindicado.

89.- Esta memoria consta de cuatro hojas mecanografiadas y foliadas por una sola de sus caras conteniendo un total de ochenta y nueve líneas.

MADRID A 23 DE MARZO DE 1961.

P.A.

MANUEL DE ARPE.

*Manuel de Arpe*

23



86359

D I S E Ñ O

=====

DEL MODELO DE UTILIDAD A FAVOR DE DON LUIS BUSTAMANTE  
LORENZO, RESIDENTE EN MADRID, CALLE DE SAN RAIMUNDO, N.º.  
61, POR "PUERTA AISLANTE CON TRANSPARENCIA PARA ESTUFAS  
DE CULTIVO".

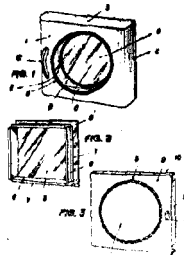

Escala variable.

MADRID A 23 DE MARZO DE 1961.

P.A.

MANUEL DE ARPE.

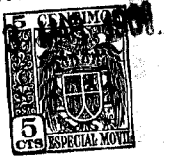

86359

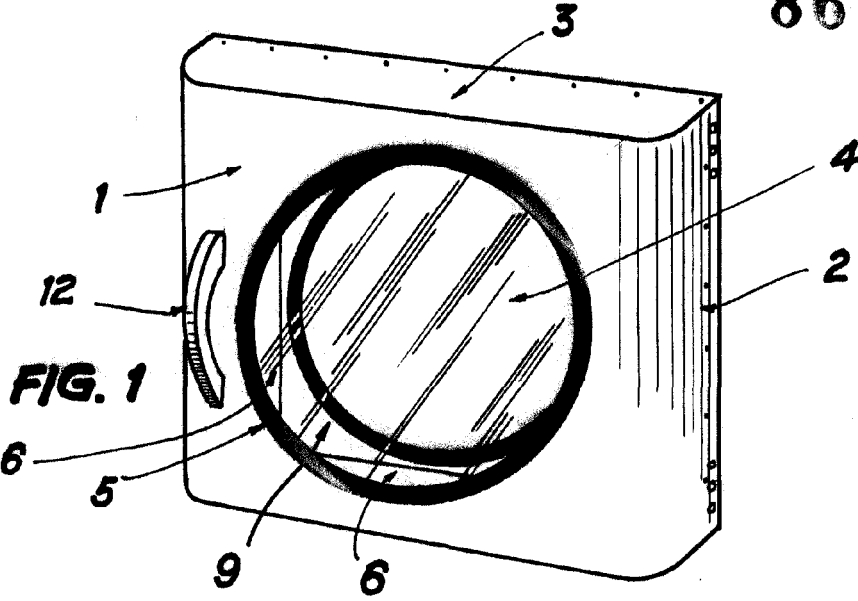

FIG. 1

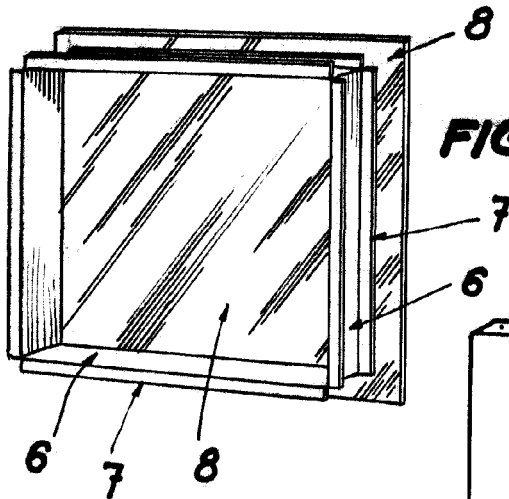

FIG. 2

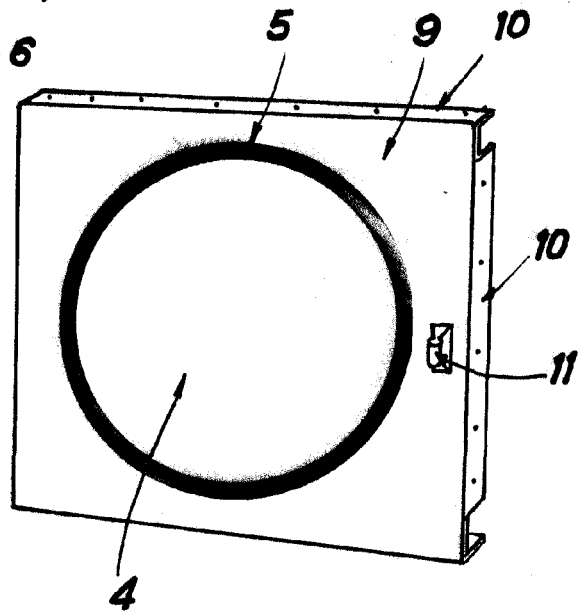

FIG. 3

Madrid, 23 MAR. 1961

Escala variable