



MODELO 86352
DE
UTILIDAD

a favor de RESINAS ARTIFICIALES MOLDEADAS, S. A., de entidad española, domiciliada en Barcelona, Avenida Mistral, 54, por "AUTOMÓVIL GROTESCO".

- . -

MEMORIA DESCRIPTIVA

La presente invención se refiere a un automóvil grotesco, que al desplazarse mueve cómicamente varias de sus piezas, e incluso al conductor, cual si se tratara de un viejo vehículo, desvencijado y que recorriera un piso desigual y lleno de baches.

5.

La estampa del viejo coche, con su alto y descomunal armazón, carrocería descubierta y la capota doblada hacia atrás, es algo que, además de un recuerdo nostálgico, constituye para el espectador un motivo de jolgorio, al imaginar aquél vetusto vehículo en pleno

10.

86352

15



traqueteo, zarandeando bruscamente a sus ocupantes.

Esta imagen, por demás pintoresca y divertida, ha sido reproducida con toda fidelidad, con mayor comi-
5. cidad si cabe, en el automóvil grotesco objeto de la invención.

Dicho automóvil se caracteriza, esencialmente, porque los ejes de las ruedas están constituidos por sendos cigüeñales de varios acodamientos, salientes en direcciones distintas, los cuales giran entre las ramas de
10. otras tantas horquillas, unidas a su vez a sendos brazos que están conectados a diversas partes del vehículo, montadas oscilantes, e independientes entre sí, sobre el bastidor del mismo, de modo que el giro de las ruedas y, por ende, de los cigüeñales, provoca la oscilación defasada
15. de diversas partes del vehículo.

Para la mejor comprensión de cuanto queda descrito, se acompaña un dibujo en el que, tan sólo a título de ejemplo, se representa un caso práctico de realización del
20. objeto de la invención.

En dicho dibujo, la figura 1 es una vista en planta inferior del vehículo; la figura 2 corresponde a una sección por el plano II-II de la figura anterior; y las figuras 3 y 4, son sendas vistas en alzado lateral, correspondientes a otras tantas posiciones del vehículo, provocadas por la oscilación de diversas partes del mismo, e incluso del conductor.
25.

El automóvil descrito está constituido en el aludido dibujo por un bastidor -1-, sobre el que está montada la carrocería -2-. Ésta a su vez presenta articulada en la



parte posterior la capota -3- y en la anterior el capó -4-. El bastidor -1- está dotado en una zona intermedia, de dos pivotes salientes -5-, alrededor de los cuales oscilan los guardabarros -6-, tal como se verá más adelante.

5.

Los ejes -7- de las ruedas -8-, forman sendos cigüeñales -9- y -10-, dotados de tres acodamientos cada uno. Dos de los acodamientos del cigüeñal posterior -9- giran entre las ramas de sendas horquillas -11- y -12-, de las que parten otros tantos brazos -13- y -14-, articulados, respectivamente, a la capota -3- y a la figura del conductor -15-, quien a su vez lo está a la carrocería -2-. De esta forma al girar el cigüeñal -9-, desplaza a las horquillas -11- y -12-, cuyo movimiento es transmitido a través de los brazos -13- y -14-, a la capota -3- y al muñeco -15-.

10.

15.

Los acodamientos del cigüeñal delantero -10- giran entre las ramas de sendas horquillas -16-17-18-. La primera y última de estas horquillas están conectadas a los guardabarros -6-, a través de cortos brazos -19-, mientras que la horquilla central está unida al brazo -20- que está conectado al capó -4-. En consecuencia el giro de este cigüeñal trae como resultado la oscilación de los guardabarros -6-, alrededor de los pivotes -5-, y del capó -4-. Debe hacerse constar que las inclinaciones de los acodamientos de ambos cigüeñales son distintas de forma que todos los movimientos provocados por los mismos, están defasados.

20.

25.

La descripción efectuada y la observación del di-



86352

5. bujo permiten comprender claramente cuales han de ser los efectos producidos por el original montaje del automóvil en cuestión. Su desplazamiento va acompañado de la oscilación de los guardabarros -6-, que suben y bajan en movimientos alternativos y desacompañados. Por su parte la capota -3- toma un movimiento oscilatorio desacompañado respecto al del capó -4- y por último, el muñeco -15-, que representa al feliz conductor del automóvil, de la sensación de ser violenta e ininterrumpidamente proyectado de su asiento, debido al endiablado traqueteo que sufre el automóvil, cual si se deslizara por un piso accidentado.

10. La reproducción de movimientos lograda es perfecta, ligeramente matizada en aquellos aspectos risibles, que en conjunto provocan la hilaridad de los que contempla la marcha del grotesco automóvil.

15. A pesar del innegable atractivo del vehículo, éste no es complicado, y su mecanismo no ofrece dificultades, por lo que, su coste no resulta excesivo.

20. Serán independientes del objeto de la invención, los materiales empleados en la construcción de los distintos elementos que la integran, formas y dimensiones de los mismos, y cuantos detalles accesorios puedan presentarse, siempre y cuando no afecten a su esencialidad.

15



86352

N O T A

Se reivindica como objeto del presente modelo de utilidad:

5. 1. Automóvil grotesco, caracterizado esencialmente por el hecho de que los ejes de las ruedas están constituidos por sendos cigüeñales de varios acodamientos, orientados en direcciones distintas, con los cuales cooperan sendos elementos articulados unidos a su vez a respectivos brazos que están conectados a diversas partes del vehículo, montadas oscilantes, e independientemente entre sí, de modo que el giro de las ruedas provoca la oscilación defasada de diversas partes del vehículo.
- 10.

2. Automóvil grotesco.

15. La presente memoria consta de cinco hojas foliadas, escritas a máquina por una sola cara.

Barcelona, a 15 de marzo de 1961

RESINAS ARTIFICIALES
MOLDEADAS, S. A.

P.a.

80332

Fig. 1

15 MAR

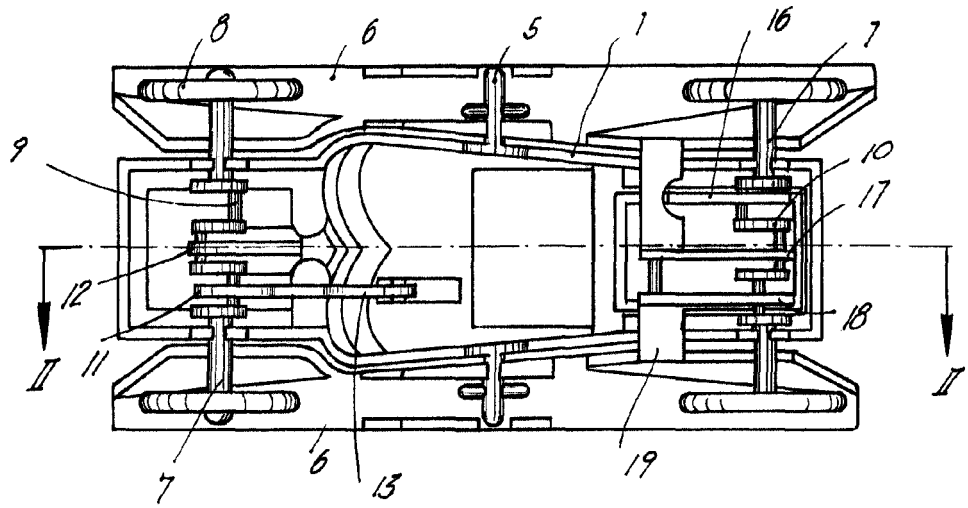
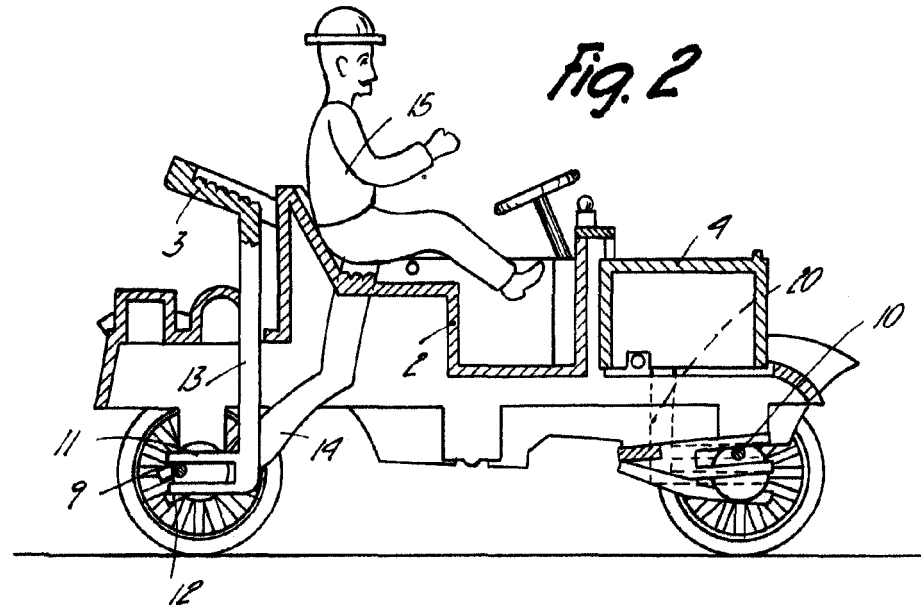

Fig. 2



Barcelona, 15 Marzo 1961
Resinas Artificiales Moldeadas, S.A.
i.a.

01870

86352

Fig. 3

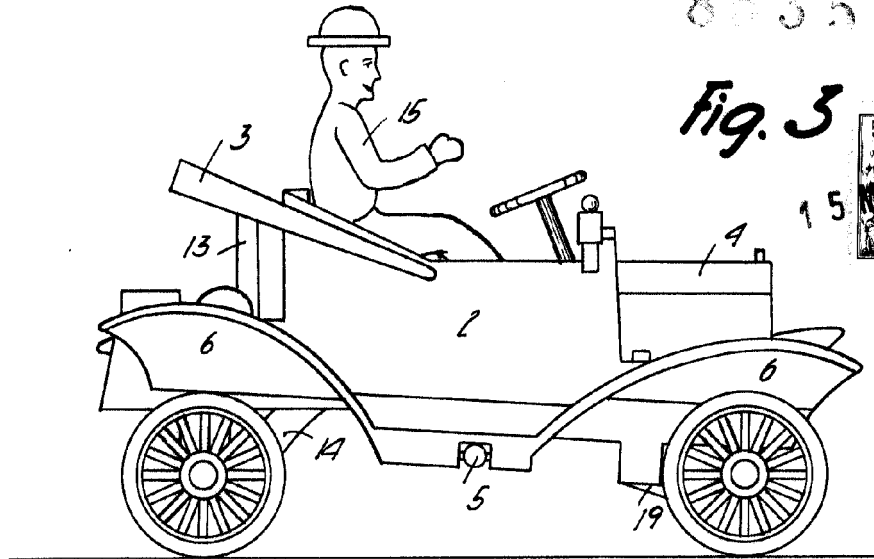
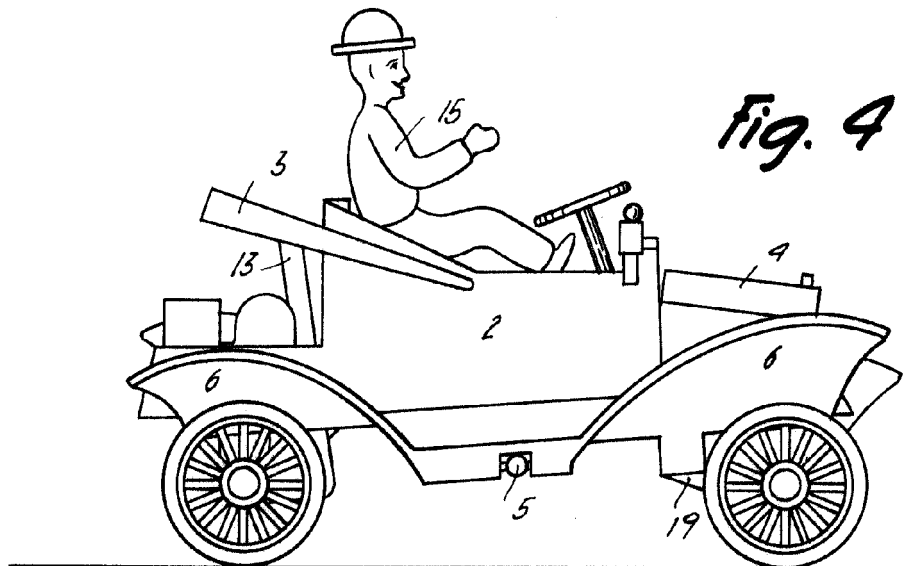

Fig. 4



Barcelona, 15 Marzo 1961
Resinas Artificiales Moldeadas, S.A.
p.a.

7870