



1961

86323

M O D E L O  
D E  
U T I L I D A D

para "UNA CAJA MONOPIEZA, PARA TRANSPORTE DE BOTELLERIA" a favor de D. JAIME VERGES MONCUNILL, residente en BARCELONA, calle Torrijos 33 bis.

- . -

MEMORIA DESCRIPTIVA

El presente modelo de utilidad se refiere a una caja monopieza, para transporte de botelleria.

5. Hasta el presente, las cajas para transporte y servicio de carga y descarga de botellas, tales como botellas de cerveza, leche u otras, son cajas toscas, construídas con tablillas de madera y dotadas de adecuadas divisiones.

10. Con el uso, estas cajas se van deteriorando, siendo necesaria su constante reparación o su desecho, puesto que la índole del contenido requiere ante el público una correcta y limpia presentación.

22

86323



Con el modelo que se describe, se eliminan todos los inconvenientes obteniéndose un envase limpio, silencioso en sus manipulaciones, exento de deterioros y con una presentación siempre perfecta y si conviene, llamativa.

- 5. Consiste esencialmente en una caja monopieza obtenida por moldeo de un material sintético adecuado, en cuyo moldeo se obtienen en la propia pieza los costados y los tabiques divisorios interiores pudiendo las caras laterales llevar vaciados para economizar material y en dos opuestas los orificios alargados propios para asidero.
- 10.

En este conjunto se han eliminado las aristas vivas, los vértices y cuanto pueda dar lugar a ser deformado por golpes, a fin de mantener el envase siempre en su correcta integridad.

- 15. Con el dibujo que se acompaña a la presente memoria y al objeto de facilitar la explicación, se ha representado un caso de realización que se cita a título de ejemplo.

En el dibujo:

La figura 1, muestra en planta, la sección de un envase según un plano paralelo a la base, en forma incompleta.

- 20. La figura 2, indica una vista en perspectiva, desde un ángulo del envase mostrando la cara que lleva asidero y la cara dotada de vaciados.

- 25. Consiste esencialmente en un cuerpo monobloque formando la pieza envase 1 en la que en un solo elemento quedan constituidas las paredes exteriores 2 y los tabiques divisorios 3 estando evitadas especialmente, toda arista entrante y todo ángulo saliente, según se aprecia en la figura 2, de tal manera que se facilita la maniobra y la conservación del conjunto.

- 30. En una de las caras laterales o en las dos, va practicado si conviene un vaciado artístico 4 cuya misión es la de



86323

economizar material, permitir el vaciado del agua de limpieza etc. Existiendo en las caras de cabecera los asideros normales 5 para maniobra,

5. El modelo, dentro de su esencialidad, puede ser llevado a la práctica en otras formas que difieran en detalle de la indicada a título de ejemplo para la descripción, a las cuales alcanzara igualmente la protección que se recaba. Podrá, pues, construirse en cualquier forma y tamaño, con los materiales más adecuados por quedar todo ello comprendido en el espíritu de las reivindicaciones.
- 10.

- . -

#### N O T A

Descrito el objeto y utilidad de la invención, lo que se declara como no divulgado ni practicado en España, comprende las siguientes reivindicaciones:

15. 1. Una caja monopieza para transporte de botellería, caracterizada esencialmente por estar constituida por un solo cuerpo moldeado abierto por su parte superior, comprendiéndose en la misma pieza los tabiques intermedios de división, medios de vaciado para el agua de limpieza previstos en las caras laterales en forma de vaciados caprichosos, así como los asideros normales en las caras de cabecera, dando lugar a un envase perfeccionado dotado de características de impermeabilidad e higiene,
20. 2. Una caja monopieza para transporte de botellería. Según se describe y reivindica en la presente memoria
25. que consta de tres hojas foliadas y escritas a máquina por una sola cara, acompañadas de una lámina de dibujos.

Madrid, a 22 MAR. 1961  
p.a.

JUAN PÉREZ MIRALLES

P.P.

*Fig. 1*

22

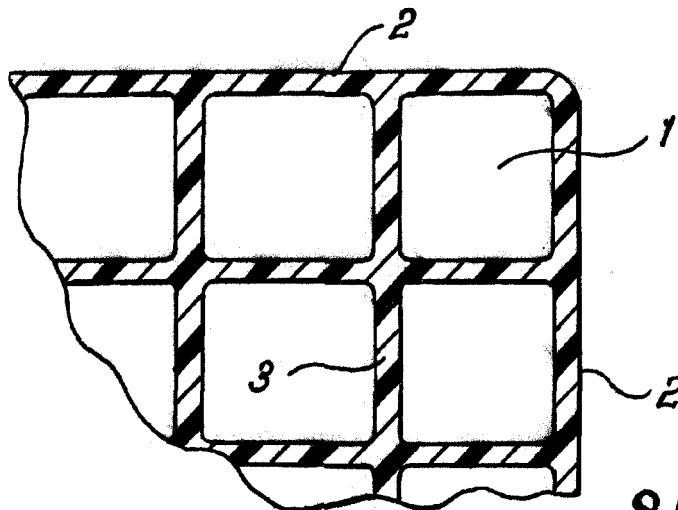

86323

*Fig. 2*

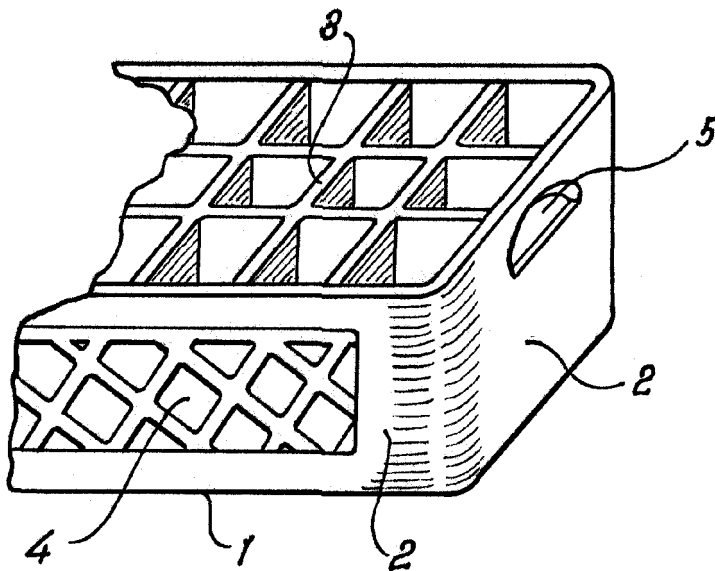

22 MAR. 1961  
Madrid, Jaime Isern  
p.p.