



863 14

MEMORIA DESCRIPTIVA
que se acompaña
a la solicitud de
un MODELO de UTILIDAD por VEINTE AÑOS en ESPAÑA
p o r
"CIERRE PARA ENVASES PERFECCIONADO"
a favor de
Don IGNACIO LAMOTHE LOPEZ de ARROYABE, domiciliado
en Málaga.-

- MS -

86314



5.- La invención a que se refiere la presente memoria, constituye una novedad industrial con características y ventajas que la hacen merecedora del privilegio de explotación exclusiva que por ella se solicita, de acuerdo con las prescripciones del vigente Estatuto sobre Propiedad Industrial, de 26 de Julio de 1.929, texto refundido, publicado el 30 de Abril de 1.930.

10.- El Modelo de Utilidad a que se contrae la presente Memoria, se refiere, como su enunciado indica, a un cierre para envases perfeccionado, concebido fundamentalmente para ser acoplado a recipientes que alojen piezas de contorno cilíndrico, tales como monedas, pastillas, etc.

15.- La novedad del cierre que nos ocupa, radica en su simplificada constitución y bajo costo de fabricación que unidos a su sencillo manejo, logra un original y útil dispositivo de características no igualadas hasta el presente.

La descripción se efectúa con ayuda de los dibujos que se adjuntan, a base de los cuales se expone su estructura, al propio tiempo que su funcionamiento.

20.- Se compone esencialmente de un aro flexible (1), abierto por un punto de su periferia, uno de cuyos extremos se prolonga en sentido diametral (2) hacia el interior del mismo.

Este aro encaja en dos escotaduras (3) diametralmente opuestas, practicadas en un reborde vuelto (4) que presenta en su embocadura el recipiente (5) propiamente dicho.

25.- De la descripción que antecede se deduce prácticamente el funcionamiento del cierre en cuestión, que es como sigue:

2
30.- El aro (2) por su condición de flexible, se introduce cómodamente en el recipiente (5), salvando su reborde vuelto (4), de tal suerte que el extremo (2) de dicho aro, encaja en las escotaduras (3), quedando dispuesto en sentido diametral con relación a la superficie cilíndrica del envase; impidiéndose con ello la salida

86314



de las piezas que se alojen en el mismo. Así pues, el contorno curvilíneo de dicho aro (1) queda aprisionado en el reborde (4), lográndose con ello que el cierre no salga de su posición, siempre y cuando no actúe la fuerza del usuario.

Las ventajas que ofrece el cierre en cuestión son numerosas, citándose a título de ejemplo y como mas interesantes, las que siguen:

5.-

1ª.- La forma especial de la embocadura permite que el moldeo del envase con materiales termofusibles sea de la mayor simplicidad y economía, por cuanto puede ser efectuado en una sola operación, sin posterior mecanización o acabado y con moldes o matrices de la mayor simplicidad y reducido costo.

10.-

2ª.- La forma de la embocadura permite emplear en vez del anillo abierto y flexible descrito, cualquier otro medio flexible o elástico, tal como una simple goma elástica de las usadas para agrupar fajos de billetes de banco.

15.-

3ª.- Por su original constitución, ofrece un eficaz y cómodo sistema de cierre que impide totalmente la salida de las piezas envasadas, al propio tiempo que deja ver el contenido del recipiente.

20.-

Hecha la descripción precedente hemos de añadir que los detalles de realización de la idea expuesta, pueden variar, sin que por ello cambie la esencia de la invención, que es la que se desprende de los párrafos que anteceden y la que se reivindica en la siguiente:

25.-

NOTA

En resumen: El Modelo de Utilidad que se solicita, recaerá sobre las reivindicaciones que siguen:

30.-

1ª.- CIERRE PARA ENVASES PERFECCIONADO, caracterizado porque está constituido esencialmente por un aro flexible, abier-

86314



5.- to por uno de sus extremos que se prolonga en recto hacia el interior del mismo, para quedar encajado en dos escotaduras alineadas diametralmente opuestas que a los efectos oportunos están practicadas en el reborde vuelto de la embocadura del envase tubular propiamente dicho, el cual queda cerrado superiormente y en una longitud igual a un diámetro, por la citada prolongación recta del aro, el cual a su vez queda sujeto por su zona curva en el cuerpo exterior del envase, al que envuelve cerca de su embocadura oprimiéndole elásticamente.

10.- 2º.- Se reivindica por último como objeto sobre el que ha de recaer el Modelo de Utilidad que se solicita: "CIERRE PARA EN VASES PERFECCIONADO".

15.- Todo conforme se describe y reivindica en la presente memoria, que consta de cuatro páginas mecanografiadas y dibujos que se acompañan.

Madrid, a 21 de Marzo de 1.961

ALFONSO UNGRIA

P.P.

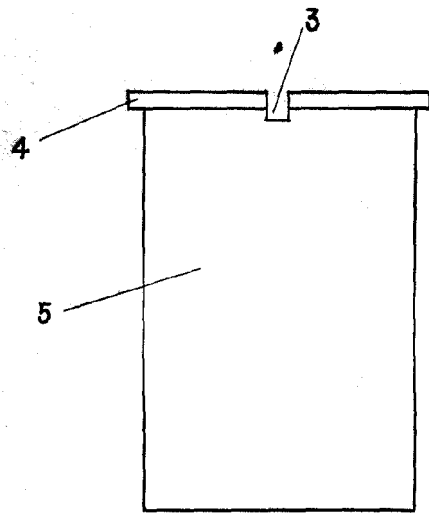
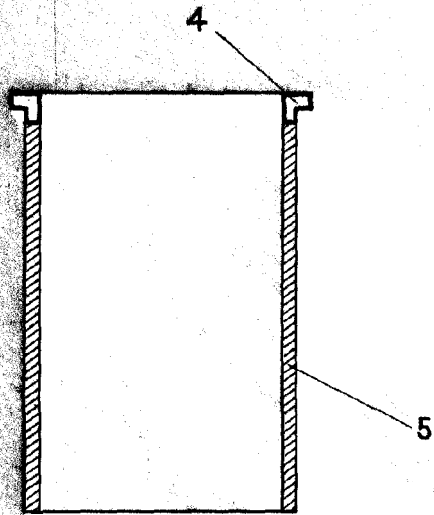

863 14

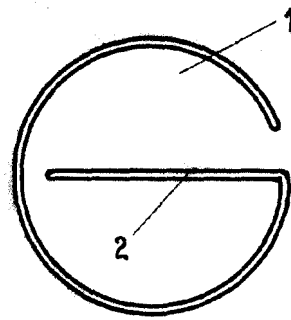
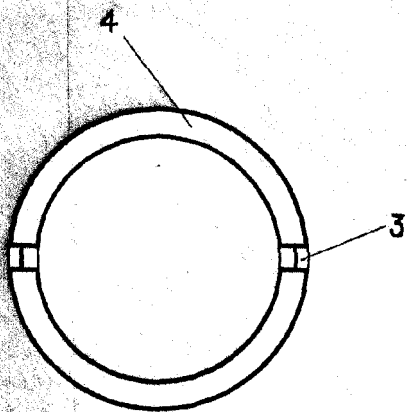

ESCALA VARIABLE

Madrid, 21 de Marzo de 1961.

ALFONSO UNGRIA
P.P.