



R. 1967

86312

M O D E L O
D E
U T I L I D A D

para "DISPOSITIVO PARA FREGAR SUELOS", a favor de DON LEONIERO RUFFINI, de nacionalidad italiana, residente en TURIN (Italia), Corso Trento, núm. 21.

= . =

MEMORIA DESCRIPTIVA

El presente modelo de utilidad se refiere a un dispositivo para fregar suelos.

5. Consiste en una placa soporte en forma de U, en cuyo fondo está previsto un saliente longitudinal en forma de cola de milano para la sujeción sobre el mismo de una pinza adicionada a un mango para la utilización del dispositivo, comprendiendo el soporte en las ramas unos orificios de paso para unos gorriones giratorios que forman parte de dos cajetines de poca altura que pueden cerrar uno contra otro, en los cuales
10. es alojada ligeramente sobresaliente una lámina de considera-



86312

5. ble espesor en materia esponjosa, la cual es la utilizada para fregar, comprendiendo los cojinetes en su parte posterior dos salientes en los extremos de mayor giro para ser cogidos con los dedos y facilitar la unión manual de los dos cajetines por giro, de forma que quede escurrida la parte esponjosa. En la posición de utilización la parte esponjosa queda completamente plana al suelo alineándose los dos cajetines.

10. Con el fin de facilitar la explicación, se acompaña a la presente memoria una lámina de dibujos en la que se ha representado un caso de realización que se cita a título de ejemplo.

En el dibujo:

15. La figura única, muestra el dispositivo en perspectiva y a medio cerrar, en el cual es de observar el soporte en U 1, con el saliente longitudinal 2 en su fondo para su sujeción a una pinza del mango de asido, comprendiendo las ramas de este soporte unos orificios 3 para el paso de unos gorriones 4, solidarios de unos cajetines 5 giratorios sobre estos orificios 3 hasta poder coincidir uno sobre el otro, comprendiendo 20. dentro de los cajetines una lámina esponjosa 7 única saliente, de forma que pueda ser escurrida al rebatirse un cajetín contra el otro, rebatimiento que se efectúa manualmente al apretar un cajetín contra el otro por presión de los dedos sobre los salientes 6.

25. El modelo, dentro de su esencialidad, puede ser llevado a la práctica en otras formas que difieran en detalle de la indicada a título de ejemplo en la descripción. Podrá, pues, construirse en cualquier forma y tamaño, por quedar todo ello comprendido en el espíritu de las reivindicaciones.



N O T A

86312

Descrito el objeto y utilidad de la invención, lo que se declara como no divulgado ni practicado en España, comprende las siguientes reivindicaciones:

5. 1. Dispositivo para fregar suelos, que se caracteriza esencialmente por el hecho de que comprende una placa soporte en U, en cuyo fondo ésta previsto un saliente longitudinal en cola de milano para su fijación a una pinza de un mango para la utilización, presentando este soporte en las ramas unos orificios de paso para unos gorriones giratorios que forman parte de dos cajetines de poca altura que pueden cerrar uno contra otro, y en los que es alojada ligeramente sobresaliente una lámina de materia esponjosa, la cual es utilizada para fregar, comprendiendo los cajetines en su parte posterior los salientes en los extremos de mayor giro para ser cogidos con los dedos y facilitar la unión manual de los dos cajetines por giro, de forma que quede escurrida la parte esponjosa, que normalmente en su posición de trabajo es completamente plana.
- 10.
- 15.

2. Dispositivo para fregar suelos,

20. Según se describe y reivindica en la presente memoria que consta de tres hojas, foliadas y escritas a máquina por una sola de sus caras, acompañadas de una lámina de dibujos.

Madrid, a 21 MAR. 1901

LEONIERO RUFFINI

p. a.

J. DE ISERN CALLES

P.P.

JG/.mp.

Dr. Leoniero Ruffini

Hoja única

21 MAR. 1961



86312

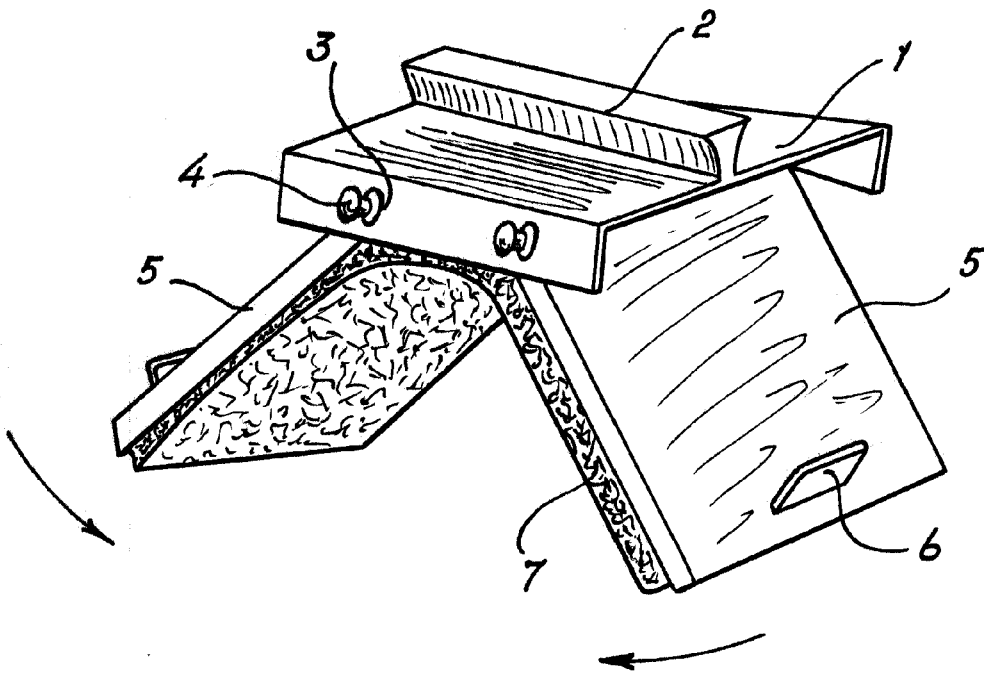

Madrid, 21 MAR. 1961
p.p. Jaime Isern