

26 ABR



86244

M O D E L O  
D E  
U T I L I D A D

a favor de Don Manuel JANÉ VIDAL, de nacionalidad española, residente en Barcelona, Calle Cartagena, 203, por "COCHE-CUNA PERFECCIONADO".

- . -

MEMORIA DESCRIPTIVA

La presente invención se refiere a un cochecuna para niños, de constitución simplificada y que, no obstante, puede usarse como cunita y como silla para cuando el niño sea mayor.

5. Los cochecitos para niños conocidos hasta el presente, que presentan la facultad de transformarse en cuna o silla, según convenga, suelen ser de constitución complicada, que influye directamente y de modo desfavorable en el coste del coche y en su manipulación.
10. Con el fin de solventar las deficiencias ex-



86244<sup>26</sup> ABR.

5. puestas, se ha ideado el coche-cuna objeto de la invención, caracterizado esencialmente por presentar una abertura en la parte de su fondo correspondiente a las piernas del bebé, en la cual se halla montado en disposición móvil un tabique susceptible de desplazarse y ser fijado entre una posición cerrada en la que forma una prolongación del fondo de la cuna y una posición de apertura en la que permite sentar al bebé.

10. Dicho tabique móvil presenta en su cara interna un almohadillado que, en la posición cerrada del primero completa la colchoneta de la cuna.

15. Para la mejor comprensión de cuanto queda descrito en la presente memoria, se acompaña un dibujo en el que tan sólo a título de ejemplo, se representa un caso práctico de realización del objeto de la invención.

20. En dicho dibujo, la figura 1 es una vista esquemática en alzado lateral con el fondo cerrado, y la figura 2 corresponde a una vista similar a la anterior, si bien el fondo se halla en la posición de abierto, de forma que el bebé puede ir sentado.

25. El coche-cuna descrito que puede estar dotado de los laterales, caja y sistema de rodaje más adecuados, comprende en el aludido dibujo, un bastidor -1- sensiblemente rectangular en el cual va montado el asiento -2-, que lleva articulado el respaldo -3- abatible en posición horizontal. El asiento -2-, ocupa solamente la parte posterior del bastidor -1-, de forma que frente a aquél queda una zona vacía, en la cual es-

26 APR

85244



- tán suspendidos de dos brazos articulados -4- y -5-, sendos tabiques -6- y -7- que están a su vez articulados entre sí a bisagra, según una línea transversal. El tabique delantero -7- presenta en su borde anterior un gancho -8-, susceptible de retenerse en el extremo anterior del bastidor -1-, asegurando la posición de cierre de los tableros -6- y -7-, en la cual se hallan en un mismo plano horizontal, cerrando el espacio abierto del bastidor -1- que queda a continuación del asiento -2-. En esta posición dichos tableros constituyen una prolongación del fondo del coche, y abatiendo al respaldo -3-, puede usarse como cuna para que el bebé yacza horizontalmente. A tal fin se prevé que sobre los tableros -6- y -7- se depositen almohadillados, ya sea unidos a ellos o formando una continuación de la colchoneta del asiento.

- Sacando al gancho -8- de su posición de retención señalada en la figura 1, los tableros descienden oscilando alrededor de su común articulación y suspendidos de los brazos articulados -4- y -5-, adoptando una forma en ángulo diedro, asegurada por el correspondiente tope -9-, y en cuya posición el niño puede ir sentado cómodamente, constituyendo el tablero o tabique -8- el reposapiés. Para esta posición (figura 2), se habrá levantado el respaldo -3-.

Como se prespnde de lo anteriormente citado, la articulación del fondo -6- y -7- no puede ser más sencilla, y por lo tanto su manipulación resulta cómo-

86244

26 APR



5. da, y puede realizarla cualquier mano femenina. Se han desechado las palancas de seguro, los resortes, las articulaciones a tijera, y todos aquellos elementos que complican extraordinariamente las realizaciones usuales con el fin de dotar de ligereza al coche-cuna, de resistencia y de una anutable economía.

10. Serán independientes del objeto de la invención los materiales empleados en la construcción de los distintos elementos que la integran, formas y dimensiones de los mismos y cuantos detalles accesorios puedan presentarse, siempre y cuando no afecten a su esencialidad.

- . -

#### N O T A

Se reivindica como objeto del presente modelo de utilidad:

15. 1. Coche-cuna perfeccionado, que se caracteriza por presentar una abertura en la parte de su fondo correspondiente a las piernas del bebé, en la cual se halla montado en disposición móvil un tabique susceptible de desplazarse y ser fijado entre una posición cerrada, en la que forma una prolongación del fondo de la cuna y una posición de apertura en la que permite sentar al bebé.
20. 2. Coche-cuna perfeccionado, según la reivin-

26 APR



86244

dicación 1, caracterizado porque dicho tabique móvil presenta en su cara interna un almohadillado que, en la posición cerrada del primero, completa la colchoneta de la cuna.

5. 3. Coche-cuna perfeccionado, según la reivindicación 1, caracterizado porque dicho tabique está constituido por dos placas articuladas entre sí según un eje transversal, unidas a los extremos de la abertura mediante tirantes asimismo articulados y provistas de un dispositivo de fijación en su posición extendida.

4. Coche-cuna perfeccionado.

La presente memoria consta de cinco hojas foliadas, escritas a máquina por una sóla cara.

Barcelona, a 9 de marzo de 1961

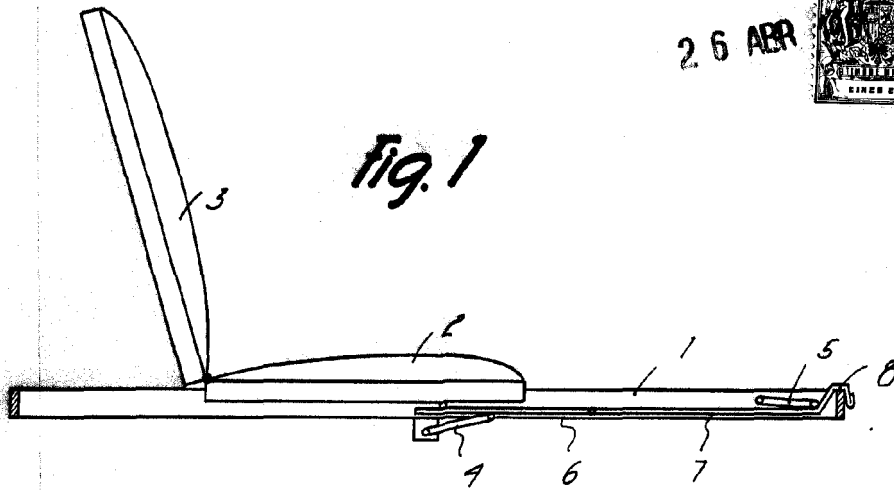
Manuel JANÉ VIDAL

p. a.

2.6 ABR

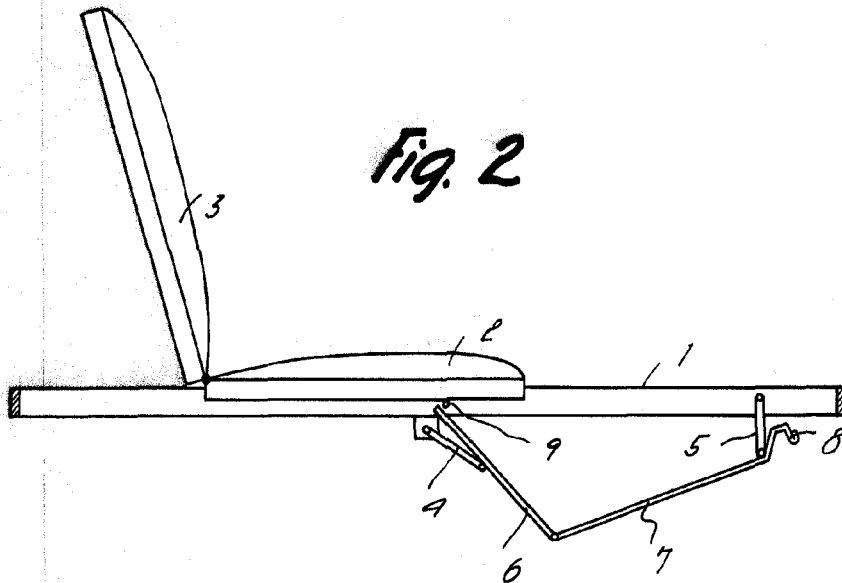


Fig. 1



86244

Fig. 2



Barcelona, 9 Marzo 1961  
Manuel Jane Vidal  
f.a.

7901