



86240

M O D E L O
DE
U T I L I D A D

a favor de Don Francisco TORRENTS MARGARIT, de nacionalidad española, residente en Barcelona, Calle Entenza, 4 por "PORTAHERRAMIENTAS MEJORADO".

- . -

MEMORIA DESCRIPTIVA

La presente invención se refiere a un portaherramientas mejorado, mediante el cual se consiguen una perfecta retención del útil o herramienta, a la vez que se consiguen ciertas ventajas de fabricación y montaje en relación a los conocidos.

5.

Ya son conocidos los dispositivos de retención del útil de trabajo en su soporte mediante grapas con una de sus caras de apoyo estriada o dentada transversalmente, correspondiente con una cara dentada de la herramienta, quedando íntimamente acopladas por la acción de un

10.

9 MAR. 1950
86240
5 CENTIMOS
ESPECIAL NOTE

tornillo de retención que mantiene presionada la mordaza contra la herramienta. Tal es el caso del portaherramientas objeto del modelo de utilidad nº 72.646, a favor del propio solicitante.

5. La práctica ha demostrado que siguiendo la técnica de los dispositivos a que se ha hecho referencia, pueden lograrse unas ventajas relativas al montaje, fabricación y resultados prácticos.

10. A este fin se ha ideado el portaherramientas mejorado objeto de la invención, caracterizado por el hecho de que una de las superficies del útil presenta una inclinación decreciente a partir de la punta de trabajo, cuya inclinación está en correspondencia con las que presenta la cara de acoplamiento de la grapa que se apoya sobre dicha herramienta, y que está conectada a su dispositivo de retención mediante un juego de rótula que permite adaptar la grapa en relación a las diversas posiciones que adopte la herramienta en su posición de trabajo.

15. Puede concretarse que la inclinación de la cara de la herramienta sobre la que se apoya la grapa retenedora parte de la punta de trabajo y se dirige hacia atrás, para el caso de que el esfuerzo de la cuchilla en su trabajo genera una fuerza en sentido axial.

20. Asimismo se prevé que la citada inclinación a partir de la punta de trabajo sea hacia atrás y lateralmente hacia el exterior, a fin de anular la fuerza en sentido axial, anteriormente citada y la fuerza en sentido

9 MAR

86240



lateral que ciertos trabajos provocan como reacción en la cuchilla.

5. Para la mejor comprensión de cuanto queda descrito en la presente memoria descriptiva, se acompaña un dibujo en el que, tan sólo a título de ejemplo, se representa un caso práctico de realización del objeto de la invención.

10. En dicho dibujo, la figura 1 es una vista en planta de la herramienta montada en el portaherramientas; la figura 2 es un alzado lateral, con la cabeza del portaherramientas seccionada convencionalmente para que pueda apreciarse el montaje a rótula de la grapa; la figura 3 es un despiece, visto frontalmente, del portaherramientas, herramienta, grapa y tornillo de retención; la figura 15. 4 es un alzado lateral del cabezal del portaherramientas en posición de uso; la figura 5 corresponde a una sección longitudinal de la figura anterior; la figura 6 es una sección longitudinal de una cuchilla con su superficie inclinada hacia atrás; la figura 7 es la sección por el plano VII-VII de la figura anterior; la figura 8 es una sección longitudinal de una cuchilla con inclinación hacia atrás y lateral hacia el exterior a la vez y la figura 20. 9 es una sección por el plano IX-IX de la figura anterior.

25. El portaherramientas descrito consta en el aludido dibujo de un mango -1- que en su extremo anterior -2- o cabezal presenta una ranura inclinada -3- para alojamiento del útil -4-. La superficie superior de éste pre-

9 MAR.



86240

- senta una inclinación decreciente a partir de su punta de trabajo, dirigida hacia el interior (figuras 6 y 7) y/o una inclinación decreciente lateral, dirigida hacia el exterior (figuras 8 y 9). Se prevén estas distintas inclinaciones que podrán darse solas o combinadas, para los casos en que la herramienta debido a su trabajo deba sufrir reacciones importantes en dirección axial, lateral o ambas a la vez.
- 5.

- Sobre la cara inclinada del útil o herramienta
10. -4- se apoya la grapa -5-, alojada en un vaciado correspondiente -6- previsto en el cabezal -2-. La cara de apoyo de esta grapa sobre la cuchilla -4- presenta una inclinación correspondiente a la de la cuchilla, de forma que, una vez realizada la retención de la misma, ésta no puede moverse lo más mínimo, aún en presencia de los mayores y continuados esfuerzos, puesto que cuanto mayor sean éstos, tanto más empotrada tiende a quedar la cuchilla entre la grapa y su alojamiento, merced a la inclinación de las caras de acoplamiento de ambos cuerpos, que hacen cada vez más angosto el alojamiento de la cuchilla.
- 15.
- 20.

- La compresión de la grapa contra la cuchilla se realiza mediante el tornillo -7- atornillado en el cabezal -2-, de cabeza -8- redondeada en su cara de acoplamiento sobre la grapa, la cual presenta en esta zona un alvéolo -9- correspondiente, receptor de dicha cabeza, formando en conjunto un acoplamiento a rótula, que permite adaptar la posición de la grapa en relación con la superficie superior de la cuchilla. La cabeza -8-
- 25.

9 MAR



86240

del tornillo -7- presenta un vaciado hexagonal para el - acoplamiento de una llave que permite realizar la fuerza adecuada para la sujeción del conjunto.

5. Este sistema de retención de la cuchilla mediante la inclinación de sus superficies de acoplamiento con la grapa -5-, evita la necesidad de formar estriados y dentados costosos, que, por otra parte, sufren desgastes con el uso y complican la constitución del portaherramientas. De esta forma queda asegurada la in-
10. movilidad del útil que no puede deslizarse en modo alguno, aún en presencia de los grandes esfuerzos de las máquinas de producción elevada.

- Serán independientes del objeto de la invención los materiales empleados en la construcción de los distintos elementos que la integran, formas y dimensiones de los mismos y cuantos detalles accesorios puedan presentarse, siempre y cuando no afecten a su esencialidad.
- 15.

- . -

N O T A

Se reivindica como objeto del presente modelo de utilidad:

20. 1. Portaherramientas mejorado, caracterizado esencialmente por el hecho de que la herramienta presenta una de sus caras con una inclinación decreciente a partir de la punta de trabajo, y cuya herramienta está

9 MAR



1 86240

fijada mediante una grapa que descansa contra la cara inclinada de la herramienta, siendo la cara de acoplamiento de dicha grapa, de inclinación correspondiente a la de dicha cara inclinada, realizándose la fijación de la grapa a través de un dispositivo de rótula que permite centrarla respecto a la posición de la herramienta.

5.

2. Portaherramientas mejorado, según la reivindicación anterior caracterizado por el hecho de que la herramienta presenta la superficie de acoplamiento a la grapa, con una inclinación decreciente a partir de la punta de trabajo y hacia el extremo opuesto.

10.

3. Portaherramientas mejorado, según la reivindicación 1, caracterizado por el hecho de que la inclinación de la cara de apoyo con la grapa es decreciente hacia el interior y lateral en dirección hacia el exterior.

15.

4. Portaherramientas mejorado.

La presente memoria consta de seis hojas foliadas, escritas a máquina por una sola cara.

20.

Barcelona, a 7 de marzo de 1961

Francisco TORRENTS MARGARIT

p.a.

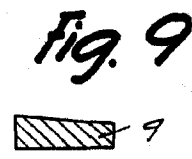
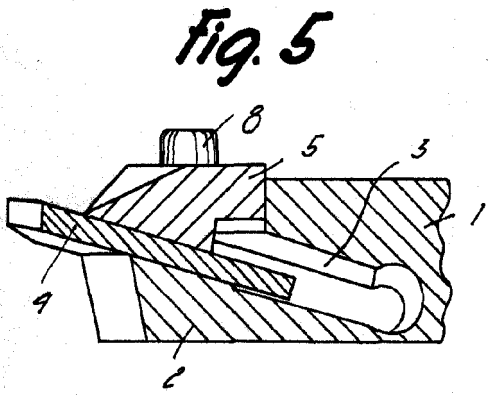
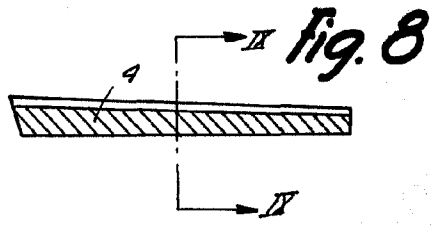
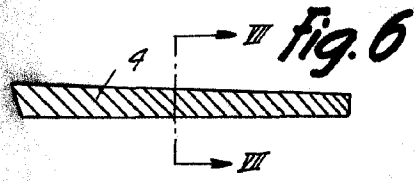
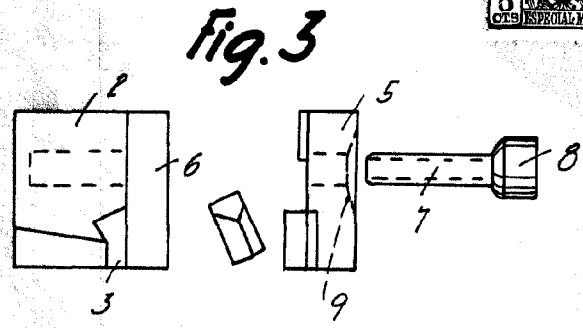
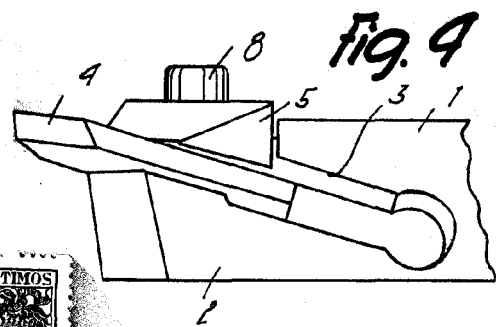
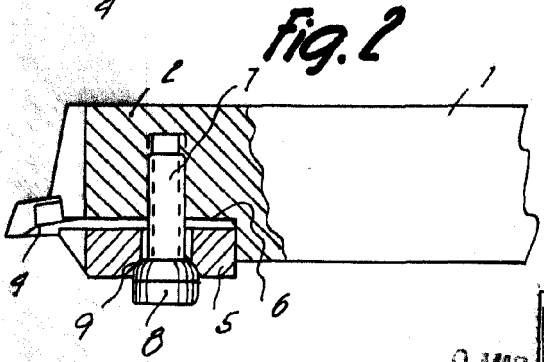
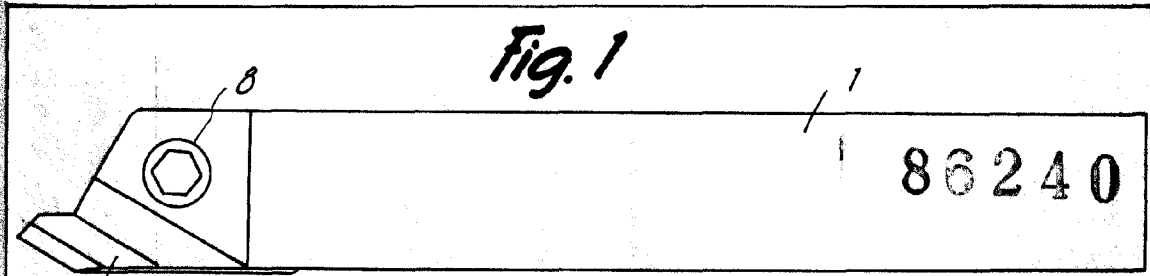

7033

Barcelona, 7 Marzo 1961
 Francisco Torrents Margarit
 f.a.