

W 86232

23



86232

MODELO DE UTILIDAD

por 20 años

por "UN SOPORTE PARA LATAS DE ACEITE LUBRIFICANTE, APLICABLE A LOS VEHICULOS", a favor de D. José Royo Pérez, de nacionalidad española, domiciliado en Barcelona, Felipe de Paz, 32, 3º, 2ª.

=====

MEMORIA DESCRIPTIVA

5. Como es sabido, en los vehículos automóviles es necesario prever un suministro suplementario de aceite para el motor en un momento determinado, siendo su especial misión la de efectuar el relleno del depósito del carter hasta su nivel normal o bien simplemente la de prever la necesidad de un cambio de aceite lubricante en condiciones o lugares en los que el suministro es difícil.

Este Modelo consiste en un soporte que es aplica-

28 FEB



5. ble especialmente al piso del compartimiento del motor, ocupando un espacio mínimo y permitiendo efectuar la sujeción rápida y segura, por medios elásticos, de una lata de aceite lubricante, la cual queda a la disposición del conductor en el sitio más fácil para el servicio del motor y sin ocupar espacio útil para otros usos en otros sitios del vehículo.

10. Este soporte presenta la interesante característica de su simplicidad, consistiendo exclusivamente en una placa rectangular con alas levantadas en sus extremos y dotada de orificios para su fijación al piso del compartimiento de motor, para lo cual se puede aprovechar que dichos orificios coincidan con los propios de fijación de las planchas del vehículo. Las alas levantadas llevan unidos sendos resortes helicoidales, que por sus extremos se articulan a
15. unas grapas dotadas de ganchos para su manejo y unos rebordes superiores inclinados hacia abajo, que efectúan la sujeción de la lata por dos aristas opuestas de su base superior.

20. Para su mejor comprensión, se adjunta, a título de ejemplo, un dibujo representativo de un soporte realizado de acuerdo con el presente Modelo.

25. La figura 1 es una vista en perspectiva del soporte, la figura 2 es una vista en alzado del mismo, sujetando una lata y la figura 3 es una vista en planta de las parte posterior de un vehículo en la que se ha adaptado este soporte.

30. Según tales figuras, este soporte consiste esencialmente en una placa rectangular -1- de dimensiones análogas a la planta de la lata, dotada de orificios -2- para su fijación al piso -3- del vehículo en la zona correspondien-



te al compartimiento del motor, pudiéndose aprovechar los propios orificios -4- existentes en las planchas de base de dicho compartimiento, efectuándose dicha fijación por medio de tornillos y tuercas.

5. El soporte -1- posee en ambos extremos, sendas alas levantadas -5- y -6- que tiene por misión la de limitar lateralmente el asiento para la lata de aceite. Dichas alas levantadas llevan fijados sendos resortes -7- y -8- los cuales están dotados en su parte superior de sendas piezas laminares -9- y -10- para la sujeción de la lata de aceite -11- tal como se representa en la figura 2, poseyendo cada una de dichas piezas laminares un gancho para su manejo, -12- y -13- y un borde doblado hacia abajo, -14- y -15-, mediante los cuales se consigue la sujeción de la lata -11- por dos aristas de su base superior.

15. La placa -1- presenta asimismo otra expansión levantada -16- adyacente a uno de los lados de mayores dimensiones y que coincide asimismo con uno de los lados verticales del ala -6-.

20. De este modo se consigue la sujeción rápida y fácil de una lata de aceite lubricante en la parte del vehículo en la que está montado el motor, quedando de este modo el aceite lubricante en disposición de ser utilizado en el momento en que sea necesario.

25. Todo cuanto no afecte, altere, cambie o modifique la esencia del soporte descrito, será variable a los efectos del actual Modelo.

N O T A.

30. Se reivindica como objeto de este registro por Modelo de utilidad:

1.- Un soporte para latas de aceite lubricante, aplica-

28 FEB



86232

- ble a los vehiculos, caracterizado esencialmente por estar constituido por una placa de base de dimensiones equivalentes a la planta de la lata de aceite, dotada de orificios de fijación que coinciden con los de las propias planchas,
5. cuya placa posee en sus extremos sendas alas levantadas que limitan el espacio ocupado por dicha lata, llevando unidos en dichas alas, sendos resortes helicoidales en cuya parte superior están fijadas unas piezas laminares de sujeción de la lata, dotadas de sendos rebordes superiores
10. doblados hacia abajo y de ganchos curvados de accionamiento.

Sean cuales fueren las circunstancias que concurren en la esencialidad del Modelo de utilidad definido en la anterior reivindicación, cuyo objeto es:

- 2.- "UN SOPORTE PARA LATAS DE ACEITE LUBRIFICANTE, APLICABLE
15. A LOS VEHICULOS".

Consta la presente memoria de cuatro hojas foliadas, mecanografiadas por una sola cara y del dibujo adjunto.

Barcelona, veintiocho de febrero de mil novecientos sesenta y uno.

P.A. de D. José Royo Pérez,

L. DURAN
P. P.

M

D. JOSE ROYO PEREZ

HOJA UNICA

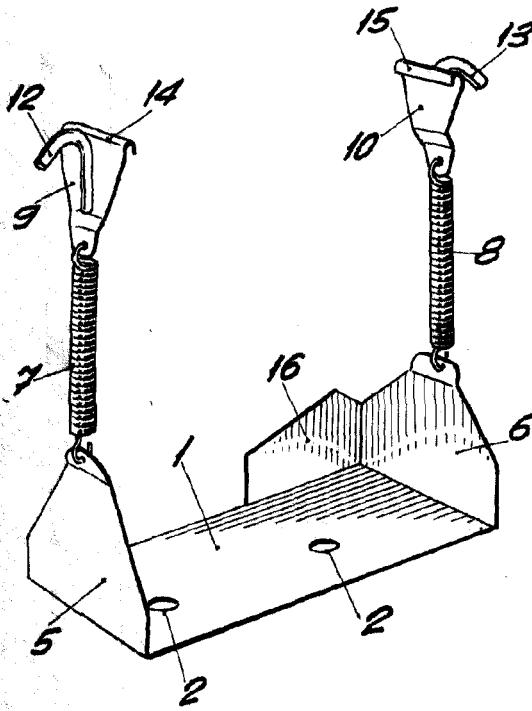

Fig. 1

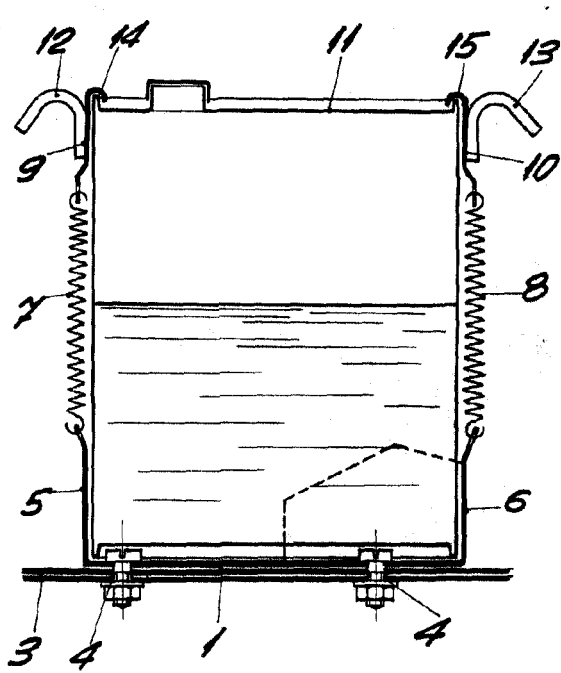

Fig. 2

862

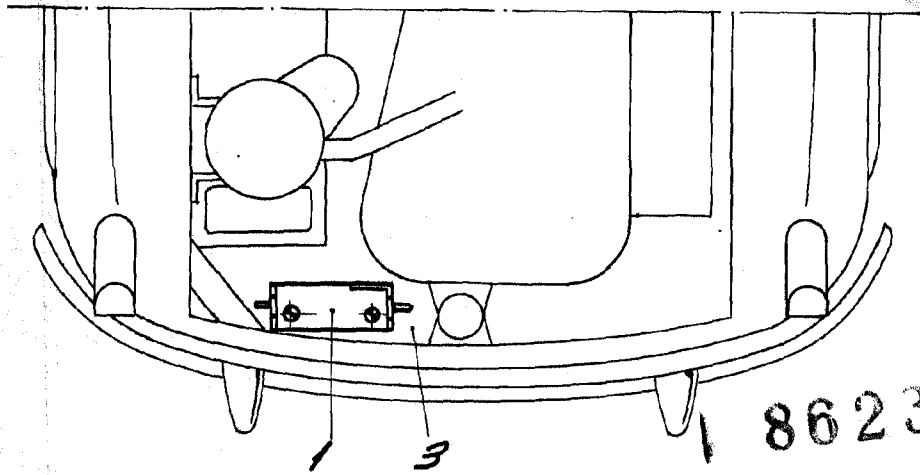

Fig. 3

86232

BARCELONA, 28 FEBRERO DE 1951

L. DURAN
P.P.V.

ESCALA VARIABLE