

86173



MODELO DE UTILIDAD
POR VEINTE AÑOS
EN ESPAÑA

Solicitado a favor de Dña. Beatriz Torrents Serra, de nacionalidad española, residente en BARCELONA, C/. Benedito Mateu nº. 50

p o r

==;==;==;==;"CARRITO PERFECCIONADO PARA LA COMPRA"==;==;==;=

MEMORIA DESCRIPTIVA
=====

En el presente Modelo de Utilidad vamos a referirnos a un carrito perfeccionado para la compra, con el cual se obtienen unas ventajas y mejoras inexistentes en otros dispositivos similares actualmente conocidos.

5

Tiene la ventaka primordial de ser de una simplificación máxima, reuniendo por otra parte todas las características necesarias paea su utilización, siendo factible utilizarlo como carrito, o bien como bolso de mano, si las necesidades lo requieren.

10

Consiste esencialmente el nuevo carrito perfeccio-



15

nado que se reivindica en dos largueros tubulares unidos entre sí por ambos extremos, con un manillar fijo, y otro axialmente móvil en el interior de dichos largueros, comprendiendo además de las dos ruedas montadas en sendos extremos inferiores de los dos largueros paralelos, una unión angular en cuyo vértice presenta un pié ligeramente inclinado.

20

Para que la idea general anteriormente descrita pueda ser más fácilmente comprendida, en la descripción que sigue nos vamos a referir a la lámina de dibujo que se acompaña, que nos muestra un caso de realización práctica, naturalmente que tratándose de un ejemplo aclaratorio el dibujo en cuestión deberá interpretarse con amplio criterio y sin caracter de limitación alguna.

25

En dicho dibujo se representa en la figura 1 una vista frontal enalzada del carrito perfeccionado, en la figura 2 una vista lateral enalzada del mismo y en la figura 3 una sección por A-B de la figura 1, indicándose por -1- los dos largueros tubulares, por -2- la varilla superior de unión, por -3- el manillar curvilíneo montado fijo sobre los dos largueros tubulares -1-, por -4- la varilla angular de unión, por -5- la varilla inferior de unión, por -6- pie solidario de la unión angular -4-, por -7- extremos paralelos del manillar -8-, por -9- tope de los brazos -7-, por -10- anillos tope del extremo superior de los largueros tubulares -1- y por -11- ruedas montadas sobre dichos largueros tubulares -1-.

35

40

La utilización de este nuevo carrito perfeccionado resulta de gran utilidad y sumamente práctica, uniéndose la bolsa correspondiente, sobre los travesaños de unión



-2- y -5-, siendo todo el conjunto que constituye el carrito, de un peso sumamente reducido que facilita su transporte.

45 Para utilizarlo como bolsa, o sea sin mercancías basta coger el nuevo carrito por el manillar fijo -3- conjuntamente con el manillar desplazable -8-.

50 En cambio, cuando el peso es superior por las compras efectuadas y debe transportarse como carrito, basta con subir el manillar -8- hasta que el tope -9- choca con el anillo -10- y cogiendolo por el manillar desplazable -8-, se puede trasladar con toda facilidad y comodidad por medio de las ruedas -11-. En caso de convenir puede dejarse el carrito, tanto con el manillar -8- subido, como dicho manillar bajado, en posición de reposo, quedando
55 apoyado contra el suelo sin peligro de caerse, por medio del apoyo que ofrece el pié -6-, montado en posición inclinada y ligeramente convergente con los dos largueros tubulares -1-.

60 Descrita suficientemente la naturaleza y características de este nuevo carrito perfeccionado para la compra, solo resta consignar la posibilidad de que sean variables los materiales, formas, tamaños y dimensiones de cualquier detalle constructivo, así como que podrán introducirse variaciones secundarias que no alteren la esencia
65 lidad de su objeto que se pone de manifiesto con la siguiente

N O T A
= = = =

70 Los puntos nuevos no conocidos ni practicados en España sobre los cuales se desea recaigan las reivindicaciones del presente Modelo de Utilidad, son:

86173



75

1ª.- Carrito perfeccionado para la compra, caracterizado por comprender dos largueros tubulares unidos entre sí por sendas varillas dispuestas cerca de sus dos extremos, presentando junto a la varilla superior de unión, una segunda varilla curvilínea que actúa de manillar fijo y debajo de la varilla inferior de unión, dos ruedas montadas sobre dichos largueros tubulares.

80

2ª.- Carrito perfeccionado para la compra, según la reivindicación anterior, caracterizado porque en la cara opuesta a la varilla inferior de unión y en un mismo plano horizontal presenta una segunda unión de forma angular, en cuyo vértice y en su parte inferior se ha dispuesto un pié de apoyo ligeramente convergente con respecto a los dos largueros de la reivindicación 1ª.

85

3ª.- Carrito perfeccionado para la compra, según las reivindicaciones anteriores, caracterizado por comprender dos varillas axialmente móviles, dispuestas en el interior de los largueros tubulares de la reivindicación 1ª, unidas dichas dos varillas por su extremo superior externo, mediante un brazo horizontal, que actúa de manillar desplazable y provistas en su extremo inferior, de un tope, que impide su salida total del interior de dichos largueros tubulares, al chocar con sendos anillos interiores de tope, dispuestos en el extremo superior de los citados largueros tubulares.

90

95

100

4ª.- "CARRITO PERFECCIONADO PARA LA COMPRA", de conformidad en un todo en lo esencial y fines industriales a lo descrito en la precedente Memoria Descriptiva y gráficamente representado en el adjunto plano para su mejor comprensión.



Esta Memoria consta de CINCO hojas mecanografiadas por una sola cara a doble espacio en 100 líneas.

Madrid, 11 de Marzo de 1.961

Por autorización de la interesada.

JOSE LOPERA
R.R.

86173

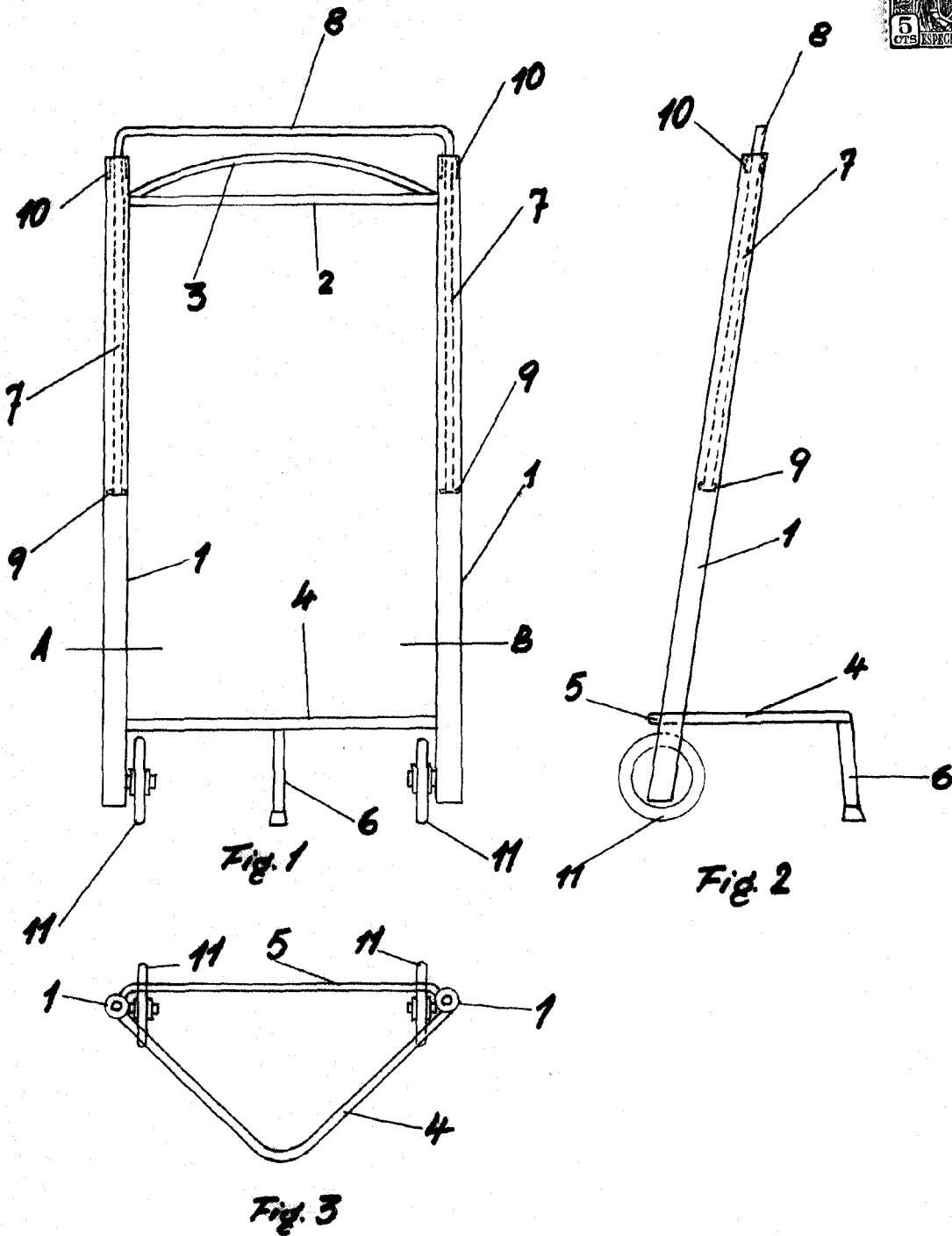

Escalera variable
Madrid-Marzo-1961

BOE Nº 107

1961

[Handwritten signature]