

86 169



11 MAR

86 169

MEMORIA DESCRIPTIVA

que se acompaña a

la solicitud de un

MODELO DE UTILIDAD, por veinte años en ESPAÑA, a favor de  
DON RAFAEL GOMEZ-LECHON PONS, de nacionalidad española, con  
residencia en VALENCIA, Paseo de la Pechina, núm. 75

por

"CAJA DE CARTON PERFECCIONADA"

---  
---  
---



86169

5 La invención a que se refiere la presente Memoria constituye una novedad industrial, con características y ventajas que la hacen merecedora del privilegio de explotación exclusiva que por ella se solicita, de acuerdo con las prescripciones del Estatuto vigente sobre Propiedad Industrial, de fecha 26 de Julio de 1.929, texto refundido publicado el 30 de Abril de 1.930.

10 La caja de cartón perfeccionada objeto de esta Memoria presenta la novedad de que la tapa, originada por las prolongaciones de las caras laterales da lugar a la formación de un asidero que a su vez sirve para afianzar el cierre de la caja.

15 Este asidero se forma por unas extensiones continuación de la prolongación de dos de los lados laterales no contiguos recortadas aproximadamente en trapecios y dotadas de sendas ranuras horizontales de manera que al enfrentarse por el cerrado de la caja originan el asidero.

20 Estas extensiones presentan en sus ángulos o en lugares próximos a ellos unas lenguetas que al introducirse en unos ojales producidos en las prolongaciones de las otras caras laterales dan consistencia al asidero y fortalecen el cierre.

25 De una realización práctica de la invención han sido tomados los dibujos que componen la hoja única que se acompaña y que proponemos a título de ejemplo no limitativo.

La figura 1ª, presenta la caja de cartón perfeccionada que nos ocupa abierta de manera que se ve claramente la constitución de las prolongaciones superiores de las caras laterales.

30 La figura 2ª, es otra perspectiva de la caja cerrada.



86169

mostrando como queda constituido el asidero y asegurado el cierre.

35 Los elementos mas destacados en la constitución y comportamiento de la caja de cartón perfeccionada a que nos estamos refiriendo se han numerado en el ejemplo gráfico con el siguiente orden:

1.- Prolongaciones superiores de las caras laterales no contiguas. En este caso las caras de los laterales de mayor longitud.

40 2.- Extensiones que prolongan a su vez a las prolongaciones -1-.

3.- Ranuras practicadas en las prolongaciones -2-, que al enfrentarse y coincidir con su contraria originan el asidero.

45 4.- Lenguetas situadas en los ángulos de las extensiones -2-, para abrocharlas sobre las prolongaciones de las caras restantes.

50 5.- Prolongaciones superiores de las otras caras laterales no contiguas que en el caso gráfico son las de menor longitud.

6.- Ranuras practicadas en las prolongaciones -5- de las otras caras laterales, en las que se abrochan las lenguetas -4-.

55 El cerrado de la caja de cartón perfeccionada que nos ocupa, se efectua doblando hacia adentro las prolongaciones -1-, de manera que coincidan en planos contiguos y paralelos a los de las caras laterales, las extensiones -2- e introduciendo las lenguetas -4- en la ranura -6- de las prolongaciones -5-, quede cerrada la caja y provista de un asidero firme.

60



86 169

65

De lo expuesto se saca la consecuencia de que la caja de cartón perfeccionada que hemos descrito presenta la ventaja debido a su constitución de conseguir un asidero seguro al mismo tiempo que afianza el cierre con un medio de económica realización.

70

Hecha la descripción precedente es necesario añadir que los detalles de realización de la idea expuesta pueden variar, sin que por ello cambie la esencia de la invención que es la que se desprende de los párrafos que anteceden y lo que se reivindica en la siguiente

N O T A

En resumen: El Modelo de Utilidad que se solicita, ha de recaer sobre las reivindicaciones siguientes:

75

1ª.- CAJA DE CARTON PERFECCIONADA, caracterizada esencialmente por el hecho de que dos de las prolongaciones superiores de dos de las caras laterales no adyacentes, que originan la tapa superior, están prolongadas a su vez mediante unas extensiones sensiblemente trapezoidales y dotadas de sendas ranuras horizontales, que al enfrentarse dan lugar a la formación de un asidero; cuyas extensiones presentan en sus ángulos unas lengüetas que se introducen en unos ojales producidos en las prolongaciones de las otras caras laterales, asegurando el cierre y afianzado el asidero.

80

85

2ª.- Se reivindica por último, como objeto sobre el que ha de recaer el Modelo de Utilidad que se solicita "CAJA DE CARTON PERFECCIONADA".

90

Todo tal y como queda descrito y reivindicado en la presente Memoria que consta de cuatro hojas escritas a máquina por una sola cara y dibujos que se acompañan.

Madrid, 11 de Marzo de 1.961

ALFONSO UNGRIA



figura 1ª

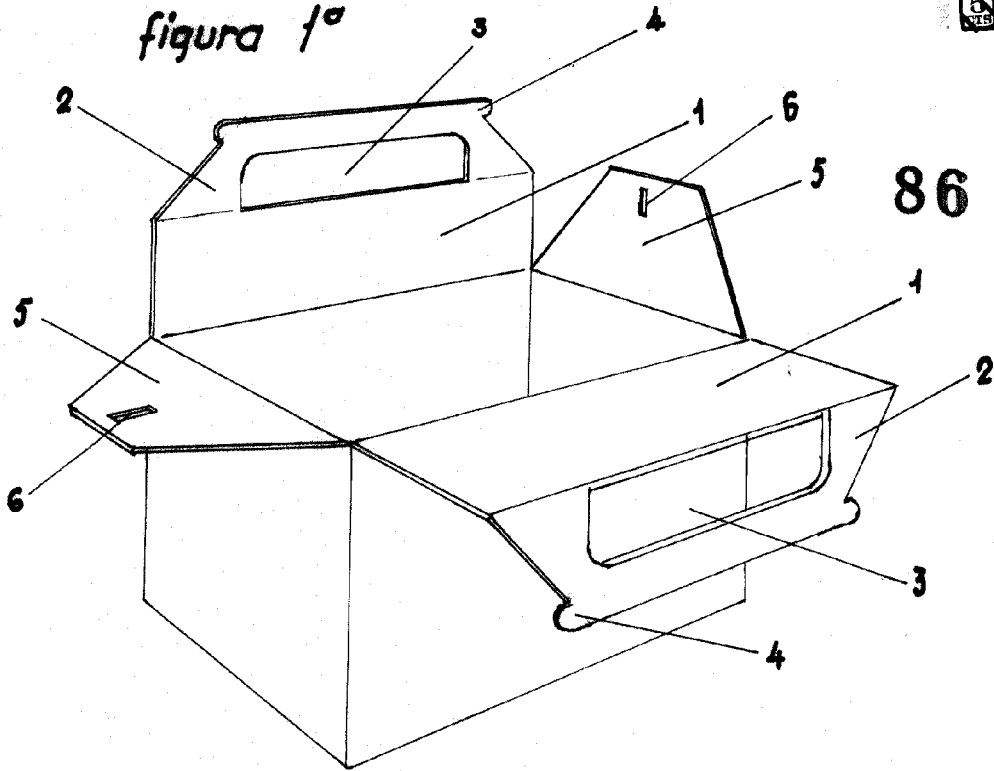

86 169

figura 2ª

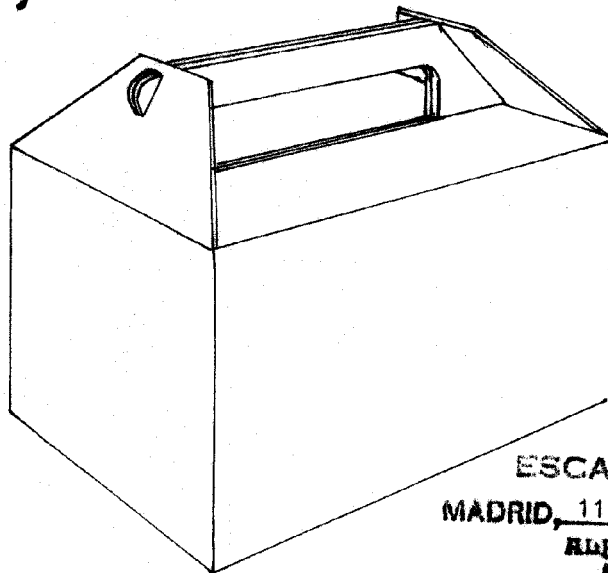

ESCALA VARIABLE  
MADRID, 11 DE marzo DE 1964  
ALFONSO UNGRÍA

A handwritten signature in black ink, appearing to read "Alfonso Ungría".