

86109



86109

MEMORIA DESCRIPTIVA
DE UNA PATENTE DE MODELO DE UTILIDAD POR VEINTE AÑOS EN ESPA-
ÑA A FAVOR DE DRAGOFINA S.A. SOCIEDAD FINANCIERA QUIMICA, DE
NACIONALIDAD ESPAÑOLA, RESIDENTE EN MADRID, Antonio Acuña 19.

sobre:

NUEVA VALVULA-GRIFO PARA ENVASES DE GAS A PRESION.



86109

5.- Con la presente solicitud se trata de proteger una nueva válvula-grifo para envases de gas a presión, con la cual se consiguen grandes ventajas, ventajas estas que se irán desprendiendo a lo largo de la presente descripción. El destino de la válvula objeto de la invención es para aplicar a bombonas de gas, con la cual se consiguen una gran hermeticidad en cualquier tamaño donde se emplee, siendo utilísima su aplicación en particular a la bombona o botella popular, puesto que dado el cierre o válvula cónica de que es dotada impide cualquier fuga.

10.- Entre las ventajas hemos de citar la de ser desarmable totalmente, pudiéndose como es lógico dada tal característica de poder recambiar cualquier pieza inutilizada por otra nueva o accesoria.

15.- Por lo que se refiere a tamaños los mismos serán objeto de infinidad de escalas, puesto que la esencialidad de la invención no recae nunca sobre uno determinado.

En cuanto a materiales se emplearán siempre los aptos de acuerdo con la función que tienen que desarrollar.

20.- Para mejor comprensión de la descripción que sigue se adjuntan dibujos a los cuales se hará constante referencia a lo largo de la misma, siempre a título de ejemplo no limitativo.

La Fig. 1ª., es un detalle en sección y alzado de la llave que nos ocupa, en conjunto.

25.- La Fig. 2ª., es igualmente una vista en sección y alzado del cuerpo principal.

La Fig. 3ª., es simplemente una vista en alzado del cuerpo principal, por el lado donde no se aprecia el racor de conexión y acoplamiento del volante para abrir y cerrar.

30.- La Fig. 4ª., es una vista longitudinal del dardo de la válvula, en el que va solidaria la conicidad para verificar el cierre, así como lleva un cuadrado en el extremo exterior para el acoplamiento del volante de accionamiento.

Consiste la presente invención en una nueva válvula-grifo-



fo para envases de gas a presión, caracterizada porque consta de un cuerpo principal de válvula (1), el cual está constituido por dos bocas (2 y 3) una para enchufe en la bomba y la otra para conexión del manorreductor o aparato de consumo correspondiente, además de una tercera boca (4) para acoplar e instalar lo correspondiente a la válvula para abrir y cerrar.

5.-

Las bocas (2 y 3) están en comunicación mediante los conductos (5 y 6) no haciéndolo directamente, ya que son interrumpidos ambos conductos por la penetración en el centro (7) de la aguja de cierre, presentando los mismos un recorrido a base de codos y planos inclinados a fin de que el gas a la salida reduzca en parte su presión, saliendo de acuerdo con el paso que le permita la válvula.

10.-

15.-

En la boca (3) o sea la superior se dispone una junta de cierre hermético (8) que impedirá cualquier fuga.

20.-

La válvula de cierre está constituida por un dardo (9) el cual uno de sus extremos es cónico totalmente (10) que es precisamente lo que dá lugar a un cierre sin fugas, verificando el cierre según avance dicho extremo y la apertura según retroceda el mismo, operaciones éstas que se consiguen en virtud de que en el citado dardo presenta un sector (11) debidamente roscado micrometricamente que se acopla en una pared roscada (12) que corresponde a la boca de acoplamiento de la válvula, el cual es movido por un volante (13) acoplado en el otro extremo del dardo (14) que es cuadrado, reteniéndose el expresado volante mediante una tuerca (15) que rosca en un vástago extremo (16) solidario del tan repetido dardo.

25.-

30.-

El dardo (9) en su parte media presenta dos salientes anulares (17) entre los cuales se acomoda una junta torica (18) en virtud de la cual permite el hermetismo de la válvula durante su acción, puesto que las paredes de la boca (4) permiten su deslizamiento, pero siempre en contacto estas con el borde de dicha junta, por lo que entre los conductos de comunicación del



gas y dicha junta se establece una cámara estanca. Dicho dardo no obstante es retenido mediante un casquete (19) que rosca en la pared exterior de la boca (4) de acoplamiento de válvula, quedando así perfectamente montado y ajustado el dispositivo de cierre, bastando accionar el volante (13) en un sentido o en otro para abrir o cerrar.

5.-

Si bien la forma de ejecución aquí descrita constituye aplicación preferente de la presente invención, podrán introducirse modificaciones de forma y de detalle sin que por ello se altere la esencialidad de la misma que se reivindica en la siguiente.

10.-

N O T A

En resumen, la presente solicitud recaerá sobre las siguientes reivindicaciones.

15.-

1ª.- Nueva válvula-grifo para envases de gas a presión, caracterizada porque consta de un cuerpo principal de válvula, el cual está constituido por dos bocas, una para enchufe en la bombona y la otra para conexión del manorreductor y aparato de consumo correspondiente, además de una tercera boca para acoplar e instalar el dispositivo de válvula para abrir y cerrar, dando más o menos paso al gas para su salida.

20.-

2ª.- Una válvula, según la reivindicación anterior caracterizada porque las bocas de conexión a la bomba y de conexión al aparato de consumo están en comunicación mediante un par de conductos, no haciéndolo directamente, ya que son interrumpidos ambos conductos por la penetración entre ambos de la aguja cónica de cierre, presentando los mismos un recorrido a base de codos y planos inclinados.

25.-

3ª.- Nueva válvula, según las reivindicaciones anteriores caracterizada porque el dispositivo de cierre está constituido por un dardo el cual uno de sus extremos es cónico totalmente y precisamente el que da lugar al cierre sin fugas, verificándose dicho cierre según avance dicho extremo y la apertura

30.-



86109

según retroceda, operaciones éstas que se consiguen en virtud de que en el citado dardo presenta un sector roscado que se acopla en una pared roscada que corresponde a la boca de acoplamiento de la válvula.

5.- 4ª.- Nueva válvula, según las reivindicaciones anteriores, caracterizada porque el dardo es movido por un volante acoplado en el extremo opuesto al cónico, reteniéndose el expresado volante mediante una tuerca que rosca en un vástago extremo solidario del propio dardo.

10.- 5ª.- Nueva válvula, según las reivindicaciones anteriores caracterizada porque el dardo en su parte media presenta dos salientes anulares entre los cuales se acomoda un anillo blando en virtud del cual permite el hermetismo de la válvula durante su acción, para cerrar y abrir, puesto que las paredes de la boca de acoplamiento permiten su deslizamiento, pero siempre en contacto estas con el borde de dicho anillo.

15.- 6ª.- Nueva válvula, según las reivindicaciones anteriores caracterizada porque el dardo es retenido para evitar que se salga mediante una cazoleta roscada a la pared exterior de la boca de acoplamiento del dispositivo de válvula para abrir y cerrar.

20.- 7ª.- NUEVA VALVULA-GRIPO PARA ENVASES DE GAS A PRESION.

Según se describe en la presente memoria que consta de cinco hojas escritas a máquina por una sola cara y dibujos.

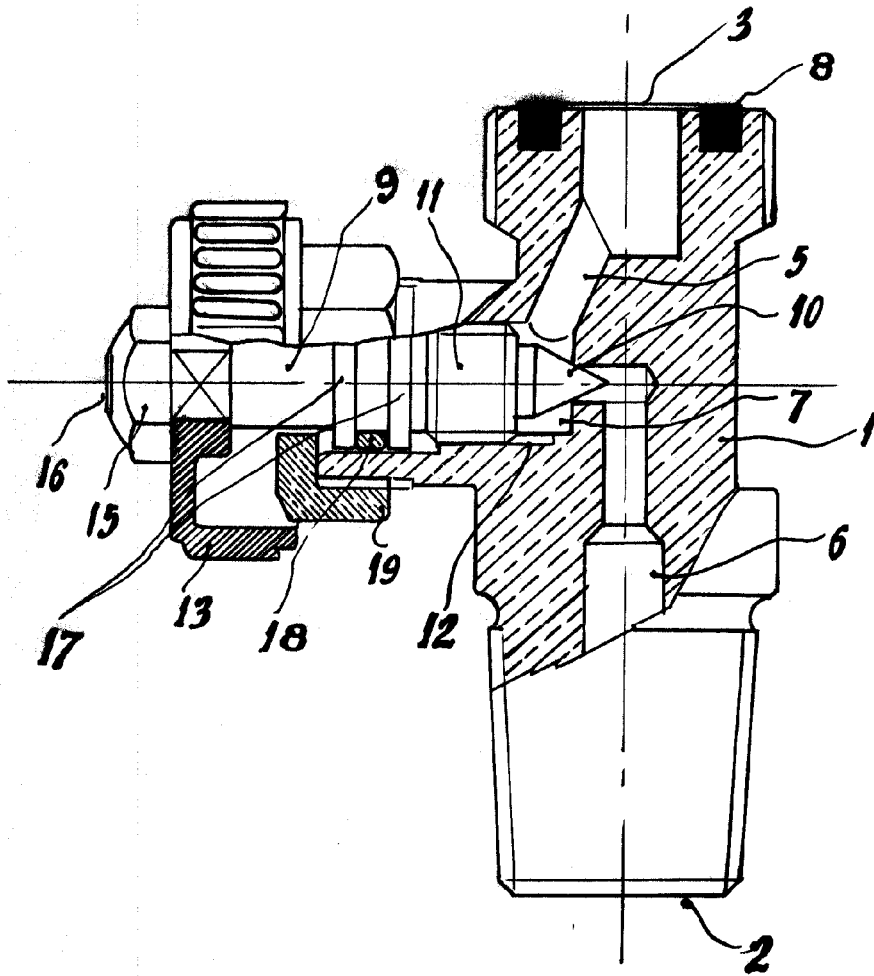
Madrid 8 de marzo de 1961

25.-



fig.1

83409

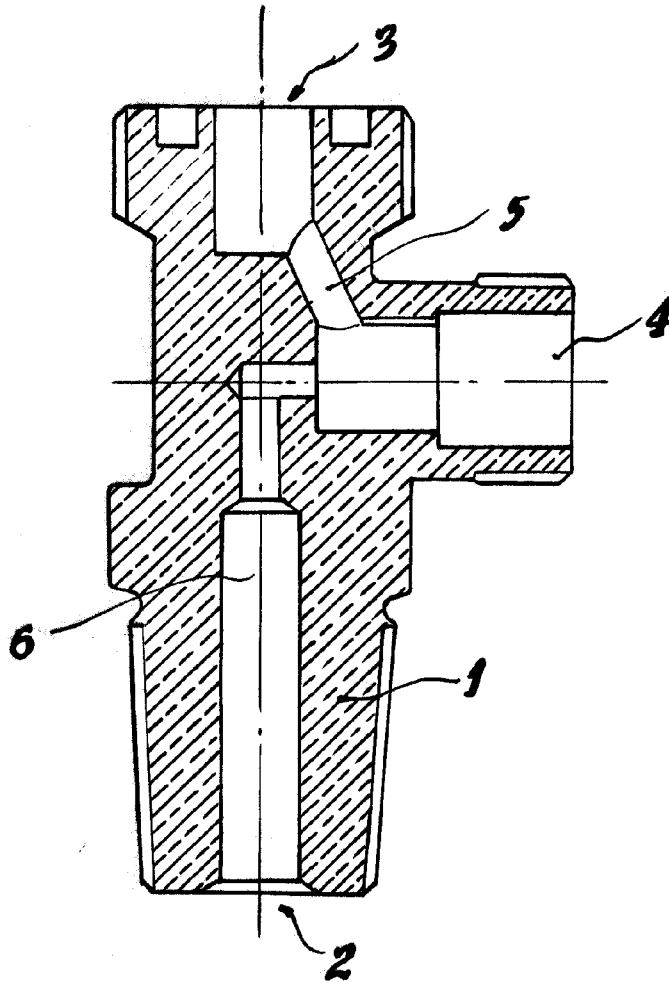


ESCALA 6 MAR. 1961



fig. 2

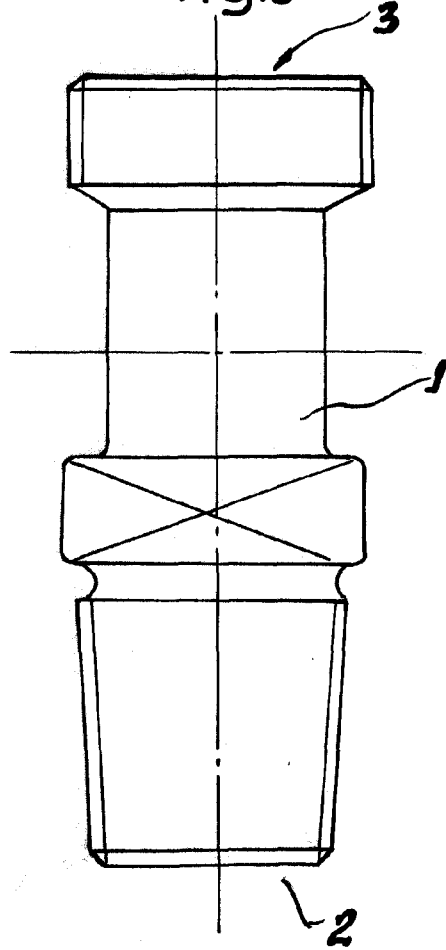
86109



ESCALA VARIABLE
Madrid, de 8 MAR. 1901. de 15.

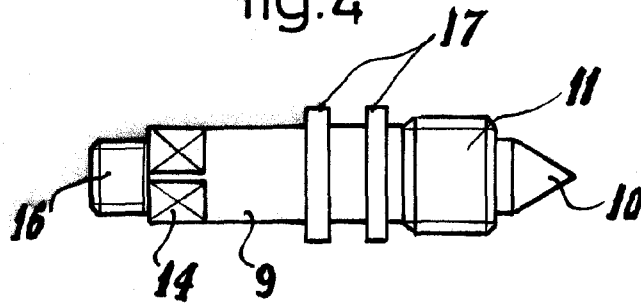


fig.3



86109

fig.4



ESCALA VARIABLE
Madrid, 09 8 MAR, 1961 de 19.....