





86077

tajas:

10

- a.- Tiene muy pequeño tamaño, por lo que se acopla con facilidad a cualquier aplicación.
- b.- Es de funcionamiento absolutamente seguro.
- c.- Posee tapa, amovible con facilidad.
- d.- Es de construcción económica, y
- e.- Asegura una irreversibilidad y hermeticidad a toda prueba.

15

En el adjunto plano se ha representado una forma de ejecución del modelo de que se trata.

La figura 1 representa una vista seccional en alzado lateral, y

La figura 2 representa la correspondiente vista en planta.

20

Como puede apreciarse, el aparato sifónico que se preconiza consta de una caja cilíndrica (1), cuya boca lleva una pestaña reborde (2) con asiento para que encaje una tapa (3), dotada de perforaciones en sector (4), que se fija por medio de los tornillos (5) que ceban en orificios roscados practicados en salientes del reborde de la caja, llevando ésta un entronque lateral (6) que se prolonga interiormente en una campana (7) abierta por abajo.

25

Este modelo es realizable en cualesquiera tamaños y materiales adecuados, siendo susceptible de toda clase de modificaciones de detalle que no alteren su fundamento.

30

-:- N O T A -:-

Los puntos de invención propia y nueva que se presentan para que sean objeto de este modelo de utilidad, en España, por veinte años, son los siguientes:

35

- 1.- Aparato sifónico y sumidor, caracterizado

86077

E7M



40 porque consta de una caja cilíndrica cuya boca lleva una  
pestaña reborde en la que va un asiento para que encaje  
una tapa plana, dotada de perforaciones en sector, que se  
fija por medio de tornillos, insertándose lateralmente en  
la caja un entronque tubular cilíndrico que se prolonga in-  
teriormente en campana dirigida hacia abajo y abierta por  
su base.

2ª.- "APARATO SIFONICO Y SUMIDOR".

45 Tal y como se ha descrito en la memoria que an-  
tecede, representado en el dibujo que se acompaña y para  
los fines que se han especificado.

Consta la presente memoria descriptiva de tres  
hojas escritas a máquina por una sola cara.

Madrid, 7 de Marzo de 1961

*[Handwritten signature]*



86077

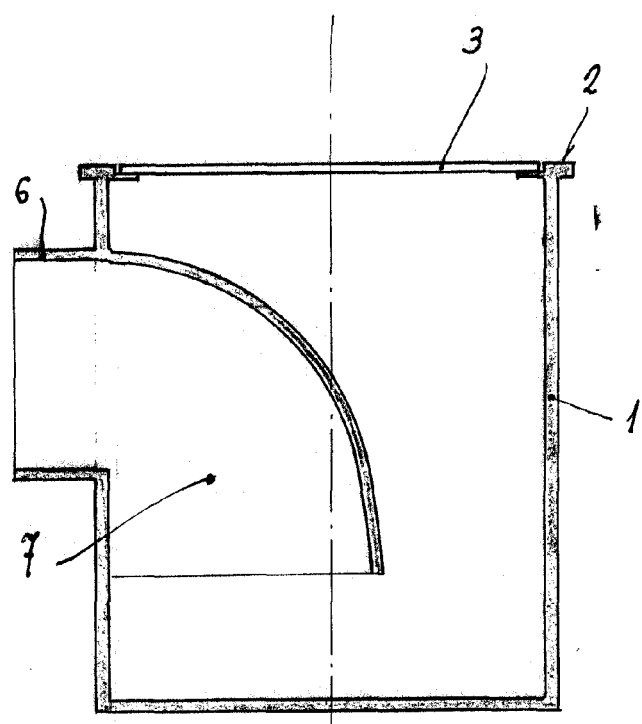
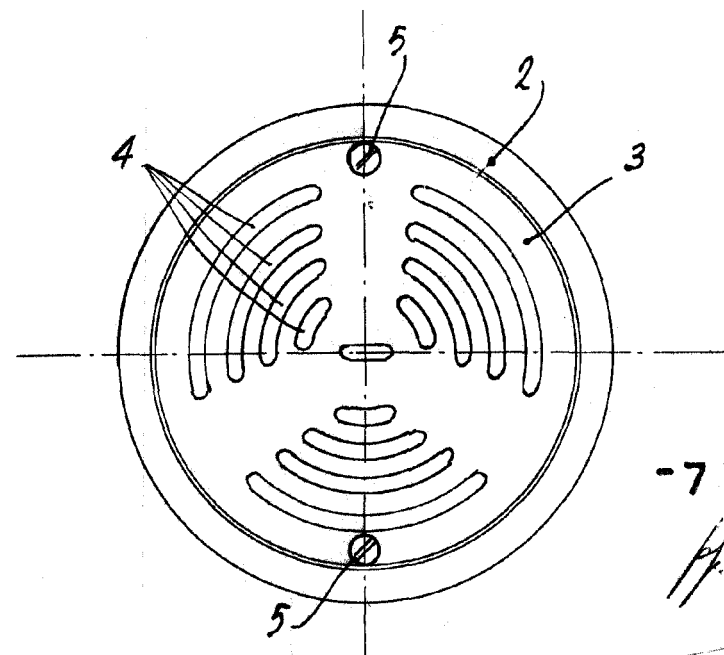

FIG. - 1



- 7 MAR 1967

*H. P. Linares*

FIG. - 2

Escala Variable.