



PATENTE

86030

DE

REGISTRO DE MODELO DE UTILIDAD

por "Un estuche de fantasía" - - - - -

a favor de Don Ramón CULLELL REIG, de nacionalidad española,
domiciliado en BARCELONA, calle Trafalgar, nº 33.

- - - - -

MEMORIA DESCRIPTIVA

5 La presente memoria descriptiva se refiere a una solicitud de patente de registre como modelo de utilidad de un estuche con recipiente, corredero en una envolvente, dotado de un apéndice desplazable con él que atraviesa la pared principal del estuche quedando en todo momento situado en el exterior del mismo en forma visible.

10 Se comprende que disponiendo en dicho apéndice desplazable situado en el exterior del estuche un gráfico representativo de la figura de una persona, de un animal o de otro objeto preferentemente de aspecto festivo, folklórico, popular e simbólico de cualquier género, presentará el estuche un especial atractivo.

La descripción de un caso de ejecución práctica de un estuche establecido de acuerdo con el modelo permitirá hacerse perfecto cargo tanto de su estructuración como de su manera de funcionar.



Está esencialmente constituido el estuche que se registra, como queda demostrado en el dibujo adjunto que representa el citado caso de ejecución que se describe como ejemplo que queda visible montado en la figura 1 y en despliegue en la figura 2.

5 Como queda plenamente de manifiesto en tal dibujo, el estuche se compone en el caso representado, que puede considerarse en sus líneas generales como más general, de una envolvente 1 de cartulina o material laminar semejante, que doblado por líneas paralelas entre sí 2.2 dan lugar a una cara principal rectangular 3 y a dos aletas opuestas, aproximadamente de la mitad de dicha cara principal y también rectangulares, que al ser pegadas una a la otra dan lugar a una vaina de poco grueso, de sección asimismo rectangular por la cual pueda desplazarse en corredera un cajetín 4 de forma paralelepípedica correspondiente, formado del mismo material laminar que la envolvente o de otro semejante. Este cajetín está dotado de una
10 lengueta de accionado 5 y de un apéndice 6 que por una larga hendidura recta 7 sale al exterior del estuche de modo que pueda ser visiblemente llevado a lo largo de tal hendidura al
15 desplazar el cajetín de manera que la figura que lleve aparente dar una carrera a lo largo del estuche.

 En el interior de la envolvente, pegada al dorso de la pared principal de la misma, paralelamente a la hendidura 7 hay una pieza con repliegues 8 que al ser frotada por el borde 9
20 del cajetín 4 produce un rumor a la vez que se desplaza tal cajetín 4 y en consecuencia lo representado en 6, que en el caso especialmente descrito como ejemplo se ha supuesto que es un tero, pero que puede representar, como ya se ha dicho, otra cosa cualquiera.



Se comprende perfectamente que al abrir el estuche y producir a la vez que el desplazamiento del cajetín para retirar su contenido, el del toro representado en 6 acompañado del ruido producido por el borde del cajetín al frotar con la tira de cartón rizado 8 se logrará un especial efecto atractivo.

Podrán ser, como es natural, variables las formas y las dimensiones que se den a las distintas partes del estuche en cada caso particular de ejecución, los materiales laminares de que se fabrique el mismo, los medios manuales o mecánicos empleados en la fabricación, los acabados que pueda presentar cada estuche y la manera de establecer en sus caras exteriores gráficos de cualquier clase, así como podrán también variar cuantas otras circunstancias puedan serlo por ser de condición secundaria accidental, o accesoria respecto a la esencialidad del objeto de la patente y no resultar, en consecuencia, capaces de alterar la esencialidad del modelo.

Podrán ser igualmente variables las figuras o representaciones gráficas desplazables que podrán ser ejecutadas sobre el propio material que constituya el estuche o en papeles de recubrimiento adheridos a dicho material laminar.

Finalmente, ha de hacerse notar que el estuche podrá ser empleado para contener diferentes objetos o productos aunque especialmente es utilizable para contener los de confitería, dulcería y análogos.

N O T A

Por la patente de registro de modelo de utilidad a que se refiere la presente memoria descriptiva se REIVINDICA la propiedad y la explotación exclusiva de:



86030

1.- Un estuche de fantasía, esencialmente caracterizado por el hecho de estar constituido por un recipiente correde-
re en una envolvente, dotado de un apéndice, desplazable con
él que atraviesa la pared principal del estuche quedando en
5 todo momento situado en el exterior del mismo en forma visi-
ble.

2.- Un estuche de fantasía, tal como el especificado en 1, caracterizado por el hecho de llevar en el apéndice desplazable situado en el exterior del estuche un gráfico
10 representativo de la figura de una persona, de un animal
o de otro objeto.

3.- "Un estuche de fantasía".

Consta la presente memoria de cuatro hojas foliadas, es-
critas por una sola cara.

Barcelona, 24 de Febrero de 1961.

P. p. de Don Ramón CULLELL REIG,

FIG.1

86030²⁴ FEB

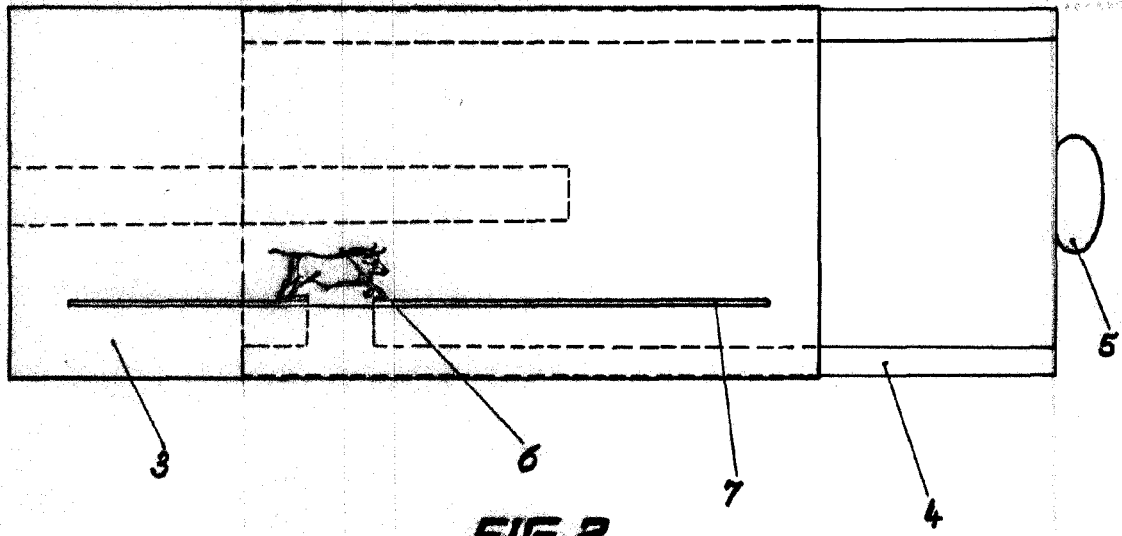
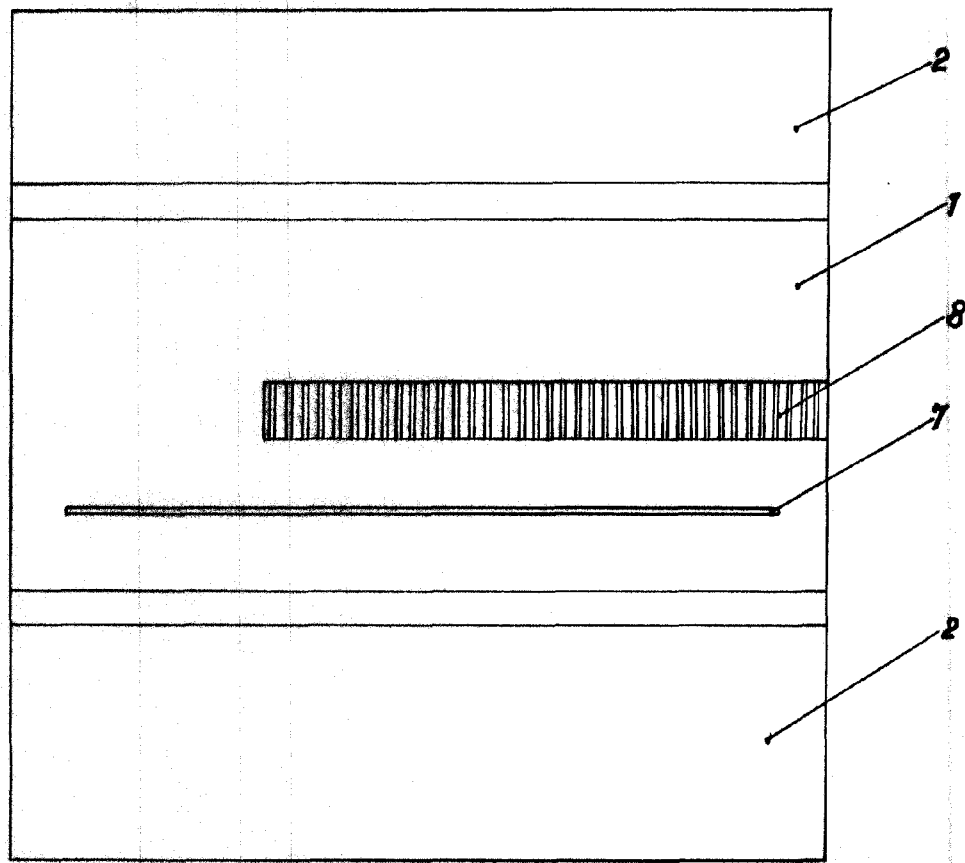

FIG.2



RECEIVED
24 FEB 1961