

-1-
86017



2 MAR 1917

86017

MEMORIA DESCRIPTIVA

que se acompaña a la solicitud de un

.....
MODELO de UTILIDAD

por Veinte..... años en España, por..... "NUEVO ENVASE PARA

CONTENER CHOCOLATES EN POLVO".....
.....
.....

a favor de

.....
CHOCOLATES ELGORRIAGA, S.A.

domiciliado en..... IRUN (Guipúzcoa).....

.....
- MS -

86017



5.- La invención a que se refiere la presente memoria constituye una novedad industrial con características y ventajas que la hacen merecedora del privilegio de explotación exclusiva que por ella se solicita de acuerdo con las prescripciones del vigente Estatuto sobre Propiedad Industrial, de 26 de Julio de 1.929, texto refundido, publicado el 30 de Abril de 1.930.

10.- Este Modelo de Utilidad, se refiere como su enunciado indica a un envase que ha sido especialmente diseñado para contener chocolates en polvo, si bien y como naturalmente se comprende es igualmente apto para el envasado de otros productos alimenticios de características similares a las del que se menciona.

15.- La descripción se efectúa con ayuda del dibujo adjunto a base del cual se expone la estructura del envase, al propio tiempo que su funcionamiento.

20.- En los referidos dibujos, la figura superior corresponde a una vista frontal del envase en vacío, y la inferior a otra vista en llenado.

25.- El envase en cuestión está constituido esencialmente por una bolsa flexible transparente cuyos bordes superior e inferior se cierran por medio de unas líneas de trepado (5) longitudinales.

30.- La citada bolsa, presenta una de sus caras (1) opaca y en ella se ha dibujado una taza (2) que tiene la especial característica de presentar transparente su boca (3) de cuyo centro salen unas espiras de humo (4).

35.- En virtud de esta especial característica, al rellenarse el envase con el chocolate en polvo la taza (2) dibujada en el exterior del mismo, permitirá por su embocadura (3) apreciar el contenido interior; dando al propio tiempo una agradable sensación de realidad, debido al color natural del chocolate (6) que se apreciará en

86017



en su boca y al humo que sale del mismo.

5.- Por lo expuesto, y sin necesidad de mayores consideraciones, se comprenden las interesantes ventajas que desde el punto de vista publicitario ofrece este nuevo envase, que al mismo tiempo permite realizar una directa inspección ocular de su contenido, cosa ésta muy del agrado del público.

10.- Hecha la descripción precedente hemos de añadir que los detalles de realización de la idea expuesta, pueden variar, sin que por ello cambie la esencia de la invención que es la que se desprende de los párrafos que anteceden y la que se reivindica en la siguiente:

NOTA

En resumen: El Modelo de Utilidad que se solicita, recaerá sobre las reivindicaciones que siguen:

15.- 1º.- NUEVO ENVASE PARA CONTENER CHOCOLATES EN POLVO, caracterizado porque está constituido esencialmente por una bolsa rectangular de material flexible y transparente, cerrada en sus bordes superior e inferior por líneas de trepado que facilitan su apertura por corte, cuya bolsa que tiene una de sus caras opaca presenta dibujada en perspectiva sobre la misma una taza cuya boca, que queda visible, es totalmente transparente, saliendo de su parte central unas espiras de humo, de tal forma que el contenido del envase propiamente dicho dá color natural al contenido de la taza.

25.- 2º.- Se reivindica por último como objeto sobre el que ha de recaer el Modelo de Utilidad que se solicita: "NUEVO ENVASE PARA CONTENER CHOCOLATES EN POLVO".

Todo conforme se describe y reivindica en la presente memoria, que consta de tres páginas y dibujos adjuntos.

Madrid, 2 de Marzo de 1.961
ALFONSO UNGRIA

30.-

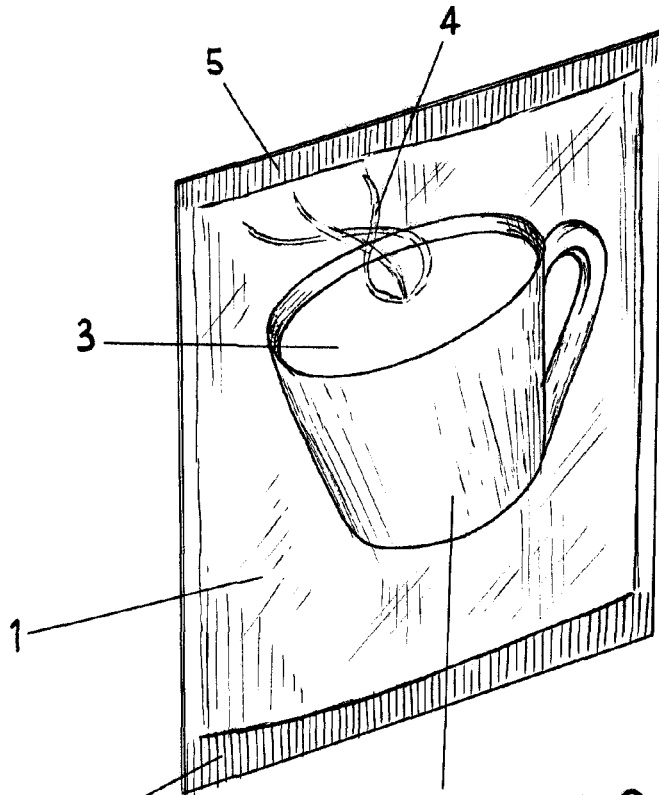

86017

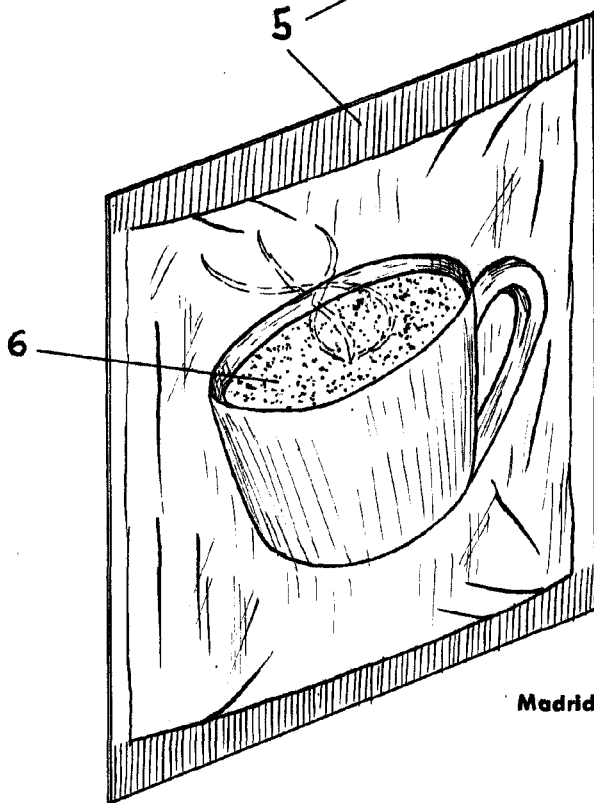

ESCALA VARIABLE

Madrid, 2 de MARZO de 1961

ALFONSO UNGRIA

p.p.