

№ 85958

№ 85958



MODELO DE UTILIDAD

85958

Solicitante : Don Gerardo Uria Marques.

Residencia : Ponferrada (León).- Travesía General  
Gómez Núñez, 6º 3º.

oooOooo

MEMORIA DESCRIPTIVA

Sobre:

"APARATO PARA TENDER Y SECAR ROPA Y  
SIMILARES".

oooOooo

El presente Modelo de Utilidad tiene por objeto un aparato diseñado para tender y secar ropa y otros objetos. La construcción del mismo será de hierro, plástico u otros materiales adaptables, siendo



5 sus dimensiones variables. Consta de dos partes (1 y 2 del plano), unidas por un tornillo cuando el aparato - se aplique a los tubos calentadores del calderín del - agua caliente de la cocina.

10 Cuando el aparato se aplique a la pared - lisa, se prescinde de la parte núm. 1 que, en realidad, es una chapa de forma rectangular con un agujero en el centro.

15 El aparato, según la invención, comprende una chapa de forma rectangular con dos agujeros a los lados y uno en el centro. Los agujeros de los lados - son para acoplar el aparato a la pared usando tirafon- dos o puntas. El agujero central es para acoplar el - aparato a los tubos calentadores del calderín del agua caliente de la cocina, introduciendo por el mismo un 20 tornillo, 4, y haciéndolo pasar por el agujero, 1, apretándolo con una tuerca de forma que los tubos calenta- dores queden aprisionados.

25 El aparato comprende una pieza que es una chapa de forma rectangular doblada formando un arco de 180 grados, que vá soldada a la pieza antes mencionada por los extremos. Esta pieza lleva cinco aberturas, según diseño del plano.

30 El aparato comprende otra pieza de forma - redonda doblada formando un arco de 180 grados y solda- da a la pieza A por los extremos. Dentro de esta pieza van metidas las diez o más piezas, de forma redonda - completamente recta y dobladas en uno de los extremos formando una pequeña circunferencia por la que se intro-



duce la pieza redonda doblada.

35

Acoplado el aparato bien a los tubos calentadores del calderín de agua caliente de la cocina o bien a la pared lisa, las piezas rectas quedan colgando perpendicularmente prendidas de la pieza redonda.

40

Para utilizarlo o ponerlo en función, basta tomar cada una de las piezas rectas e introducirlas por las aberturas de la pieza redonda, empujándolas a derecha o izquierda de forma que al quedar en sentido horizontal hagan palanca.

45

Cada una de las piezas rectas al colocarlas en sentido horizontal son las que sirven para tender. Puestas todas en sentido horizontal forman un abanico en donde pueden secarse otros objetos.

#### NOTA

50

Descrita suficientemente la naturaleza del invento y su forma de realización práctica, se hace constar que la presente memoria es susceptible de modificaciones de detalle, en cuanto no altere su esencialidad, y siendo, por tanto, lo que se solicita Modelo de Utilidad por 20 años en España, lo que se recoge en las siguientes:

55

#### REIVINDICACIONES

60

1ª.- Aparato para tender y secar ropa y similares, que se caracteriza porque consta de dos partes, unidas por un tornillo; una de dichas piezas es una chapa de forma rectangular con tres orificios, sirviendo los dos



65 extremos para acoplar el aparato a la pared, mediante tirafondos y el orificio central utilizándose para acoplar el aparato a los tubos calentadores del calderín de agua caliente de la cocina, introduciendo por el mismo un tornillo y haciéndolo pasar por el orificio antes mencionado.

70 2ª.- Aparato, según reivindicación precedente, que se caracteriza porque comprende una pieza de chapa de forma rectangular doblada formando un arco de 180º, que vá soldada a la pieza antes mencionada por los extremos, y presentando cinco aberturas; otra pieza de forma redonda doblada formando un arco de 180º vá soldada a la pieza rectangular por los extremos y dentro de esta pieza van metidas diez piezas de forma redonda, 75 rectas y dobladas en uno de los extremos formando una pequeña circunferencia por la que se introduce la pieza redonda doblada.

80 2ª.- "Aparato para tender y secar ropa y similares"; según queda sustancialmente descrito en la presente memoria, que consta de cuatro páginas mecanografiadas por una sola cara y se representa en los dibujos adjuntos.

Madrid, 28 de Febrero de 1961.

EMILIO GUILL SIRVENT  
P. P.

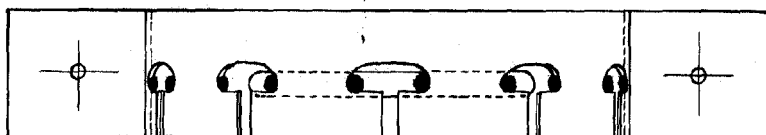

85958

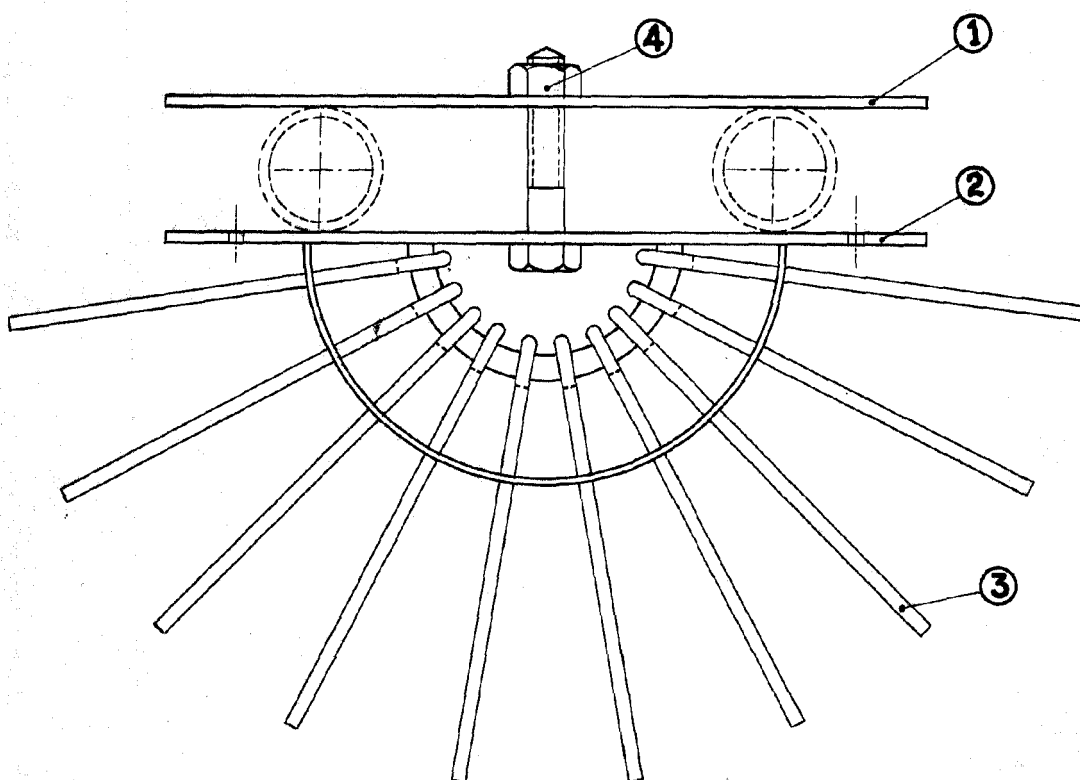

28 FEB. 1961  
MADRID,  
GERARDO URÍA MARQUES,  
P.P.

EMILIO GUILL SIRVENT  
P. P.

A handwritten signature in cursive script, appearing to read "Guill Sirvent".