

85919



85919

MODELO DE UTILIDAD

por 20 años

por "UNA BOLSA-ENVASE TRANSPORTABLE, PERFECCIONADA", a favor de D. José Llarch Sirisi, de nacionalidad española, domiciliado en Barcelona, Vallgorguina, 124.

=====

MEMORIA DESCRIPTIVA

Este Modelo de utilidad, se refiere a una bolsa-envase transportable, perfeccionada, que presenta interesantes características de originalidad constructiva, permitiendo el transporte cómodo de artículos de cierto volumen y pudiendo a la vez ser completamente plegada para facilitar su transporte y almacenamiento cuando está fuera de servicio.

Especialmente puede ser aplicada esta bolsa-envase, al transporte de botes y similares, los cuales como es



sabido son de transporte engorroso, precisando usualmente cuidadosos paquetes o cajas para su transporte.

Una importante característica de esta bolsa-envase, estriba en su construcción exclusivamente a base de dos piezas, complementándose para constituir la bolsa propiamente dicha y para facilitar su transporte mediante unas asas de sujeción.

Esencialmente, consiste esta bolsa-envase en una pieza prismática rectangular, cuyas bases superior e inferior, están ocupadas por sendos pares de alas rebatibles que proporcionan el cierre de las mismas, complementándose dicha pieza con otra que adopta la forma de "U" y que queda insertada en la primera de modo que las caras que forman los brazos de la "U" quedan adosadas interiormente en las caras laterales mayores de la pieza envolvente, prolongándose dichos brazos, en sendas alas superiores dotadas de aberturas para su sujeción.

Tanto la pieza envolvente como la interior portadora de las asas, pueden plegarse de un modo integral, quedando reducidos tales elementos a un mismo plano, posibilitando el transporte y almacenamiento, de dicha bolsa-envase.

Para su mejor comprensión, se adjunta, a título de ejemplo, un dibujo representativo de una bolsa-envase, transportable, realizada de acuerdo con el presente Modelo.

La figura 1 es una vista en perspectiva de esta bolsa, las figuras 2 y 3 son secciones de la misma y la figura 4 es una vista en perspectiva de la bolsa desmontada.

Según tales figuras, esta bolsa-envase, consiste esencialmente en un elemento -1- en forma de caja prismática, cuyas bases superior e inferior están ocupadas por sendos



- pares de alas rebatibles -2- y -3- los cuales cierran completamente dichas bases y cuyas anchura es algo inferior a la sección transversal de la caja -1-, de modo que puedan introducirse en el interior de dicha caja, quedando adosados a sus caras laterales mayores, las paredes -4- y -5- de un segundo elemento que completa la bolsa, cuyas paredes están unidas inferiormente por una pared inferior -6-, adoptando el conjunto una estructura en "U", y existiendo en las partes superiores de las caras -4- y -5-, sendas expansiones -11- y -12-, las cuales son rebatibles hacia dentro, poseyendo en su parte superior unas zonas -7- y -8-, reforzadas por las partes internas y en las que existen sendas aberturas -9- y -10- constituyendo a modo de asas de sujeción.
5. En su utilización, esta bolsa-envase recibe en su interior los artículos a transportar, doblándose hacia dentro las expansiones -11- y -12- y coincidiendo una con otra las zonas superiores -7- y -8-, tal como está indicado en la figura 1, quedando constituida un asa superior para el transporte de la bolsa.
10. El elemento interno de la bolsa, de paredes laterales -4- y -5- y base -6-, es el propiamente portante de la bolsa, soportando el peso de los artículos que se transportan, actuando la caja -1- como elemento envolvente de cubrición de dichos artículos.
15. Todo cuanto no afecte, altere, cambie o modifique la esencia de la bolsa-envase, descrita, será variable a los efectos del actual Modelo.
20. N O T A.
25. Se reivindica como objeto de este registro por Modelo de utilidad:
30. 1.- Una bolsa-envase transportable, perfeccionada, caracterizada esencialmente por estar constituida por un ele-



- mento en forma de caja prismática rectangular, cuyas bases están cerradas por sendos pares de alas rebatibles hacia el interior y de anchura algo inferior al de la caja, en la cual se inserta un elemento laminar de sección en
5. "U", cuyas paredes laterales coinciden interiormente con las de la caja, prolongándose superiormente en sendas alas rebatibles, las cuales tienen en la parte superior sendas zonas reforzadas, dotada cada una de ellas de una abertura para constituir un asa para su manejo.
10. Sean cuales fueren las circunstancias que concurren en la esencialidad del Modelo de utilidad definido en la anterior reivindicación, cuyo objeto es:
- 2.- "UNA BOLSA-ENVASE TRANSPORTABLE, PERFECCIONADA".
- Consta la presente memoria de cuatro hojas foliadas,
15. mecanografiadas por una sola cara y del dibujo adjunto.
- Barcelona, catorce de febrero de mil novecientos sesenta y uno.

P.A. de D. José Llarch Sirisi,

L. DURAN
P. P.

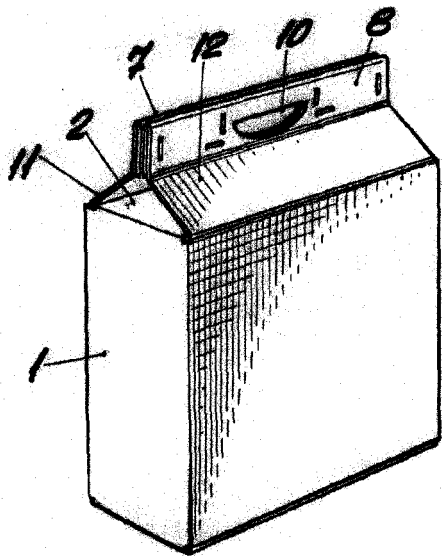

Fig. 1

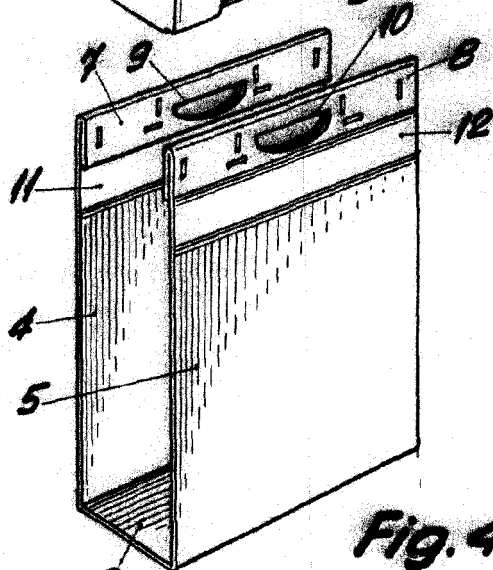
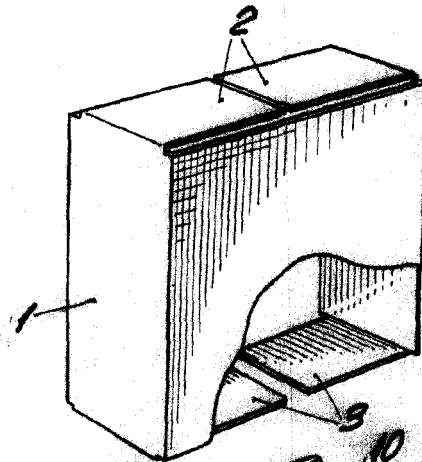

Fig. 4

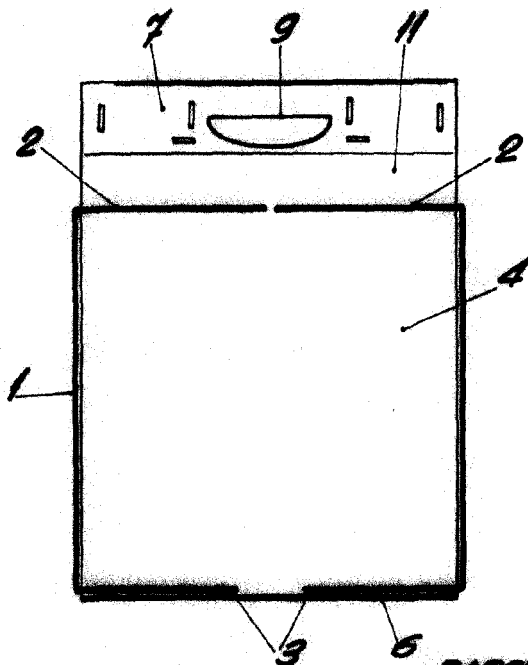

Fig. 2

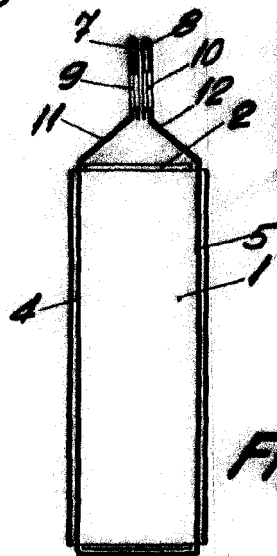

Fig. 3



BARCELONA, 14 FEBRERO DE 1961

L. DURAN
P.P.

ESCALA VARIABLE