



85891

MEMORIA DESCRIPTIVA

Correspondiente a la solicitud de registro de un Modelo de Utilidad que, por veinte años, se solicita para España, a favor de Don Emilio MONTAÑES INSA, de nacionalidad española, residente en Zaragoza, calle de Toledo, número 13. - - - - -

p e r

“ EXTRACTOR DE UTILES PARA MAQUINAS ”

Se reivindica la protección jurídica prevista en el vigente Estatute sobre Propiedad Industrial, para un nuevo extractor de útiles para máquinas, cuyas características y perfeccionamientos con relación a cuanto sobre la materia se conoce en la actualidad en el mercado nacional hasta el momento presente, le hacen acreedor al privilegio de explotación exclusiva por veinte años que reconoce y preceptúa el mencionado cuerpo legal.

En efecto, la extracción de determinados útiles tales como brocas, fresas, etc. de las máquinas-herramientas utilizadas en la industria, se realizan con grave dificultad y perjuicio para dichos útiles de trabajo, ya que por lo general dicha extracción se lleva a cabo mediante la utilización de cuñas que son in



85891

troducidas a golpes de martillo con el consiguiente perjuicio que
ello supone, sobre todo en máquinas de precisión.

15 En la hoja de planos que se acompaña, se representa un po-
sible caso de realización en la práctica, el cual se cita a títu-
lo de ejemplo ilustrativo de la redacción de la presente memoria,
y por consiguiente, sin carácter limitativo alguno.

20 Haciendo referencia a la numeración convencional dada en
la hoja de planos a los diferentes elementos y piezas componen-
tes del objeto industrial, a continuación se detalla su construc-
ción y características.

25 Consta esencialmente de una pieza metálica (1) que present-
ta un espacio circular vacío, en su centro, cuya pieza se prolonga
en forma de pico originando dos labios prensores (2) en cuyo
interior se desplaza una pieza maciza (3).

30 Dicha pieza maciza adopta forma de cuña presentando a su
vez un ensanchamiento o cabeza (4) perforado con un orificio o
ventana rasgada (5) en cuyo interior queda alojado un pivote excén-
trico (6) solidario a la parte circular prevista en uno de los ex-
tremos del brazo de accionamiento manual (7) cuya parte circular
encaja en un registro practicado en la parte circular de la pie-
za (1).

35 En el citado pivote rosca un tornillo (8) que sujeta la
tapa (9) retentora de la grasa lubricante de las piezas móviles
del extractor.

40 El funcionamiento del aparato es sumamente sencillo y e-
ficaz. Basta introducir los labios prensores (2) entre el porta-
brocas y la broca por ejemplo, y accionar el brazo (7) haciéndole
describir un giro de 90° para que, por medio del pivote excéntri-



85891

co (6), la cuña maciza (3) se desplace por el interior de los labios (2) abriendo éstos y produciéndose instantáneamente el desprendimiento de la broca sin necesidad de efectuar golpes de percusión perjudiciales para la máquina.

45 Se hace la salvedad, de que los detalles accidentales de tamaño, forma y dimensiones, así como los materiales utilizados en su construcción son de naturaleza accesoria, sin que su variación o alteración, desvirtúe o modifique la esencialidad que caracteriza y distingue al objeto de la presente memoria.

50

N O T A

EN RESUMEN : El presente Modelo de Utilidad que, por veinte años se solicita para España, ha de recaer sobre las siguientes reivindicaciones:

55

1ª.- EXTRACTOR DE UTILES PARA MAQUINAS, que se caracteriza esencialmente por estar constituido por una pieza dotada de un espacio circular central y hueco, la cual se prolonga en forma de pico originando dos labios prensores en cuyo interior se desplace otra pieza maciza en forma de cuña provista de una cabeza en la que va practicado un orificio desgado, en el cual se aloja un pivote excéntrico situado en la parte circular de uno de los extremos de un brazo de accionamiento manual, encajando dicha parte circular en un registro mecanizado en la correspondiente sección circular de la pieza de labios prensores; asegurando el montaje de dicho brazo un tornillo que rosca en el pivote excéntrico sujetando al mismo tiempo una tapa circular que cierra, por el reverso, el extractor.

60

65

2ª.- Se reivindica la protección jurídica prevista en el vigente Estatuto sobre Propiedad Industrial que por veinte años se solicita para España.



85891

70

p o r

" EXTRACTOR DE UTILES PARA MAQUINAS "

Todo conforme queda expresado en la presente memoria descriptiva que consta de cuatro folios escritos a máquina por una sola cara y una hoja de dibujos que se acompaña.

Madrid, 24 de Febrero de 1961.-

P.A.,

PEDRO FELIX MORA
S. P.

D. EMILIO MONTAÑES IUSA.

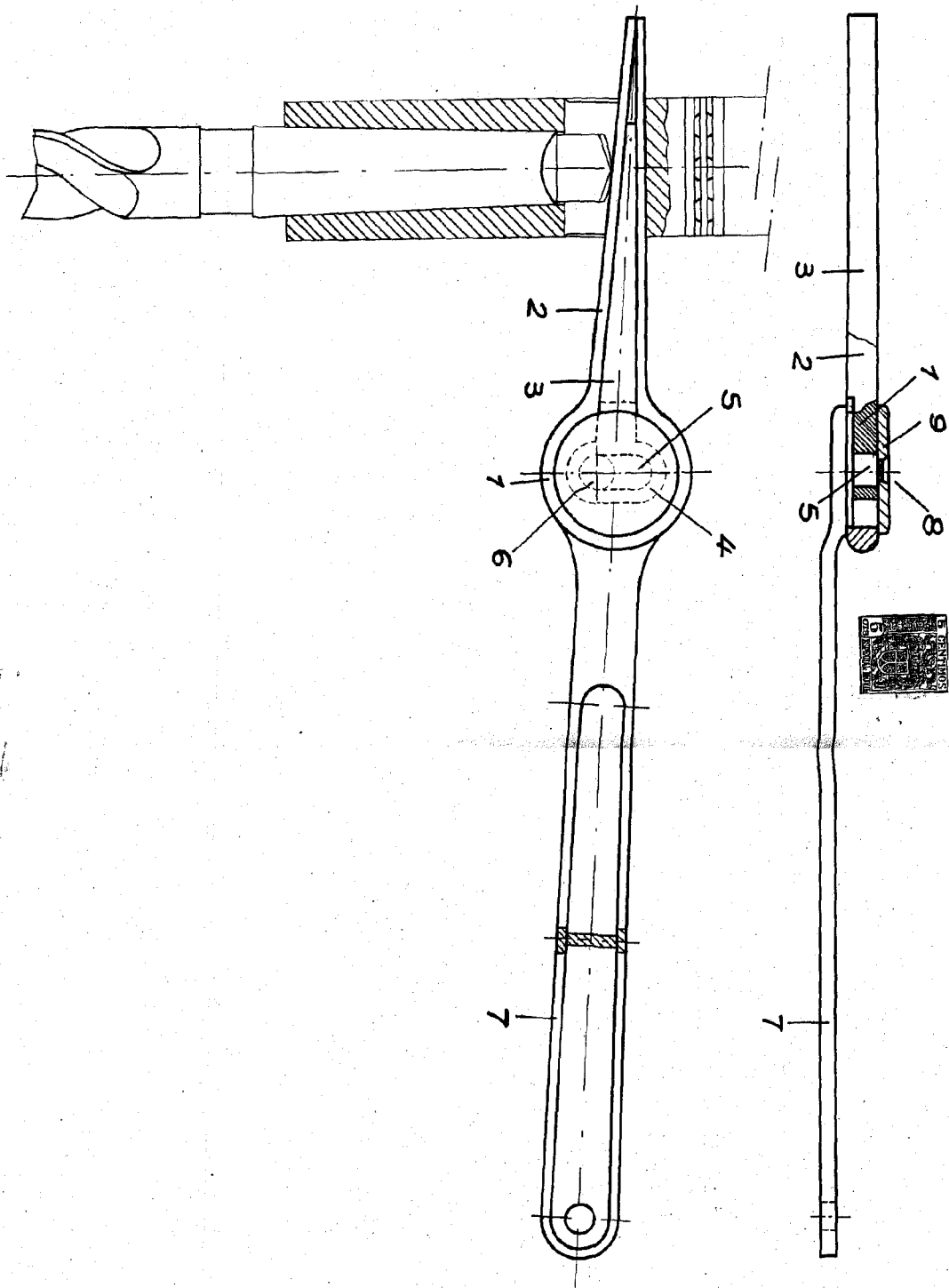

ESCALA VARIABLE
MAQUILLO,
D.A., PARRA
EVA

Acuña

HOLA UNICA.

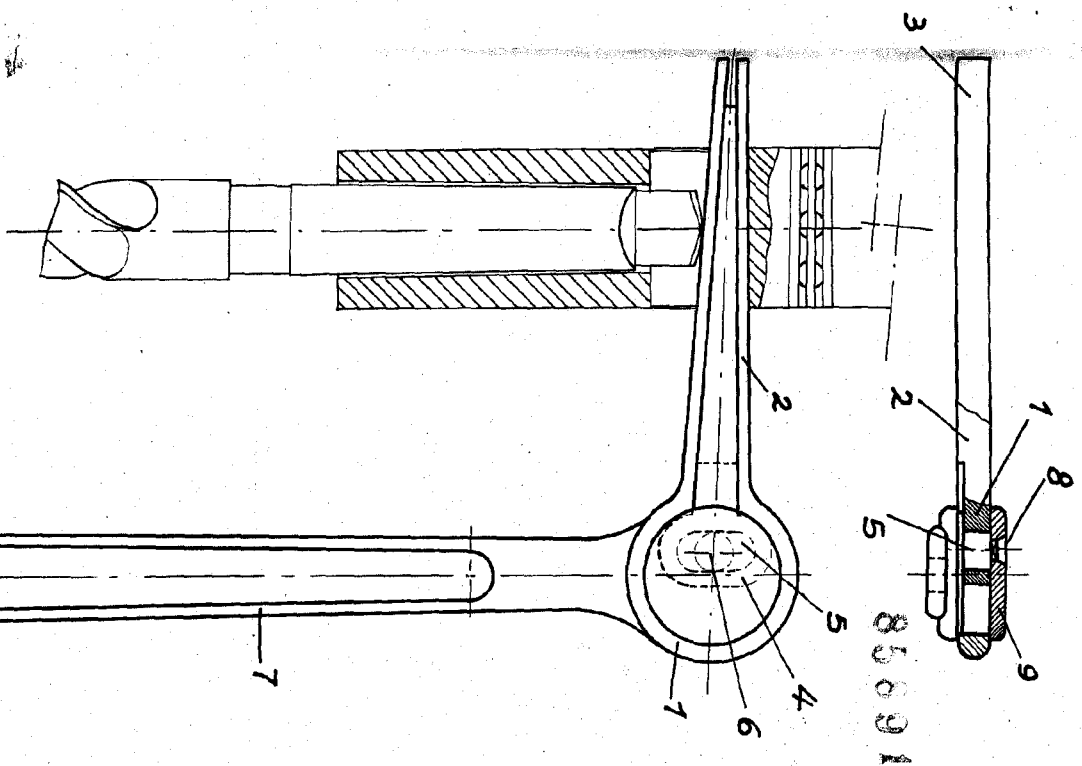
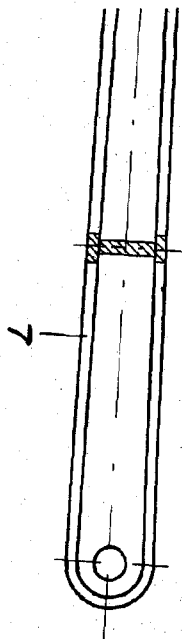
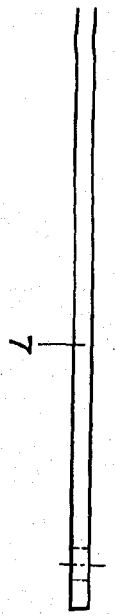

ESCALA VARIABLE
MAQRID,
P.A. PENSAS S. 1913

AL C. I. L.