

85860



MODELO DE UTILIDAD  
POR VEINTE AÑOS  
EN ESPAÑA

Solicitado a favor de D. Angel Agulló Coll, de nacionalidad española, domiciliado en BARCELONA, C/. Párroco Triadó nº. 19

p o r

==;"DISTRIBUIDOR DE HOJAS DE AFEITAR PERFECCIONADO"=;==

~~~~~

MEMORIA DESCRIPTIVA

En el presente Modelo de Utilidad vamos a referirnos a un distribuidor de hojas de afeitar perfeccionado, con el cual se consigue de una manera simplificada y práctica distribuir las hojas de afeitar contenidas en el envase de una manera fácil y segura.

5

Tiene tambien la ventaja el nuevo distribuidor de hojas de afeitar que se reivindica de resultar a un precio de coste sumamente limitado, con las ventajas que ello tambien presupone.

10

Consiste esencialmente el nuevo distribuidor que



15

se reivindica en un envase de forma general rectangular constituido por dos piezas, la inferior o base con uno de sus extremos menores terminando en forma trapezoidal y con la otra pieza o tapa provista de una abertura central y medios de fijación a la base.

20

Para que la idea general anteriormente descrita pueda ser más fácilmente comprendida, en la descripción que sigue vamos a referirnos a la lámina de dibujo que se acompaña, que nos muestra un caso de realización práctica, naturalmente que tratándose de un ejemplo aclaratorio el dibujo en cuestión deberá interpretarse en su más amplio sentido y sin caracter limitativo alguno.

25

En dicho dibujo se representa en la figura 1 una vista en tres posiciones de la pieza superior, en la figura 2 una vista en planta y lateral de la pieza inferior o base y en la figura 3 una vista frontal de la pieza superior e inferior acopladas y listas para su utilización. En los citados dibujos se indica por -1- la pieza superior, por -2- la abertura central, por -3- las pestañas laterales, por -4- la pestaña posterior, por -5- la base rectangular, por -6- el extremo anterior trapezoidal y por -7- la abertura que queda entre la pieza superior -1- y la inferior -5- después de su acoplamiento.

30

35

El montaje y utilización de este nuevo distribuidor de hojas de afeitar resulta como ya se ha indicado de una simplificación y perfección máximas, acoplándose las piezas -1- y -5- entre sí por simple soldadura de las pestañas -3- y -4- sobre los lados verticales de la base rectangular -5-, quedando entre ambas piezas la abertura -7- a través de la cual se distribuyen y salen las hojas de

40



afeitar una por una, mediante la simple presión del dedo efectuada a través de la abertura -2- siendo impulsada hacia adelante y facilitada su salida por la terminación trapezoidal -6- de la base -5-.

45

Descrita suficientemente la constitución y funcionamiento de este nuevo distribuidor de hojas de afeitar perfeccionado, solo resta consignar la posibilidad de que sean variables los materiales, formas, tamaños y dimensiones de cualquier detalle constructivo, así como que podían introducirse variaciones secundarias que no alteren la esencialidad de su objeto que se pone de manifiesto con la siguiente

50

**N O T A**  
= = =

55

Los puntos nuevos no conocidos ni practicados en España sobre los cuales se desea recaigan las reivindicaciones del presente Modelo de Utilidad, son:

60

1ª.- Distribuidor de hojas de afeitar perfeccionado, caracterizado por estar constituido por un envase de forma general rectangular compuesto por una base cuyo extremo anterior es de forma trapezoidal, y cuya parte superior presenta una abertura central y unas pestañas en sus lados laterales y posterior para su fijación a las paredes verticales de la base, quedando entre ambas piezas y en su cara anterior una abertura longitudinal.

65

2ª.- DISTRIBUIDOR DE HOJAS DE AFEITAR PERFECCIONADO", de conformidad en un todo en lo esencial y fines industriales a lo descrito en la precedente Memoria Descriptiva y graficamente representado en el adjunto plano para su mejor comprensión.

- 4 - | 85860



Esta Memoria consta de CUATRO hojas mecanografiadas por una sola cara a doble espacio en 69 líneas.

Madrid, 22 de Febrero de 1.961

Por autorización del interesado.

JOSE LOPEZ  
P. P.

80000

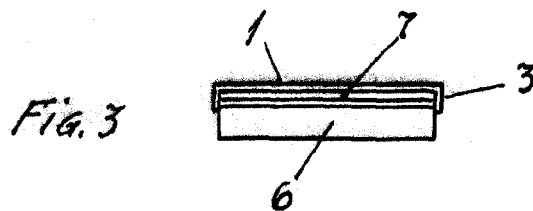
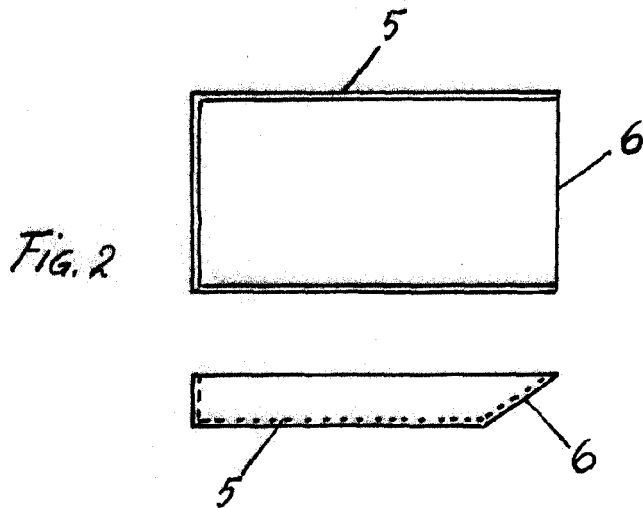
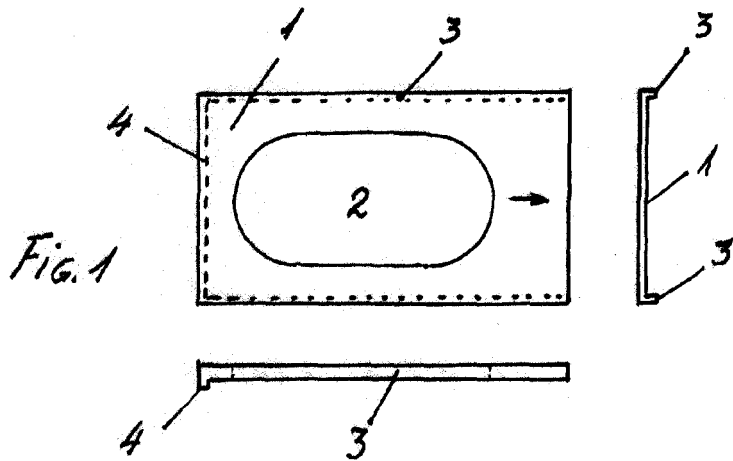

Escala variable  
Madrid-Febrero-1961

JOSE LOPEZ  
P. P.