

85856



85856

MEMORIA DESCRIPTIVA

que se acompaña a la solicitud de registro de un Modelo de Utilidad por veinte años, en España, por "Estuche para gafas", a favor de la entidad "FRAMO, S.L.", de nacionalidad española, con domicilio en Madrid, calle de San Roque, nº 3.

- - - -

El presente Modelo de Utilidad tiene por objeto un estuche para gafas que viene a resolver uno de los problemas que siempre ha tenido la industria óptica en cuanto a la publicidad y propaganda de sus productos.

5. Sabido es que uno de los capítulos más importantes de la propaganda de los productos que se expenden en los comercios son los escaparates en los que se exhiben y, dentro de éstos, la forma de presentación de los mismos.

10. Si esto es así en cualquier rama del comercio, se acentúa en los destinados a la venta de material óptico, ya que dada la peculiaridad de los objetos que se han de exponer se hace preciso una presentación pulcra, limpia y esmerada al mismo tiempo que una cierta seguridad en cuanto a una posible rotura de los mismos.

15. Pues bien, el estuche para gafas que constituye, como hemos dicho, el objeto del Modelo de Utilidad cuyo registro ahora se solicita, viene a resolver, entre otros, ese problema en cuanto que con el mismo se logra, aparte de una adecuada y vistosa presentación de las gafas, que éstas no se ensucien y que no estén expuestas a posibles roturas.



Para una mejor comprensión se hará su descripción con referencia a los dibujos de la adjunta hoja de planos en los que se ilustra un simple modo de realización presentado a título de ejemplo y sin caracter limitativo, por lo que todas sus variantes, en cuanto accidentales con relación a los que ahora se reivindicán, deben considerarse protegidas por la concesión del registro que ahora se solicita, siempre, claro está, que no den lugar a un resultado industrial nuevo y distinto.

5. La figura 1ª, representa una perspectiva del estuche para gafas.
10. La figura 2ª, representa, asimismo en perspectiva, la funda de dicho estuche constituido de material plástico transparente o de cualquier otro material adecuado.

En esas figuras se indican:

Con el nº 1, el estuche propiamente dicho, constituido por una
15. caja de cartón, plástico o de cualquiera otro material adecuado de base rectangular cuyos lados menores presentan una forma de trapecio y sus lados mayores una forma rectangular con una distinta altura que corresponde a las bases de los lados menores.

Con el nº 2, los citados lados menores en forma de trapecio.

20. Con el nº 3, dichos lados mayores en forma de rectangulos y de distinta altura.

Con el nº 4, una pieza ajustada a la base de la caja 1, floca-
da exteriormente, que presenta en su parte media un abultamiento en
forma de piramide triangular truncada y en sus extremos otros resal-
tes o abultamientos en forma de piramides cuadrangulares truncados.
25.

Con el nº 5, dicho abultamiento central que tiene practicado en su parte superior una ranura para alojamiento de las patillas de las gafas que se coloquen en el estuche.

30. Con el nº 6, los otros abultamientos o resaltes que asimismo presenta la pieza 4 en los que descansan los extremos de las patillas de las gafas.



Con el nº 7, la ranura o abertura que presenta el abultamiento central 5 y que, como se ha dicho, sirve para que en ella se introduzcan las patillas de las gafas y queden éstas inmovilizadas en el estuche.

5. Con el nº 8, la funda del estuche, que presenta la misma forma que la caja 1, con sus extremos a lados menores en forma de trapecio abiertos por los que indistintamente se introduce dicha caja o estuche.

10. Dicho estuche puede llevar por la cara inferior de su base o dorso unas indicaciones relativas al calibre de los cristales, dimensiones de los aros, etc., correspondientes a las gafas en el contenido que facilitan la identificación de sus características técnicas.

NOTA

15. Descrito suficientemente el objeto del presente Modelo de Utilidad y sus distintas partes, se declara que lo que constituye su esencialidad y para lo que se pide la correspondiente protección es lo que se concreta en las siguientes reivindicaciones:

20. 1ª.- Estuche para gafas caracterizado por estar constituido por una caja cuyos lados menores presentan la forma de un trapecio y sus lados mayores una forma rectangular con una altura distinta que corresponde a las bases de los lados menores, caja que se introduce en una funda de material transparente que adopta la misma forma que aquélla y que está abierta por sus extremos o lados menores.

25. 2ª.- Estuche para gafas según la reivindicación anterior, caracterizado, además, por que sobre la parte interior de la base de la caja se acopla una pieza que presenta en su parte media un abultamiento en forma de piramide triangular truncada con una abertura practicada en sección y en sus extremos otros abultamientos en forma de piramide cuadrangular lindantes con los lados menores en forma de trapecio de dicha caja.

30.



3^a.- Estuche para gafas.

85856

Todo según queda descrito y reivindicado en la presente Memoria descriptiva que consta de cuatro hojas foliadas y escritas a máquina por una sola de sus caras, y se representa en la adjunta hoja de planos.

Madrid, 21 de febrero de 1.961.

EL AGENTE

P. F.

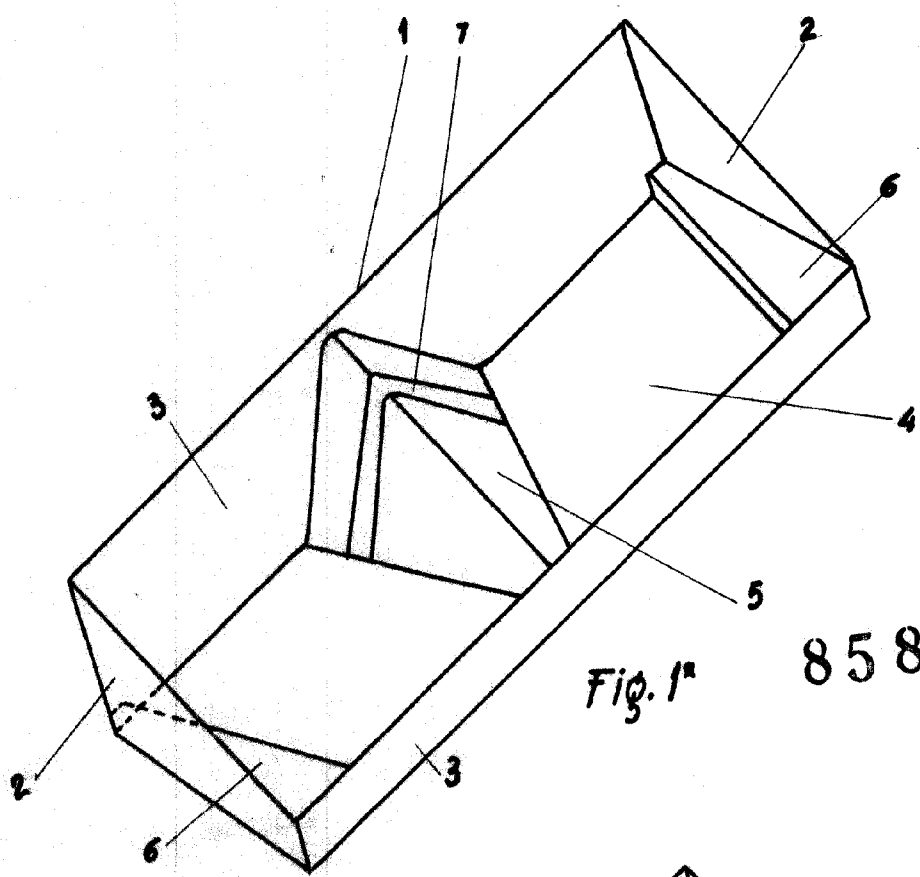

Fig. 1ª

85856

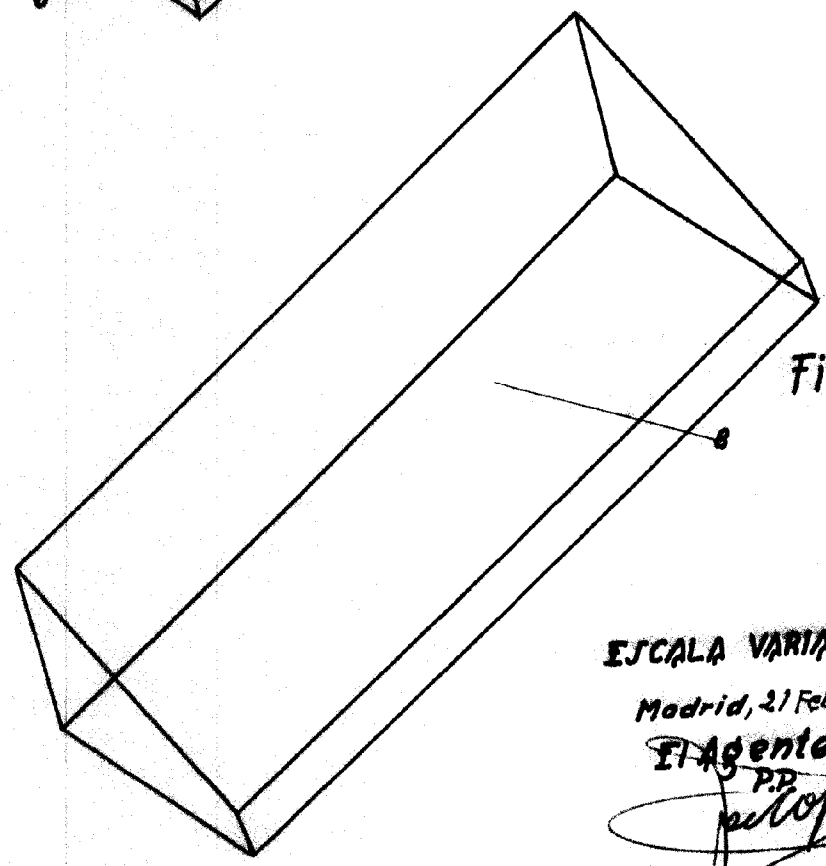

Fig. 2ª

ESCALA VARIABLE

Madrid, 21 Febrero 1961

El Agente

P.D.
[Handwritten signature]