



85855

MODELO DE UTILIDAD

por 20 años

a favor de D. ANDRÉS PESCADOR SURÓS, de nacionalidad Argentina, residente en Barcelona y domiciliado en la calle Zaragoza, 75 por: "CAJA-PALETA PARA PINTURAS".

MEMORIA DESCRIPTIVA

El nuevo Modelo de Utilidad que se quiere patentar y cuya descripción, en lo que tiene de esencial, es objeto de ésta Memoria, consiste en una caja para pinturas que sirve para ser utilizada al mismo tiempo como paleta de pintor para lo que

5.- se le ha dotado de un orificio de forma sensiblemente elíptica en el fondo que constituye la base de la caja de manera que, abierta ésta y al quedar a continuación una de otra las superficies del fondo y de la tapa de la caja constituirán en su conjunto una paleta de perfil sensiblemente rectangular con el orificio de sujeción manual, habitual en ésta clase de objetos.

10.-

Normalmente el pintor debe utilizar para su trabajo la caja que contiene las pastillas o los tubos de las pinturas a utilizar y disponer, aparte de una paleta que, como es sabido, consiste en una superficie plana sobre la que se disponen y mezclan convenientemente las pinturas, la cual se sujeta con el

15.- dedo pulgar de la mano izquierda al introducirlo en un orificio de forma sensiblemente elipsoidal de que la paleta vá provista.



85855

20.- Con el nuevo Modelo de caja, que venimos describiendo, se simplifica el trabajo y se evitan engorros al reducir el numero de elementos que deben ser utilizados, ya que la misma caja servirá de paleta.

25.- Se comprende que, en los casos en que la caja de pinturas vá provista de un bastidor interno portador de las pastillas o de los tubos a utilizar deberá disponerse dicho bastidor de manera que sea facilmente separable del conjunto de la caja ya que habrá de ser retirado de la misma, antes de su utilización como paleta.

30.- Sin que ello signifique restricción alguna en el alcance de la protección legal solicitada y únicamente a título de ejemplo no limitativo, en lo que sigue y en los dibujos adjuntos nos referiremos a un caso muy concreto de industrialización y realización práctica del nuevo Modelo.

35.- En la figura primera se representa en perspectiva el conjunto de una caja de pinturas -1- con su tapa -2- y un orificio en el fondo de su base -3- de acuerdo con las características del nuevo Modelo.

40.- En la figura segunda se representa la misma caja, abierta y en posición de ser utilizada como paleta y en ella se vé la caja -1- con su tapa -2-, el orificio de sujeción -3- y los compartimentos -4- y -5- respectivamente de base y tapa, para disponer las pinturas de los distintos colores.

La figura tercera muestra en sección la misma caja -1- con su tapa -2- y su orificio de sujeción -3- con los compartimentos -4- y -5- de caja y tapa.

45.- No alteraran la esencialidad del nuevo Modelo aquellas variantes accidentales de forma externa o decorativa, materiales empleados en la construcción, tamaño, color y otras que no alteren o cambien fundamentalmente las características principales dichas.



NOTA:

85655

50.-

Este Modelo se caracteriza por:

1ª - Caja-palsta para pinturas, que sirve para ser utilizada al mismo tiempo como paleta de pintor para lo que se la ha dotado de un orificio de forma sensiblemente elíptica en el fondo que constituye la base de la caja de manera que, abierta ésta y al quedar a continuación una de otra las superficies del fondo y de la tapa de la caja constituirán en su conjunto una paleta de perfil sensiblemente rectangular con el orificio de sujeción manual, habitual en ésta clase de objetos.

55.-

2ª - "CAJA-PALSTA PARA PINTURAS",

60.-

Todo tal y como queda descrito, reivindicado y dibujado en los planos adjuntos.

Consta la presente Memoria Descriptiva de tres hojas foliadas escritas a máquina por una sola de sus caras.

Madrid a 22 de febrero de 1961.-

65.-

P.A.

José María Coll

1-P
30

85855



FIG. 1

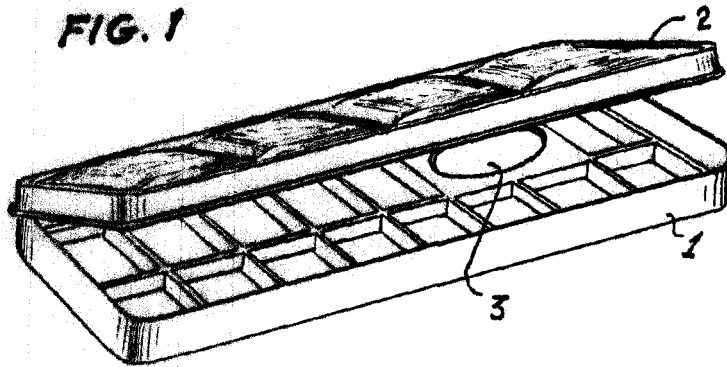

FIG. 2

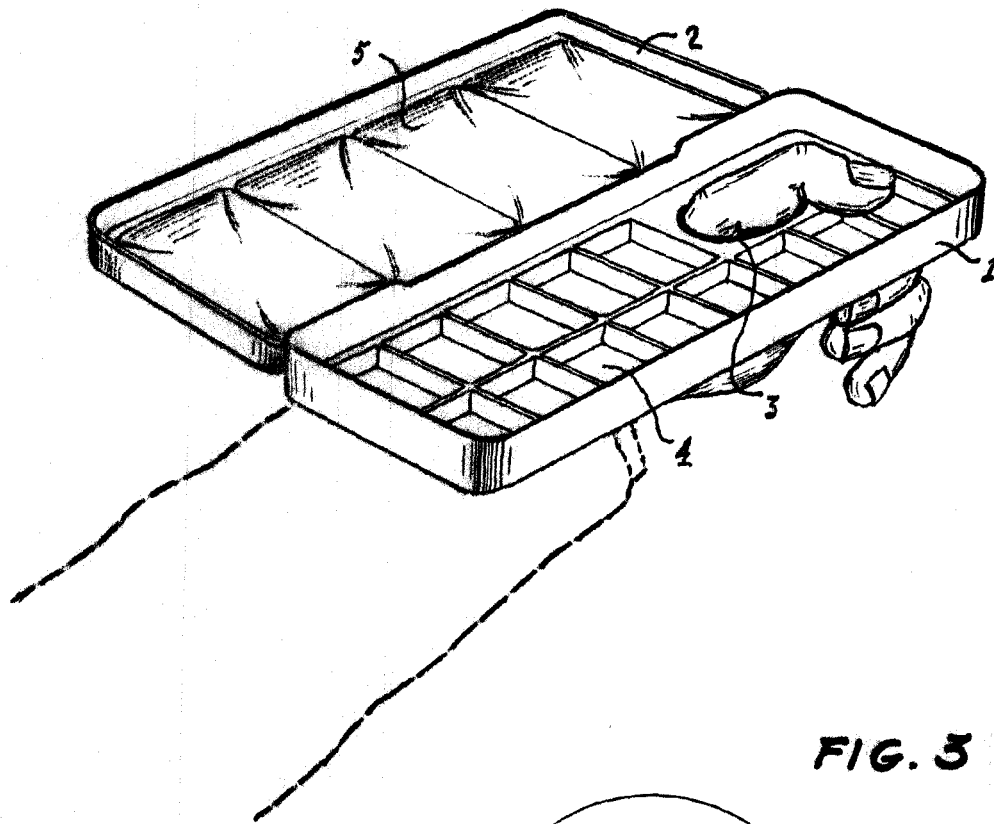
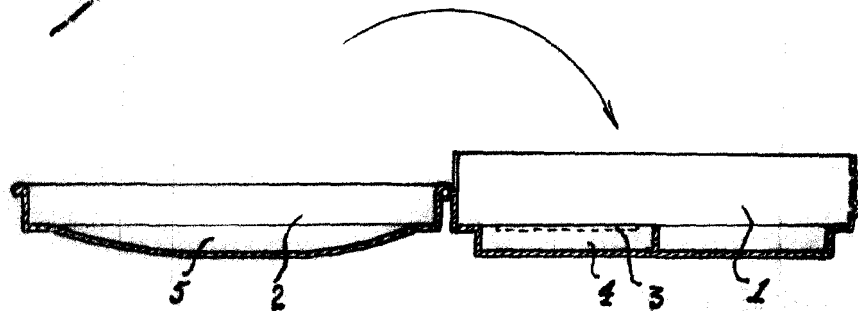

FIG. 3



Escale variable