



85840

M O D E L O
D E
U T I L I D A D

a favor de Don José RUESTES MORRERES, de nacionalidad española, residente en Barcelona, Calle Acacias, 54, por "LAMPARA PARA CUARTO DE ASEO".

- . -

MEMORIA DESCRIPTIVA

La presente invención se refiere a una lámpara para cuartos de aseo, la cual lleva incorporada la base de enchufe, que resulta muy práctica para la conexión de la máquina eléctrica de afeitar.

5. Este tipo de lámpara, a la par que su uso resulta sumamente práctico, no requiere montajes complicados, antes al contrario, el acceso a todas sus conexiones resulta muy fácil, así como su instalación.

10. Esencialmente está constituida por un manguito aislante, moldeado, con una de sus bocas ensanchadas



85840

- y en la que va acoplada la pantalla, mientras que la boca opuesta está cerrada y de su cara interna emerge un casquillo fileteado interiormente para la recepción del culote de la lámpara, preveyéndose en el fondo del manguito unas escotaduras para el paso de las pletinas de conexión de la lámpara, sujetas a dicho fondo mediante bornes exteriores que reciben a los conductores de conexión, los cuales conectan a las hembrillas del enchufe, montadas en una pieza hueca aislante de soporte, dotada de medios de suspensión, así como de un orificio de dimensiones adecuadas, en el cual se enchufa el manguito aludido.
- 5.
- 10.

- Para la mejor comprensión de cuanto queda descrito en la presente memoria, se acompaña un dibujo en el que, tan sólo a título de ejemplo, se representa un caso práctico de realización del objeto de la invención.
- 15.

- En dicho dibujo, la figura 1 es una vista en perspectiva del despiece de la lámpara; y la figura 2 es una sección longitudinal de la lámpara montada.
- 20.

- La lámpara descrita está constituida en el aludido dibujo por un manguito -1- de material aislante, con una de sus bocas -2- ensanchada, la cual recibe a la pantalla -3-, retenida mediante tornillos radiales -4-.
- 25.

La base opuesta del manguito -1- es cerrada y de su fondo -5- emerge un casquillo -6- fileteado interiormente y que recibe al culote de la bombilla

74 FER



85840

5. -7-. Este fondo presenta dos escotaduras -8-, que dan paso a sendas pletinas -9- para la conexión de la lámpara, retenidas mediante tornillos -10- que sujetan a la vez a los extremos de los conductores -10-. Dichos conductores alimentan al propio tiempo a sendas hembrillas -12- montadas en el cuerpo hueco -13- aislante, a modo de visera, que presenta un orificio en el cual se enchufa el manguito -1-, que queda retenido mediante un juego de tuerca y tornillo -14-. El soporte -13-
10. presenta una base -15- del propio material para su apoyo a la pared -15-, en la que queda retenida por los tornillos -17-, a los que dan paso los embutidos cónicos -18-. La propia base -16- está dotada de un orificio -19- para el paso de los conductores.
15. Tal como se deduce de la descripción efectuada y por la observación del dibujo, el montaje de esta lámpara no ofrece ninguna dificultad. El acceso a las conexiones de los conductores no ofrece ninguna dificultad, por la cara abierta del soporte -15-, que
20. asimismo permite desmontar el manguito -1- en caso necesario y realizar las reparaciones o comprobaciones que sean precisas. A pesar de esta sencillez, la lámpara descrita resulta muy útil, por llevar incorporadas las hembrillas -12-, que permiten la conexión de la clavija -20-. Dado que esta lámpara está destinada a los cuartos de aseo, la utilidad de las hembrillas -12-
25. encuentra una aplicación directa en el uso de la máquina de afeitar eléctrica, por ejemplo.



85840

- Serán independientes del objeto de la invención los materiales empleados en la construcción de los distintos elementos que la integran, formas y dimensiones de los mismos y cuantos detalles accesorios puedan presentarse siempre y cuando no afecten a su esencialidad.
- 5.

- . -

N O T A

Se reivindica como objeto del presente modelo de utilidad:

1. Lámpara para cuarto de aseo, con enchufe incorporado, que está constituida esencialmente por un manguito aislante, con una de sus bases abiertas, ensanchada y receptora de la pantalla, mientras la opuesta es cerrada y de su cara interna se prolonga un cuerpo tubular fileteado interiormente, en el que se acopla el culote de la lámpara, cuyo fondo cerrado presenta unas escotaduras que dan paso a las pletinas de conexión deaquella, debidamente sujetas mediante tornillos de accionamiento externo y que retienen asimismo a los conductores, quedando el conjunto indicado acoplado a un cuerpo hueco aislante, a modo de visera, que presenta un orificio para el enchufe del manguito aludido, y cuya visera parte de una base dotada de medios de retención a una superficie vertical.
- 10.
- 15.
- 20.



85840

2. Lámpara para cuarto de aseo.

Todo ello según queda descrito y reivindicado en la presente memoria que consta de cinco hojas foliadas, escritas por una sola cara.

Barcelona, a 13 febrero de 1961.

José RUESTES MORRERES

p.s.



Fig. 1

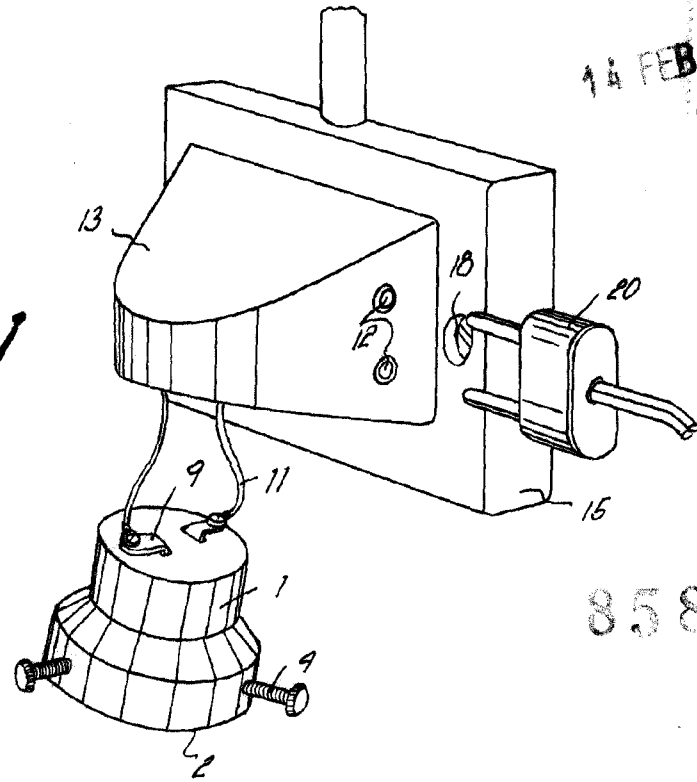

85840

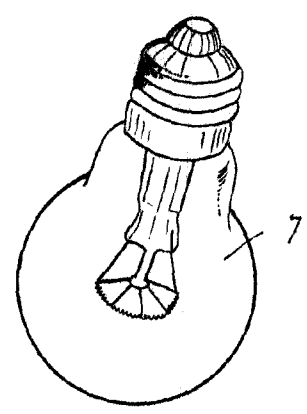
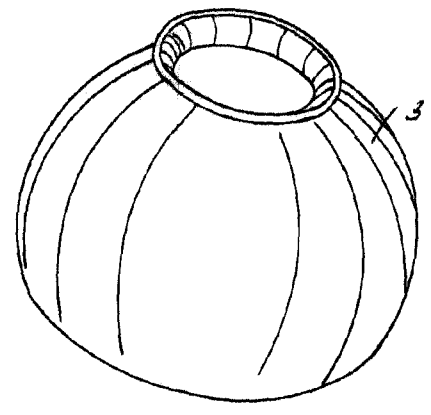

Barcelona, 13 febrero 1961
Jose Ruestes Morreres
p.a.
[Signature]

7679



85840

Fig. 2

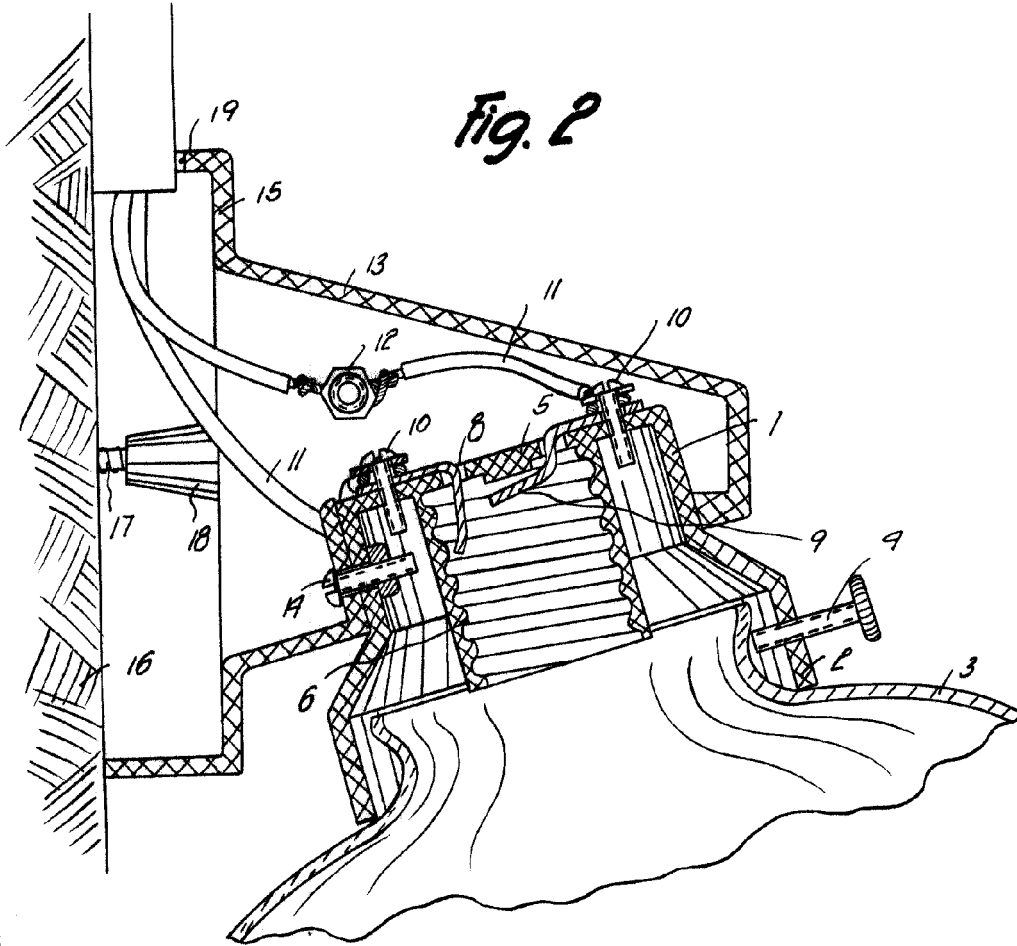

1679

Barcelona, 13 Febrero 1961
Jose Ruestes Morres
p.a.