



2 FEB

85748

85748

MODELO DE UTILIDAD

por 20 años

por "UN EMBUDO CONDENSADOR PARA MAQUINAS DE HILATURA",
a favor de D. Martín Crespi Bover, de nacionalidad es-
pañola, domiciliado en Barcelona, Av. José Antonio,
538,4^a, 2^a.

=====

MEMORIA DESCRIPTIVA

Se describe en este Modelo de utilidad un em-
budo condensador para máquinas de hilatura, que aporta
múltiples ventajas sobre los tipos actualmente conoci-
dos, en los que, como es sabido, el terminal del embudo
5. debe quedar a cierta distancia del punto de tangencia de
los rodillos, siendo ello práctica universalmente acep-
tada en toda clase de máquinas de hilatura. Este Modelo
de utilidad presenta notables ventajas sobre los tipos
de embudos condensadores conocidos, por el hecho de que



suprime totalmente el importante espacio que media en los tipos actuales, entre el terminal del embudo y el punto de tangencia de los rodillos, espacio en el que la mecha no queda guiada, con lo que tienen lugar irregularidades en la misma en forma de ensanchamientos y desprendimientos de fibra, que se traducen en un aplanamiento de la mecha por acción de dichos rodillos, lo cual es perjudicial para las fases sucesivas de hilado.

El presente Modelo de utilidad consiste en un

10. embudo condensador para máquinas de hilatura, que suprime totalmente los inconvenientes anteriormente mencionados, proporcionando un guiado integral de la mecha, la cual no es abandonada en ningún momento desde la salida del embudo hasta la entrada en acción de los rodillos, de

15. modo que se conservan perfectamente las características de paralelismo de las distintas fibras de la mecha y no tienen lugar ensanchamientos ni deformaciones en la misma. Para ello, este embudo condensador posee en su parte baja o extremo de salida, dos amplias caras laterales curvadas con el mismo radio que los rodillos que se trata de

20. alimentar, terminando el orificio cónico de que está dotado interiormente, en sendas escotaduras en cada una de dichas caras curvadas. La disposición del embudo condensador es tal, que las caras curvadas que el mismo posee

25. quedan dispuestas en la parte intermedia de ambos rodillos con muy pequeña separación, del orden de unas décimas de milímetro, siendo asimismo muy reducida la distancia existente entre el extremo del embudo y el punto de tangencia de ambos rodillos, con lo que la mecha cuando

30. empieza a salir por el extremo del orificio cónico, recibe ya la acción de los rodillos que presionan sobre la



misma en las partes que quedan al descubierto a través de las escotaduras laterales anteriormente mencionadas, quedando completamente guiada la mecha hasta que sufre solamente la acción de los rodillos, no quedando ninguna zona en la que dicha mecha pueda sufrir ensanchamiento o deformación.

5. Para su mejor comprensión, se adjunta, a título de ejemplo, un dibujo representativo de un embudo condensador para hilatura, realizado de acuerdo con el presente Modelo.

10. La figura 1 es una sección completa del embudo mostrado su colocación entre dos rodillos condensadores, la figura 2 es una vista en alzado del embudo y la figura 3 es una vista en perspectiva del mismo.

15. Según tales figuras, este embudo condensador consiste en un cuerpo cilíndrico -1- dotado de una amplia valona superior -2- y que posee un orificio interno -3- de estructura cónica y anchura decreciente desde una boca superior -4- de entrada de la mecha hasta un extremo inferior -5- de salida de la misma, disponiendo dicho cuerpo cilíndrico -1-, de dos caras inferiores -6- y -7-, curvadas con el mismo radio que los rodillos que se trata de alimentar, -8- y -9-, por lo cual quedan determinadas unas escotaduras laterales -10- en cada una de dichas caras curvadas.

25. El embudo queda dispuesto de modo que su eje pase por el punto de tangencia de los rodillos -8- y -9-, existiendo una separación entre los mismos y las caras curvadas -6- y -7- de muy pequeña cuantía, de modo que la mecha que sale por el extremo -5-, queda inmediatamente sometida a la acción de dichos rodillos, antes de per-

30.



der ya por completo la acción de guiado de los apéndices inferiores -11- y -12- del embudo, con lo que resultan imposibles las deformaciones perjudiciales de la mecha.

5. El embudo queda soportado por medio de una placa -13- dotada de un orificio pasante en el que se aloja un cuerpo cilíndrico -1-, el cual queda retenido por la valona -2-.

10. Todo cuanto no afecte, altere, cambie o modifique la esencia del embudo condensador anteriormente descrito, será variable a los efectos del presente Modelo.

N O T A.

Se reivindica como objeto de este registro por Modelo de utilidad:

15. 1.- Un embudo condensador para máquinas de hilatura, caracterizado esencialmente por estar constituido por un cuerpo cilíndrico dotado de un orificio cónico interno y de dos caras inferiores curvadas según radios iguales a los de los rodillos a alimentar, quedando determinadas en las mismas, sendas aberturas laterales por las que la mecha procedente del embudo es recogida directamente por los rodillos, sin existir zona libre alguna en su recorrido y sin haber sido todavía abandonada por el propio embudo, el cual guía a la misma en su extremo inferior, mediante unos apéndices laterales que el mismo posee y que quedan separados por las escotaduras mencionadas.
- 20.
- 25.

30. Sean cuales fueren las circunstancias que concurren en la esencialidad del Modelo definido en la anterior reivindicación, cuyo objeto es:

2.- "UN EMBUDO CONDENSADOR PARA MAQUINAS DE HILATURA".



Consta la presente memoria de cinco hojas foliadas, mecanografiadas por una sola cara y del dibujo adjunto.

Barcelona, dos de febrero de mil novecientos
5. sesenta y uno.

P.A. de D. Martín Crespi Bover,

L. DURAN
P. P.

jc.

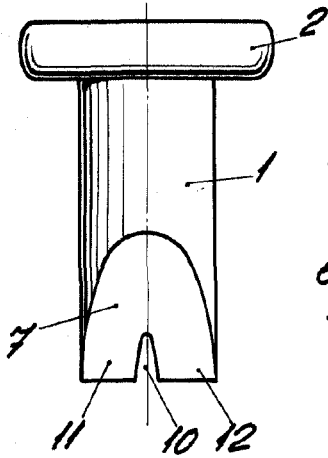

Fig. 2

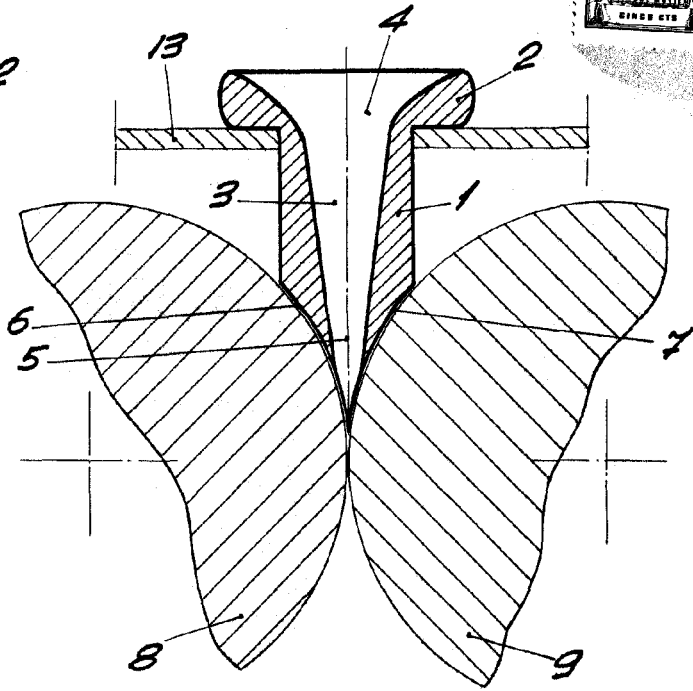

Fig. 1

85748

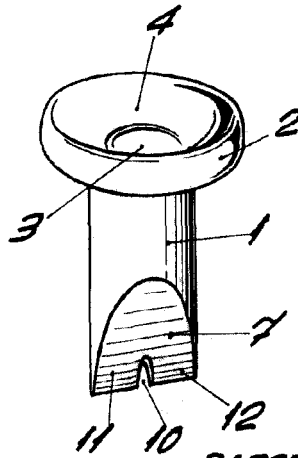

Fig. 3

BARCELONA, 2 FEBRERO DE 1961

L. DURAN
p.p.