



85747

PATENTE
DE
REGISTRO DE MODELO DE UTILIDAD

por "Un frasco pulverizador" - - - - -

a favor de: PERFUMERIA PARERA, Sociedad Anónima, de nacionalidad española, domiciliada en BADALONA (Barcelona), Pasaje del Mercado, nº 15.

- - - - -

MEMORIA DESCRIPTIVA

La presente memoria descriptiva se refiere a una patente de registro como modelo de utilidad de un frasco pulverizador que estructurado en la forma que a continuación claramente se especifica presenta las ventajas utilitarias que en el curso de la descripción quedan demostradas.

Está esencialmente caracterizado el frasco que se registra como modelo de utilidad por el hecho de tener el cuerpo hueco formado de una materia plástica flexible que hace que al ser presionado con los dedos al asirlo produzca una compresión del aire en él contenido de modo que obligue a un líquido que enVase a ascender por un tubo que arranque del fondo del mismo y termine en un casquillo de cierre fijado al cuello del frasco, en correspondencia con una pequeña cámara



a que está ajustada su desembocadura, la cual tiene para la salida del susodicho líquido un orificio, más estrecho que el paso del tubo de ascenso, que al ser atravesado forzosamente por el líquido, ascendente a presión, produce la pulverización deseada.

La descripción de un caso de ejecución práctica del frasco pulverizador de que se trata, representado solamente a título de ejemplo en el dibujo adjunto permitirá hacerse perfectamente cargo de cual es la estructuración esencial y característica del modelo de utilidad que se registra.

En la figura 1 se representa una vista total del frasco con el tapón roscado aplicado al mismo y en la figura 2 se representa, a mayor escala un detalle demostrativo de la constitución del tapón, en el cual se ve claramente como es realizable por el mismo la pulverización deseada.

El frasco se compone en el caso representado, que sin ser en modo alguno limitativo puede considerarse como más general de un frasco aplanado 1, fabricado de materia plástica elástica y susceptible de ser cómodamente oprimido con la mano que lo sostenga de modo que resulte notablemente reducida su capacidad. La boca del frasco está interceptada exactamente por un casquillo 2 que tiene formada una cámara cilíndrica 3 a la cual se fija por enchufe hermético el extremo superior de un tubo 4 que arranca del fondo del frasco. Este tubo desemboca frente a un orificio 5 de paso notablemente menor 6, que es la única salida al exterior del contenido del frasco.

Cuando se quiera producir la pulverización del contenido del frasco se presiona el cuerpo de este último asíéndolo fuertemente de manera que resulte comprimido el aire en él

1 85747

8



alojado y obligue a dicho contenido, generalmente líquido, a ascender por el tubo 4 y buscar la salida por el orificio 5, pulverizándose al atravesar la estrechez del mismo.

5 Al cesar la presión sobre el frasco ejercida vuelve el aire, al dejar de ser comprimido a llenar repartidamente el frasco penetrando, en recorrido descendente, por el conducto 4. Un tapón roscado 6 permite cerrar totalmente el frasco cuando no es utilizado y un anillo elástico 7 alojable en una garganta del cuello 8 del frasco establece la fijación del casquillo 2 al propio cuello.

10 Se comprende que aun cuando el frasco es especialmente apto para producir la pulverización de líquidos podrá emplearse también para la contención y aplicación de polvos notablemente finos.

15 Podrán ser variables sin que se altere la esencialidad del modelo las formas y las dimensiones que se den a las diferentes partes del modelo siempre que se mantenga la estructuración esencial que se ha definido. También podrán variar los materiales de que se fabrique el modelo siempre que den al frasco la flexibilidad que debe tener, los medios manuales o mecánicos de fabricación y cuantas circunstancias puedan variar en la producción de los diferentes casos de ejecución del modelo de que se trata.

N O T A

25 Por la patente de registro de modelo de utilidad a que se refiere la presente memoria descriptiva se REIVINDICA la propiedad y la explotación exclusiva de:



1.- Un frasco pulverizador esencialmente caracterizado por el hecho de tener el cuerpo hueco formado de una materia plástica flexible que hace que al ser presionado con los dedos al asirlo produzca una compresión del aire en él contenido de modo que obligue a un líquido que envase a ascender por un tubo que arranque del fondo del mismo y termine en un casquillo de cierre fijado al cuello del frasco, en correspondencia con una pequeña cámara a que está ajustada su desembocadura, la cual tiene para la salida del susodicho líquido un orificio, más estrecho que el paso del tubo, de ascenso que al ser atravesado forzosamente por el líquido, ascendente a presión, produce la pulverización deseada.

2.- Un frasco pulverizador.

Consta la presente memoria de cuatro hojas, foliadas, escritas por una sola cara.

Barcelona, 8 de Febrero de 1961.

P. p. de: PERFUMERIA PARERA, Sociedad Anónima,

FIG.1

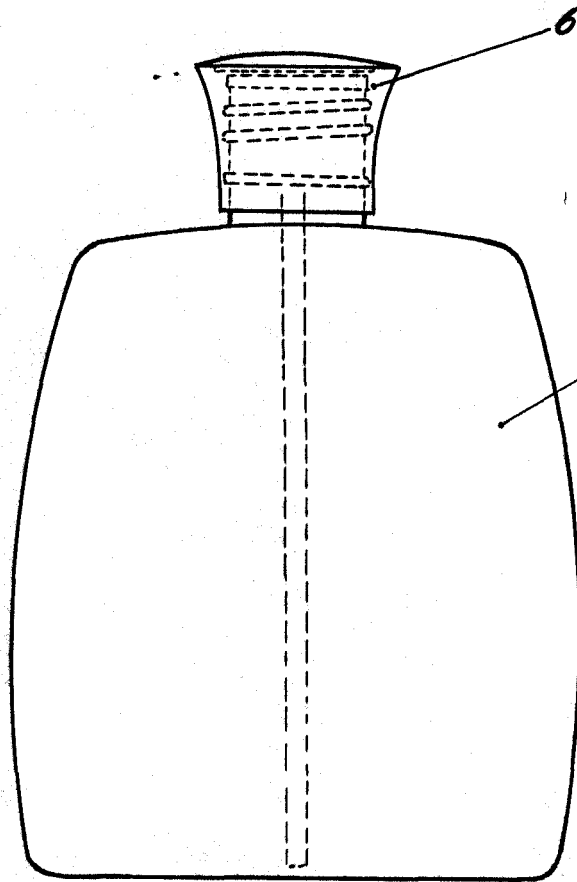

85747

FIG.2

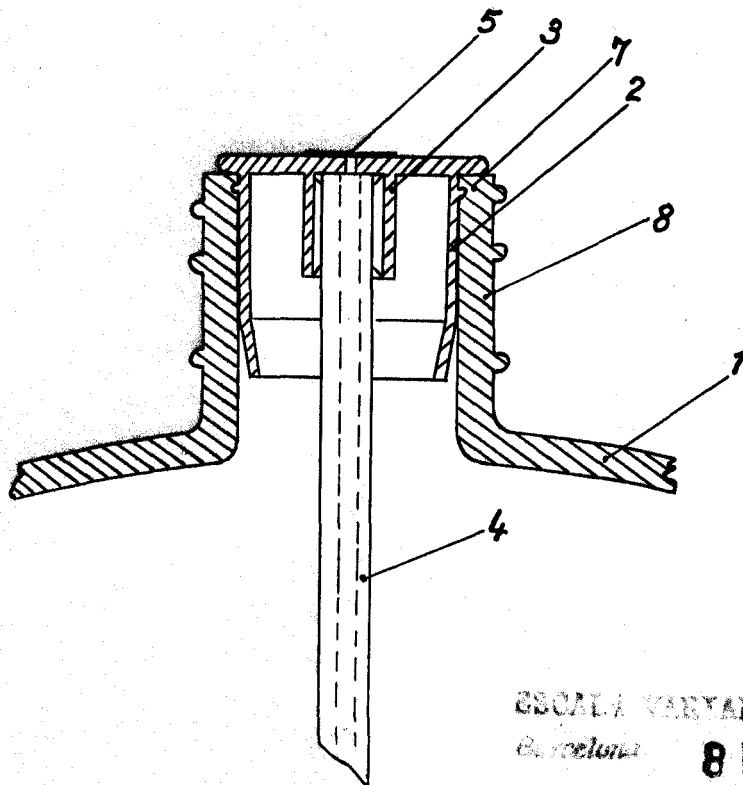

ESCALA VARIABLE

Barcelona

8 FEB. 1961