

85710



85710

# MEMORIA DESCRIPTIVA

que se acompaña a la solicitud de un

MODELO DE UTILIDAD

por Veinte años en España, por "PIEZA CERAMICA PERFEC  
CIONADA PARA FORJADO DE PISOS Y SIMILARES"

a favor de

METALSTREUT ESPAÑOLA, S.L.,

domiciliado en Valencia

- MS -

1 85710

12 FEB 1930



5.- La invención a que se refiere la presente memoria, constituye una novedad industrial con características y ventajas que la hacen merecedora del privilegio de explotación exclusiva que por ella se solicita, de acuerdo con las prescripciones del vigente Estatuto sobre Propiedad Industrial, de 26 de Julio de 1.929, texto refundido, publicado el 30 de Abril de 1.930.

10.- Según el invento, éste se contrae como su enunciado indica a una pieza cerámica perfeccionada que ha sido especialmente diseñada para producir un nuevo tipo de bovedilla de mejores características estructurales, obteniendo un ahorro de mano de obra y costo de ejecución; y que pueda adaptarse a las viguetas conocidas de estructura reticular para formar un conjunto de forjado cerámico.

15.- La descripción se efectúa con ayuda del dibujo adjunto a base del cual se expone la estructura de la pieza al propio tiempo que su funcionamiento.

En dichos dibujos, la Fig. 1ª representa un detalle de la puesta en obra de la bovedilla, y la Fig. 2ª una sección transversal de la misma.

20.- Está constituida esencialmente por una pieza que en su cara superior presenta tres acanaladuras (3) en forma de cola de milano y en sentido paralelo a las viguetas (2). Estas acanaladuras (3) no son simétricas respecto al eje de la pieza, sino que están desplazadas de forma que colocando las piezas contiguas alternadas queden enfrentadas cada acanaladura de una pieza con los nervios cerámicos de la otra.

25.- De esta forma, se consigue una capa de compresión mixta de cerámica y hormigón, consiguiendo una economía de este último en más de un 50%.

30.- El nervio final es doble que los otros con objeto de facilitar la identificación y puesta en obra.



85710

Esta pieza tiene dos retallos (4) en su zona inferior para apoyarla sobre los nervios.

5.- Las acanaladuras superiores (3) permiten, caso de ser necesaria una capa de compresión de hormigón, una unión más íntima, y por tanto, una mayor colaboración de la cerámica y el conglomerante.

10.- Las características especiales de esta pieza facilitan grandemente el ahorro y una mejor distribución del mortero, alcanzando un máximo de resistencia y compresión, con un mínimo empleo de material.

Adaptadas a las viguetas de estructura reticular, constituyen un tipo de forjado especial de características totalmente idóneas para su utilización en la construcción de edificios para viviendas e industriales.

15.- Hecha la descripción precedente hemos de añadir que los detalles de realización de la idea expuesta pueden variar, sin que por ello cambie la esencia de la invención que es la que se desprende de los párrafos que anteceden y la que se reivindica en la siguiente:

20.-

NOTA

En resumen: El Modelo de Utilidad que se solicita, recaerá sobre las reivindicaciones que siguen:

25.- 1º.- PIEZA CERAMICA PERFECCIONADA PARA FORJADO DE PISOS Y SIMILARES, caracterizada porque en su cara superior presenta tres acanaladuras en forma de cola de milano y en sentido paralelo a las viguetas sobre las que se apoya por medio de dos retallos que tiene en su parte inferior y cuyas acanaladuras no son simétricas respecto al eje de la pieza, sino que están desplazadas de forma que colocando las piezas contiguas alternadas queden enfrentadas cada acanaladura de una pieza con los nervios cerámicos de la otra, para lo

30.-



85710

5.-

que el nervio final es doble que los otros con objeto de facilitar la identificación y puesta en obra; permitiendo las acanaladuras superiores, caso de ser necesaria una capa de compresión de hormigón, una unión más íntima, y por tanto una mayor colaboración de la cerámica y el conglomerante.

10.-

2ª.- Se reivindica por último como objeto sobre el que ha de recaer el Modelo de Utilidad que se solicita: "PIEZA CERAMICA PERFECCIONADA PARA FORJADO DE PISOS Y SIMILARES".

Todo conforme se describe y reivindica en la presente memoria que consta de cuatro páginas mecanografiadas y dibujos que se acompañan.

Madrid, a 13 de Febrero de 1.961

ALFONSO UNGRIA



85710

Fig. 1

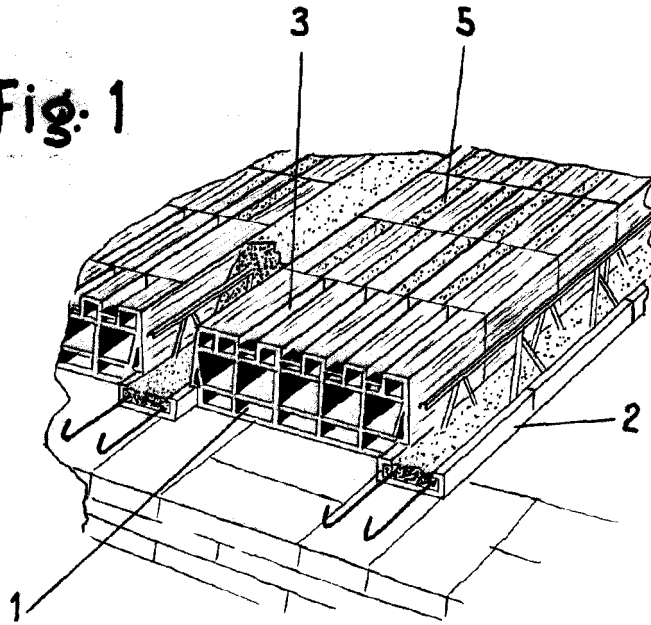
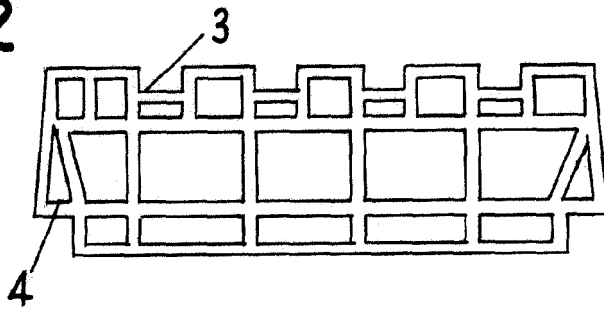

Fig. 2



ESCALA VARIABLE

Madrid, 13 de febrero de 1961

ALFONSO UNGRIA  
p.p.