

85665



85665

MEMORIA DESCRIPTIVA

que se acompaña a la solicitud de un

..... MODELO de UTILIDAD

por Veinte años en España, por "BISAGRA PERFECCIO
NADA"

a favor de

..... INDUSTRIAS BIK, S.L.

domiciliado en HERNANI (GULPUZCOA)

..... - RS -



85665

5.- La invención a que se refiere la presente memoria, constituye una novedad industrial con características y ventajas que la hacen merecedora del privilegio de explotación exclusiva que por ella se solicita, de acuerdo con las prescripciones del vigente Estatuto sobre Propiedad Industrial, de 26 de Julio de 1.929, texto refundido, publicado el 30 de Abril de 1.930.

10.- La descripción que sigue, se refiere como su enunciado indica, a una bisagra que ha sido especialmente diseñada para que una vez colocada quede completamente oculta y no visible desde el exterior y que una vez abierta totalmente, deja en un mismo plano a las dos planchas o tapas que une, evitando con ello la pérdida de espacio de utilización, bien sea interior como exteriormente.

15.- En virtud de estas cualidades, su aplicación es adecuada en armarios, si bien y en los dibujos que se adjuntan a una mejor explicación del invento, se han representado dos vistas, frontal y perfil, de la bisagra en cuestión acoplada a dos placas independientes de madera o similar.

20.- Está constituida esencialmente esta bisagra por dos piezas, una de las cuales (1) está formada por una pletina rectangular que adopta forma de "U" que queda encajada totalmente en un tablero rectangular ciego vaciado en la puerta o tapa del armario por su parte interior, quedando sujeta a la misma por medio de tornillos (4) que atraviesan unas aletas rectangulares que se prolongan escuadradas de los propios brazos de pletina que forman la "U".

25.- La segunda pieza (2) es un tirante cuya anchura es aproximadamente igual a la interior de la "U", que tiene su extremo doblado en escuadra en una magnitud también aproximadamente igual a la altura del vaciado ciego practicado en la tapa en la que se aloja la otra pieza (1), a la que aparece unido por un eje (3) que le permite girar sobre la misma y realizar un abatimiento de la tapa (6) so-

30.-



85665

bre el cuerpo (7) en cuyo lateral está fijado por tornillos (5) el citado tirante (2), de 90°.

5.- Los orificios (4) y (5) practicados en las dos piezas que componen la bisagra donde se alojan los tirafondos que sirven de sujeción al cuerpo y tapa del armario, son acanalados a fin de que al efectuar su colocación pueda hacerse en el sitio que corresponda exactamente, evitando con ello otras posteriores operaciones de ajuste.

10.- Hecha la descripción precedente hemos de añadir que los detalles de realización de la idea expuesta, pueden variar, sin que por ello cambie la esencia de la invención que es la que se desprende de los párrafos que anteceden y la que se reivindica en la siguiente:

NOTA

15.- En resumen: El Modelo de Utilidad que se solicita, recaerá sobre las reivindicaciones que siguen:

20.- 1ª.- BISAGRA PERFECCIONADA, caracterizada porque está constituida esencialmente por dos piezas, una de las cuales está formada por una pletina rectangular que adopta forma de "U" y que se dispone encajada totalmente en un taladro rectangular ciego, vaciado en la puerta o tapa del armario a que se aplique por su parte interior, quedando sujeta a la misma por medio de tornillos que atraviesan unos orificios acanalados practicados en unas aletas rectangulares que se prolongan escuadradas de los propios brazos de pletina que forman la citada pieza en "U".

25.- 2ª.- BISAGRA PERFECCIONADA, caracterizada según la anterior reivindicación y porque la segunda pieza que compone el conjunto de bisagra, es un tirante cuya anchura, es aproximadamente igual a la interior que determinan los brazos de la pieza en "U", cuya pieza tiene su extremo doblado en escuadra en una magnitud tam

30.-



85665

5.-

bien aproximadamente igual a la altura del vaciado ciego practicado en la tapa en la que se aloja la otra pieza, a la que queda unido por medio de un eje que le permite girar sobre la misma y realizar un abatimiento de la tapa sobre el cuerpo en cuyo lateral está fijado por tornillos que atraviesan unos orificios acanalados, de 90°.

3°.- Se reivindica por último como objeto sobre el que ha de recaer el Modelo de Utilidad que se solicita: "BISAGRA PERFECCIONADA".

10.-

Todo conforme se describe y reivindica en la presente memoria, que consta de cuatro páginas mecanografiadas y dibujos que se acompañan.

Madrid, a 9 de Febrero de 1.961

ALFONSO UNGRIA

15.-

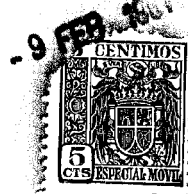

85685

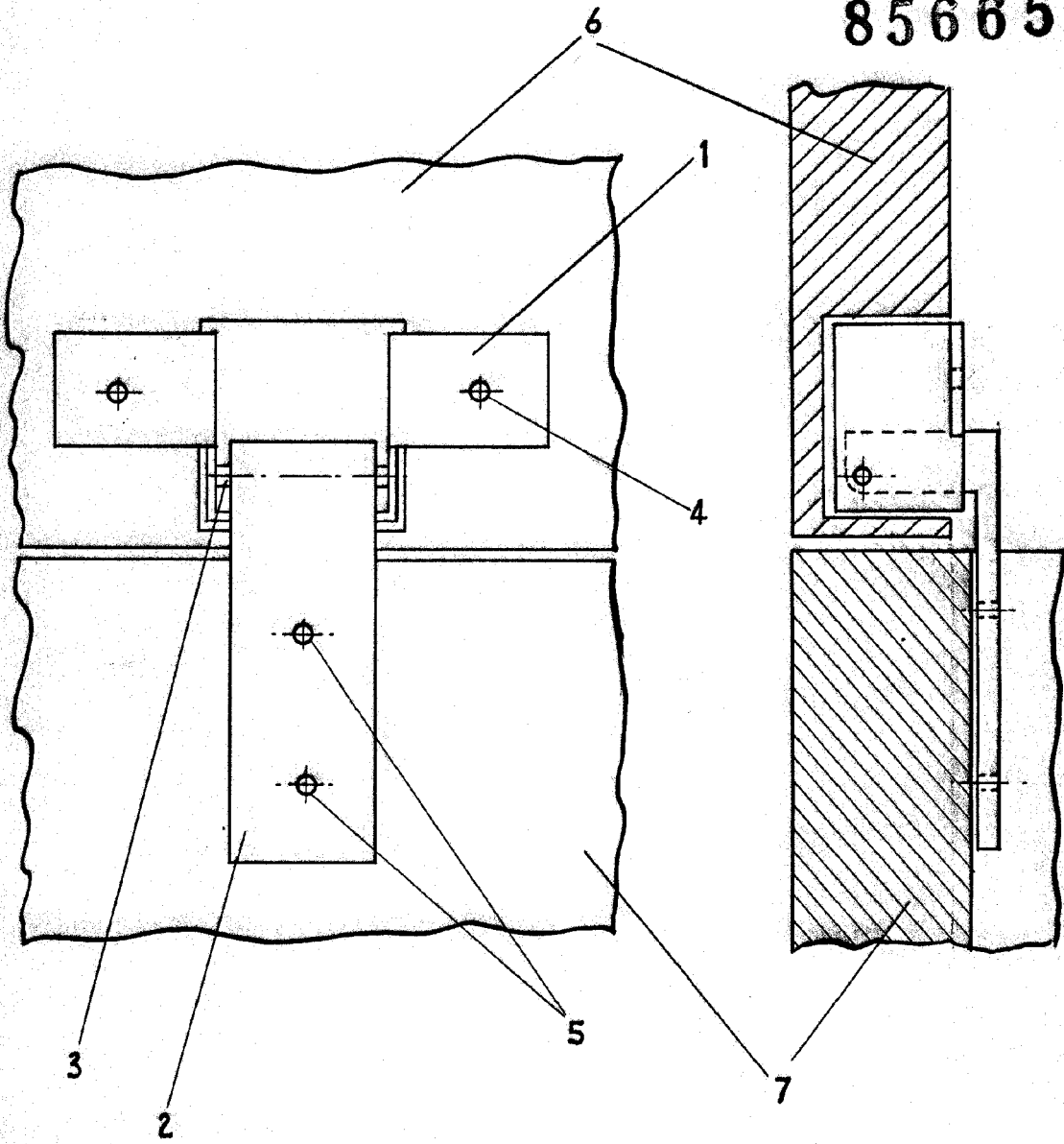

ESCALA VARIABLE

Madrid, 9 de Febrero de 196 1

ALFONSO UNGRIA

P.P.