

85650

85650



MEMORIA DESCRIPTIVA

para un Modelo de Utilidad, por veinte años, por:  
"DISPOSITIVO PARA EL MONTAJE DE RUEDAS ORIENTABLES  
EN LAS PATAS DE MUEBLES", a favor de Don Angel Fer-  
nández Oliva, de nacionalidad española, residente en  
Barcelona, Ali-Bey, nº 95-99.-

- - - -

El presente Modelo de Utilidad tiene por objeto,  
como su enunciado indica, reivindicar la propiedad y  
novedad en territorio español de un dispositivo para  
montaje de ruedas orientables en patas de muebles, con  
el que se logran importantes ventajas de orden técnico  
y práctico frente a los similares conocidos.

Consiste esencialmente en un casquillo, que  
puede ser metálico o de materia plástica, que se apoya  
por su parte inferior en una base constituida por una

85650

E 8 A



10.- especie de platillo invertido que preferiblemente es metálico.

De conformidad con ello, el presente modelo se caracteriza por estar constituido por dos piezas, una superior y otra inferior, que pueden ser de igual o distinto material, las cuales están solidarizadas entre sí por rebatimiento y/o soldado de una prolongación de la pieza superior en el dorso de la pieza inferior.

15.-

20.-

Otra característica de este Modelo la constituye la particular conformación de la pieza superior del dispositivo, la cual adopta forma suavemente troncocónica de generatriz ligeramente inclinada, abierta por su parte superior y cerrada parcialmente en la inferior, en la que tiene una prolongación para retención de la pieza base del dispositivo.

25.-

La pieza base tiene forma abovedada perforada en su centro para paso de la prolongación del extremo de la pieza superior, la cual, una vez ajustada en dicha perforación, es rebatida y solidarizada al dorso

30.-

de la pieza inferior de modo que ésta quede aprisionada en la masa en una zona anular. Esta pieza inferior puede ser utilizada como base de apoyo de la pata del mueble y, también para carenado de las bolas del cojinete del elemento de rodadura autorientable, cuando éste se acople al dispositivo.

35.-

Estas son a grandes rasgos las características principales del dispositivo aquí preconizado, otros detalles del mismo se pondrán de manifiesto en el transcurso de la siguiente descripción en la que para facilitar su comprensión se hace referencia a la lámina de dibujos adjunta, en la que de manera un tanto esquemá-

40.-

85650

E8 FE



45.-

tica y tan solo por via de ejemplo se muestra una vista en sección del conjunto del dispositivo. Estos detalles se dan a título ilustrativo, por tanto esta memoria debe ser considerada sin caracter restrictivo alguno en cuanto a formas, dimensiones, proporciones y materias se refiere.

50.-

En la adjunta lámina de dibujos se indica con -1- la pieza superior del dispositivo la cual tiene forma troncocónica hueca, abierta por su parte superior y parcialmente por la inferior o base. Las generatrices de esta pieza no son verticales sino que tienen cierta inclinación. La base de esta pieza tiene en su centro una prolongación cilíndrica -2- vertical en la que se solidariza la pieza inferior -4- por su cuello -3-. En el interior de la pieza superior -1- se ajusta el extremo de la pata del mueble.

55.-

60.-

La pieza inferior -4- tiene forma de cazoleta invertida y en su centro tiene practicada una perforación en la que se ajusta la prolongación -2- de la pieza superior -1- y se rebate sobre el cuello -3- de forma que ambas piezas queden solidarizadas formando un solo conjunto o unidad. Esta cazoleta actúa como base de apoyo del conjunto, y también como carenado de las bolas del cojinete del elemento de rodadura acoplable al dispositivo, siendo ajustado el eje vertical de este elemento de rodadura a la perforación central de la pieza superior.

65.-

70.-

Los materiales integrantes de la pieza -1- y -4- pueden ser de la misma o distinta naturaleza, por ejemplo puede ser la pieza superior de material termoplástico y la inferior metálica.

85650

E8 F



75.- Se comprenderá por cuanto antecede que el presente Modelo proporciona un dispositivo para asiento de las patas de los muebles sencillo y efectivo, el cual puede ser utilizado directamente como punto de apoyo de las patas en que se monte y como conjunto para el acoplo de los elementos de rodadura autorientables.

80.- Se hace constar a los efectos oportunos que en el objeto de este Modelo se podrán introducir todas aquellas variaciones de detalle que las circunstancias y la práctica pudieran aconsejar, siempre y cuando que con las mismas no se modifiquen las características esenciales del dispositivo descrito.

85.-

N O T A

Descrito suficientemente el objeto de este Modelo, se declaran de novedad en España las siguientes:

R E I V I N D I C A C I O N E S

90.- 1ª.- Dispositivo para el montaje de ruedas orientables en las patas de muebles, que se caracteriza por estar constituido por dos partes esenciales de las cuales la superior se ajusta al extremo del mueble y determina el punto de sustentación del mismo, y la inferior constituye la base de apoyo del conjunto, teniendo la pieza superior forma ligeramente troncocónica, hueca, de generatrices inclinadas respecto al plano de la base, prolongándose dicha pieza en un muñón cilíndrico vertical perforado axialmente en el que se solidariza la pieza inferior, la cual tiene forma de cazoleta invertida perforada en su centro, en cuya perforación se ajusta el muñón de la pieza superior y es rebatido

95.-

100.-



**85650**

105.-

en el dorso de la misma, siendo aprisionada en una zona anular periférica que queda embebida en la masa de la pieza superior formando un solo cuerpo.

**2º.- DISPOSITIVO PARA EL MONTAJE DE RUEDAS ORIENTABLES EN LAS PATAS DE MUEBLES.**

Todo ello conforme se describe y reivindica en la presente memoria descriptiva, que consta de cinco hojas y dibujos que la ilustran.

Madrid, 8 de Febrero de 1.961



1947

85650

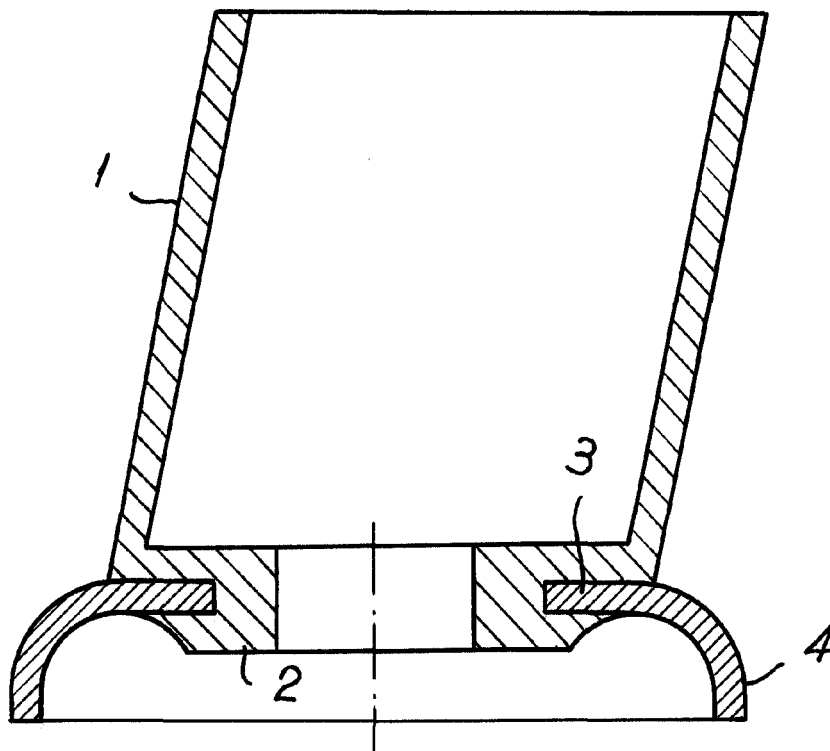

Madrid, 6 de Febrero de 1.951

*(Signature)*

ESCALA VARIABLE.