

MODELO DE UTILIDAD

=====



85649

MEMORIA DESCRIPTIVA

Sobre:

"BANDA DE PAPEL ENGOMADO DOTADA DE REFUERZO CUBIERTO"

Solicitante: D. CRISANTO GONZALEZ SANJUAN, de nacionalidad
española, residente en TOLOSA (GUIFUZCOA).-

La presente memoria se refiere a una banda de papel engomado, reforzada a base de fibras, cubiertas o protegidas por una hoja apropiada, formando un conjunto absolutamente nuevo en su estructura y de extraordinarias características mecánicas.

El papel no es solamente una superficie óptima para la impresión tipográfica, sino que presta inestimables servi-



85640

- cios en la realización de paquetes, envoltorios y envases para un sinnúmero de mercancías, con cuyo objeto se fabrican
10. tipos adecuadamente resistentes, impermeables, etc.

Para el cierre y precintado de paquetes se recurre desde hace tiempo con gran ventaja a las tiras, cintas o bandas adhesivas mediante gomas apropiadas confeccionadas sobre una base de material adecuado.

15. Para que exista la debida proporción entre la consistencia del papel envolvente y la banda adhesiva, se confeccionan gran cantidad de tipos de este último elemento en los que el cuerpo base es el papel.

- Habiéndose extendido el campo de aplicación de las
20. bandas de papel engomado gracias a las calidades conseguidas y a las excelentes características de este material, ha sido necesario crear un tipo de gran resistencia a la tracción.

- Cuando no conviene sobrepasar ciertos límites de tamaño en materiales cuya resistencia quiere incrementarse,
25. se recurre a reforzarlos con elementos apropiados.

- La resistencia de las bandas de papel se aumenta extraordinariamente asociándoles fibras dispuestas de muy diversas formas, creándose varios tipos en consonancia con las distintas formas de aplicación o de las características
30. exigidas por el cliente.

La banda de papel engomado objeto de la presente memoria se refuerza mediante fibras, ya paralelas, ya entrelazadas, que son cubiertas durante el proceso de fabricación.

- A la banda de papel engomado que sirve de base se
35. une una hoja de papel, lisa o rizada, impermeabilizado o no, por medio de un adhesivo adecuado, introduciéndose previamente entre ambas una serie de hilos o fibras, paralelos, o



85849

bien formando cuadrados, rombos, etc.

40. De esta forma se obtiene un nuevo papel adhesivo de extraordinaria calidad y enorme campo de aplicación.

45. A continuación se hará una descripción completa del aludido papel reforzado con referencia a los dibujos que se acompañan en los cuales se representa sencilla y esquemáticamente, y sólo a título de ejemplo no limitativo, una forma de realización, susceptible de todas aquellas modificaciones de detalle que no alteren fundamentalmente sus características esenciales.

En los dibujos:

50. La fig. 1 es una perspectiva parcialmente cortada de un fragmento de banda en refuerzo cubierto, con este último puesto en evidencia.

Las figs. 2, 3 y 4 muestran distintas posibilidades en la disposición de las fibras de refuerzo.

55. Según el ejemplo de ejecución representado, a una banda de papel engomado 1 se une, por la cara desprovista de goma mediante un adhesivo conveniente, una cinta de papel del mismo ancho 2 que presenta características específicas adaptada al uso a que se destine, pudiendo por tanto utilizarse papel rizado o liso, impermeabilizado con parafina, con otra sustancia, o bien sin impermeabilizar.

60. En el proceso de fabricación se interponen entre ambos papeles las fibras de refuerzo 3, formando cuadrados, rombos, triángulos, etc., o bien líneas paralelas agrupadas de diversas maneras.

65. De la forma descrita se obtiene una banda adhesiva extraordinariamente resistente, de grata apariencia y que



85649

presenta una superficie exterior de propiedades adaptadas a la función que desarrollan.

70. 4ª forma, materiales y dimensiones podrán ser variables y, en general, cuanto sea accesorio y secundario, siempre que no se altere, cambie o modifique la esencia característica del objeto que se describe.

N O T A

75. El Modelo de Utilidad que se solicita en España por veinte años, según la vigente Legislación, deberá recaer sobre: "BANDA DE PAPEL ENGOMADO DOTADA DE REFUERZO CUBIERTO", de acuerdo con las siguientes,

R E I V I N D I C A C I O N E S

80. 1ª.- Banda de papel engomado dotada de refuerzo cubierto, caracterizada por una tira de papel, adhesiva por una cara, y unida por la otra cara a una segunda tira mediante una sustancia apropiada tal como goma, asfalto, etc., intercalándose entre ambas tiras durante el proceso de fabricación una serie de hilos o fibras, paralelas o entrelazadas, que constituyen el refuerzo cubierto.

90. 2ª.- Banda de papel engomado dotada de refuerzo cubierto, según reivindicación anterior, caracterizada porque el papel asociado a la banda adhesiva puede presentar características y propiedades variadas, pudiendo ser rizado, o liso, impermeabilizado o no, etc., u ofrecer calidades estéticas ya que constituye la superficie visible una vez que ha sido adherida la banda de que forma parte.

95. 3ª.- Banda de papel engomado dotada de refuerzo, según reivindicaciones anteriores, caracterizado porque los hilos o fibras que se interponen entre las dos tiras de papel



que constituyen la banda, pueden extenderse en líneas paralelas de intervalos regulares o variables, o bien pueden constituir una trama entrecruzada formando cuadrados, rombos, etc.

4^a.- "BANDA DE PAPEL ENGOMADO DOTADA DE REFUERZO
100. CUBIERTO".

Según queda sustancialmente descrito en la presente memoria que consta de cinco hojas escritas a máquina por una sola cara, acompañada de sus correspondientes dibujos.

Madrid, 8 de Febrero 1961.-

D. CRISANTO GONZALEZ SANJUAN,
P.P.

FRANCISCO GARCIA GABRERIZO
P.P.

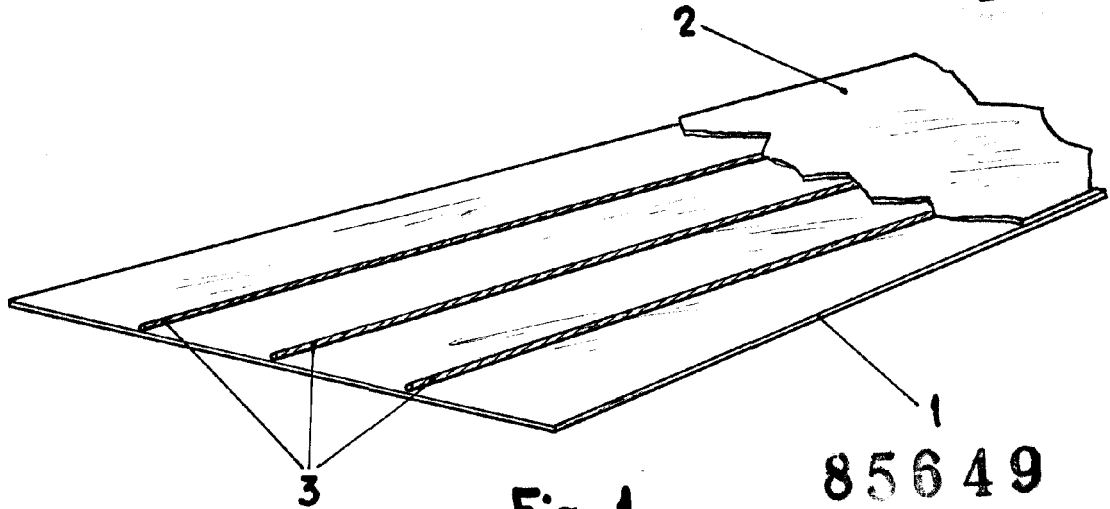

Fig. 1

85649

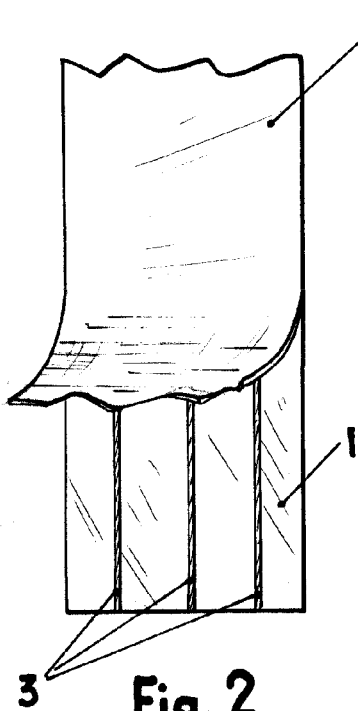

Fig. 2

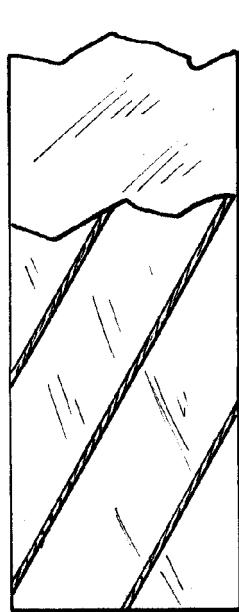

Fig. 3

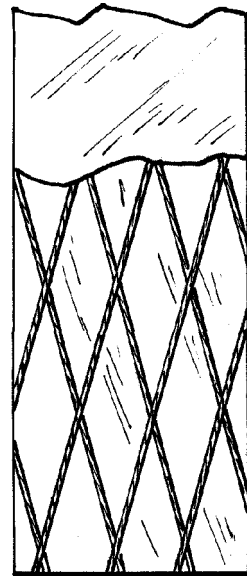

Fig. 4

ESCALA VARIABLE

Madrid, 18 Febrero 1961

CRISANTO GONZALEZ SANJUAN

P. P.

FRANCISCO GARCIA GABRERIZO

P. P.