



7 FEB

85619

- 1 -

MEMORIA DESCRIPTIVA

que se acompaña

a la solicitud de

un MODELO DE UTILIDAD, por veinte años en España, a favor de FORTEVER S.L., de nacionalidad española, residente en MADRID, calle de Antonio Acuña, núm. 5,

por:

"UN APARATO PARA CONTENER Y EXPENDER TARJETAS Y SIMILARES"

- o - o - o - o



El presente registro de Modelo de Utilidad, concierne como su enunciado indica un aparato para contener y expender tarjetas de visita, de acuerdo con la descripción detallada que del mismo se realiza, debiendo interpretarse siempre éste concepto en su mas ámplio sentido y nunca en limitati-  
5 vo.

Este resultado industrial, mejora notablemente todo cuanto sobre el particular se conoce actualmente.

Para mejor comprensión de éste objeto, se adjunta a la presente memoria descriptiva, una hoja de planos en la que a  
10 título de ejemplo, se representan todas y cada una de las partes que lo forman y relación que guardan entre sí.

En la citada hoja de dibujos, se aprecian las siguientes referencias:

15 FIGURA PRIMERA.- La misma representa una vista en perspectiva del aparato cuyo registro se preconiza, apreciado en su posición abierta.

En ésta tenemos:

1.- Depósito de tarjetas, de forma sensiblemente rectán-  
20 gular en su planta y cuyos planos laterales, estan previstos en una oblicuidad conveniente, con el fin de permitir el deslizamiento de las tarjetas al ser extraídas de su interior, presentando en la superficie de sustentación una almohadilla antideslizante.

25 2.- Indica la posición que han de ocupar las referidas tarjetas en el interior del depósito -1- .

3.- Medios de unión entre la tapa superior y el depósito citado y que permiten su abatimiento, para realizar la apertura y cierre del conjunto.

30 Tapa de cobertura que completa esta estructura. Dicha



cha tapa presenta la misma configuración, estando dotada de un plano periférico de ajuste sobre los bordes superiores del depósito aludido y de una oquedad para contención de los órganos funcionales.

35 5.- Pletina laminada rígida, que va montada sobre un juego bisagrado conveniente para determinar su basculamiento.

40 6.- Esparrago alojado en una perforación de la pletina -5-, en su parte superior, según la posición relativa de esta figura 1ª, y cuyo esparrago presenta periféricamente un acanalamiento o surco helicoidal, que realiza en su paso por la abertura de contención, un efecto de torsión en virtud de los citados surcos espiroidales, por cuyo efecto, la contera -7- realiza un determinado  
45 giro sobre la superficie superior de la tarjeta, desplazando a la misma y situándola en la ranura que forman los rebordes de superposición de la tapa -4- y depósito -1-, cooperando en esta función, la indicada pletina -5-, en su descenso.

50 7.- Guarnición indicada, cuyo plano de fijación sobre la tarjeta está fabricado en un material antideslizante conveniente, para realizar el desplazamiento de la tarjeta.

55 8.- Muelle arrollado en torno al esparrago -8- y que permite la recuperación del mismo a su posición inicial.

60 9.- Perfilado de la pletina -5- que sirve de medio de retención al vástago -8-, estando constituido éste perfilado por dos secciones laminadas superpuestas y separadas convenientemente para que el vástago realice el



movimiento de torsión. Para complementar esta retención ,  
el aludido vástago, presenta en su parte superior y fue-  
ra de la pletina correspondiente, una cabeza ensanchada,  
cuyo diametro es mayor que el de alojamiento del espa-  
rrago.

65

10.- Palanca de accionamiento, constituida por la  
prolongación de la pletina perfilada -5- -9-, y la que  
sale al exterior por una ranura a tal fin practicada en  
una zona lateral de la tapa citada.

70

11.- Tecla o pulsador acondicionado en el extremo  
saliente de la palanca -10-, que por presión manual o  
digital realiza el basculamiento de la pletina citada,  
la torsión del vástago y por ello, la expulsión de la tar-  
jeta en la forma anteriormente descrita.

75

FIGURA SEGUNDA.- Representa un corte en sección  
transversal del dispositivo objeto de éste registro.

En la misma, las referencias -1- a -11-, ambas in-  
clusive por haber sido anteriormente descritas, no se  
considera precisa su repetición.

80

12.- Esta flecha indica el movimiento descendente  
por presión manual y ascendente por recuperación del re-  
sorte interior -8-, que realiza el conjunto de palanca.

13.- Dicha flecha indica el movimiento realizado  
por el vástago -6-.

85

14.- Muestra la forma de extracción de una tarjeta  
por entre los bordes de la tapa y depósito inferior.

Este dispositivo, será fabricado en cualquier clase  
de material conveniente y en las dimensiones mas adecua-  
das.

90

Dada la claridad de esta descripción y adjunta ilus-



tracción, se considerara obvio citar las ventajas que se derivan del empleo de éste aparato.

95 Descrita suficientemente la naturaleza del Modelo, se hace constar expresamente que cualquier modificación de detalle que se introduzca en el mismo, se considerara incluida dentro de esta protección, en tanto que no altere o modifique esencialmente su finalidad característica.

Por último, se declaran de novedad y utilidad las reivindicaciones contenidas en la siguiente

100

N O T A

105 1ª.- UN APARATO PARA CONTENER Y EXPENDER TARJETAS Y SIMILARES, caracterizado esencialmente por comprender un colector de las propias tarjetas, constituido por un depósito inferior, de planta rectangular y cuyos planos laterales estan previstos con la necesaria oblicuidad que permitan la salida al exterior de la tarjeta referida, por entre los bordes de una tapa superior y del depósito indicado, siendo esta tapa superior de igual configuración y en diferente perfil, estando unidos ambos elementos formativos por bisagrao que  
110 permiten el abatimiento de la tapa de cobertura sobre el cuerpo correspondiente, el que en su superficie de sustentación presenta una almohadilla antideslizante.

115 2ª.- UN APARATO PARA CONTENER Y EXPENDER TARJETAS Y SIMILARES según la anterior reivindicación, caracterizado esencialmente por comprender un dispositivo de extracción de tarjetas constituido por una palanca laminada, dotada de bisagra que permite su basculamiento, por efecto de pulsación manual, sobre una tecla exterior montada en una sección perfilada de dicha palanca pasante a través de la tapa la que presenta un acondicionamiento de doble plano paralelo, perforado, en los que va  
120



montado un vástago ranurado helicoidalmente, que por efecto del basculamiento del brazo referido, realiza un efecto de torsión comportando un muelle arrollado al vástago, que permite la recuperación por su extensión, a la posición inicial del esparrago acanalado, el que presenta en su extremo interior una contera, cuya guarnición es anti-deslizante para determinar el desplazamiento por giro de la tarjeta y su salida al exterior.

3º.- "UN APARATO PARA CONTENER Y EXPENDER TRAJETAS Y SIMILARES".

Todo conforme queda expresado en la presente Memoria que consta de seis (6) páginas mecanografiadas.

Madrid, 7 de Febrero de 1961.

JOSE LAHIDAIGA.



FIGURA-1-

856 19

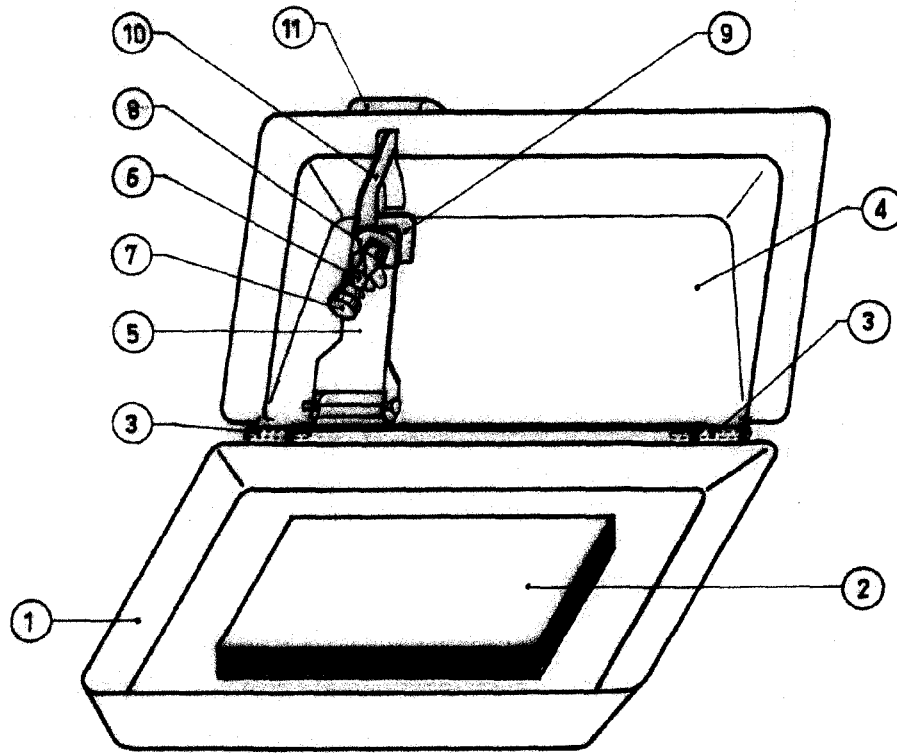

FIGURA-2-

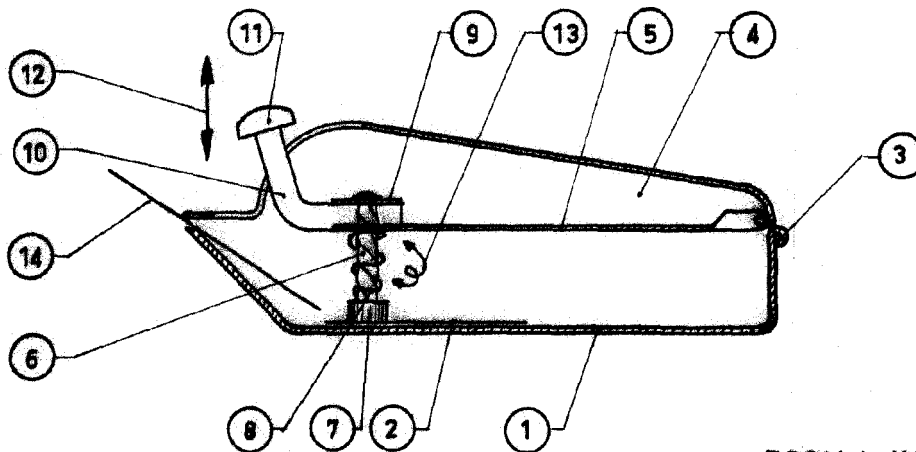

ESCALA VARIABLE