

18



MEMORIA DESCRIPTIVA

Correspondiente al registro de Modelo de Utilidad que, por veinte años, se solicita para España y sus Colonias, a favor de Don José CAMPANALES ESTANY, de nacionalidad española, residente en Barcelona, calle de Mallorca, nº 146, int. - - -

5.

p o r

"NUEVA BOTELLA TERMO"

La nueva botella termo, objeto de este Modelo de Utilidad, presenta la gran ventaja de que, debido a su organización, su construcción es extraordinariamente simple.

10.

A continuación se describe un caso de realización práctica, a título de ejemplo, no limitativo, de una botella-termo, según la invención, acompañándose de una hoja de dibujos en la que:

15.

En la figura 1, se representa la nueva botella termo, sin el envase de cristal soplado, con sus tres piezas cons-



titutivas, separadas y en línea.

En la figura 2, la misma representación que la figura, con sus distintas piezas unidas y de puntos, el envase de cristal soplado.

5. En la figura 3, son sendas vistas en planta y en alzado, parcialmente cortado, del cuerpo principal de la botella-termo.

10. Consiste la invención en un cuerpo principal (1) de material conveniente, principalmente plástico flexible, tal como polietileno, el cual presenta en su fondo (2) el encaje adecuado (3) en el que se apoya el fondo del envase soplado (4), y quedando alojado, al aire, su apéndice (5).

15. El encaje de apoyo del fondo del recipiente de cristal (4) y de protección de su apéndice (5), está formado por una jaula constituida por cuatro barrotes verticales (6) entre los cuales están los transversales, de menor altura (7).

En las paredes internas del cuerpo principal (1), hay unas aletas (8), a lo largo de las mismas, y regularmente distribuidas.

20. Estas aletas (8) alcanzan el fondo del cuerpo (1) pero no así su boca superior (9).

25. De esta manera, las aletas longitudinales, sensiblemente flexibles (8), junto con la jaula (3), retienen, flexiblemente, al envase de cristal soplado (4), ya que los barrotes verticales (6) apoyándose contra el fondo del recipiente (4), mantienen el mismo separado suficiente del fondo (2) del cuerpo (1), a fin de que el apéndice (5) de aquel recipiente de cristal (4) quede al aire, sin tocar el fondo (2) ni los barrotes de la jaula (3), desapareciendo por lo tanto la posibilidad de rotura del envase de cristal soplado.

30.



Para cubrir y proteger la parte superior del envase de cristal soplado (4), hay la oportuna tapa (10) que por encaje se une al borde (9) del cuerpo principal (1). Esta tapa (10), presenta el correspondiente orificio central para que la boca del gollete del envase de cristal esté en contacto con el exterior de la botella-termo. Igualmente hay el clásico tapón-envase (11) en esta clase de recipientes.

5.

Se sobreentiende que en el presente caso, serán variables cuantos detalles de construcción y acabado, no alteren, cambien o modifiquen la esencia de la invención.

10.

N O T A

Descrito el objeto y utilidad de la invención, lo que se declara como no practicado ni divulgado en España, comprende las siguientes reivindicaciones:

15.

1ª.- Nueva botella-termo, caracterizada por el hecho de que el cuerpo principal, lleva en la parte de su fondo, en la propia operación de moldeo, una jaula, provista de cuatro barrotes verticales sobresalientes de sus transversales, teniendo además las paredes internas de dicho cuerpo principal, unas aletas, sensiblemente flexibles, longitudinales, y regularmente distribuidas, que llegan hasta su fondo, pero no alcanzan la boca del cuerpo principal, cuales aletas son las que una vez introducido el cuerpo del recipiente de cristal soplado, indispensable en todo termo, lo retienen por su propia flexibilidad, mientras que los barrotes o picos salientes de la jaula, se apoyan contra el fondo del aludido envase de cristal, impidiendo que el apéndice de que están provistos dichos envases de cristal, toque el fondo del cuerpo moldeado, manteniéndole al aire para evitar de

20.

25.



- 7 F

85608

esta manera cualquier rotura que podría producirse del apén-  
dice antes mencionado, durante el uso de la botella-termo.

2ª.- NUEVA BOTELLA TERMO.

Según se describe y reivindica en la presente Memoria  
descriptiva que consta de cuatro hojas foliadas y escritas  
por una sola cara y acompañada de una hoja de dibujos.

Madrid, a 7 de Febrero de mil novecientos sesenta  
y uno

P.A.,

Antonio Arias

P. P.

Fig. 1

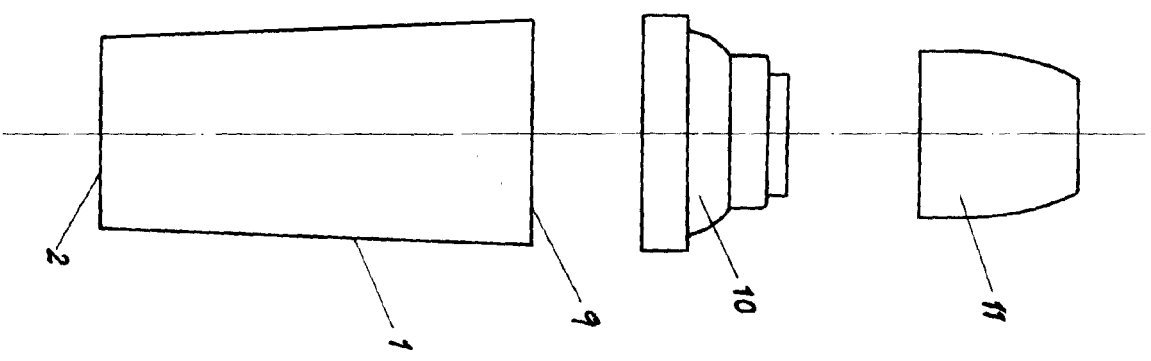

Fig. 2

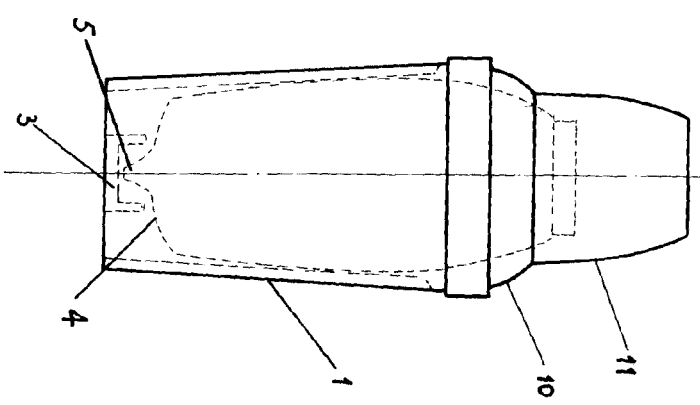
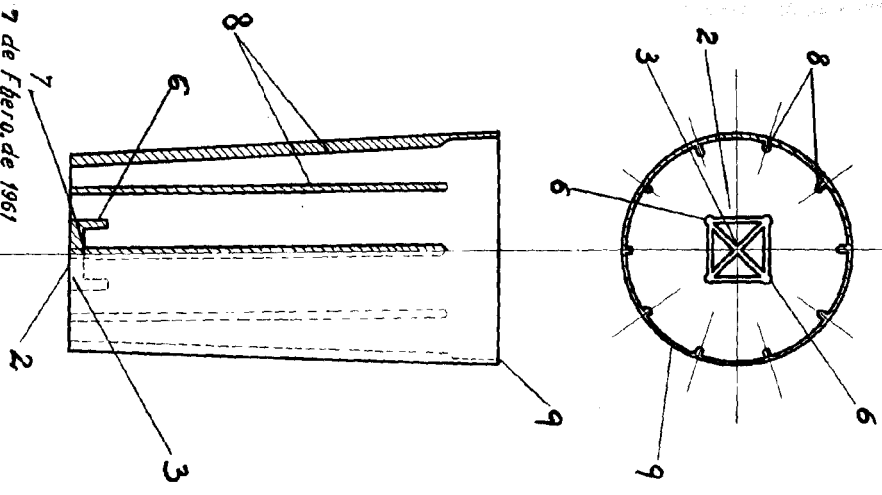

Fig. 3



Madrid 7 de Febrero de 1961

P.A.

*(Handwritten signature)*

Escala variable

