

Nº 85583



85583

MEMORIA DESCRIPTIVA

que se acompaña a la solicitud de un
MODELO DE UTILIDAD,

por veinte años en España, a favor de
Don JOSE VICENT LOPEZ,
Don MANUEL VIDAL CULELL, y
Don EMILIO TALLADA CABELLO,

todos ellos de nacionalidad española, con
residencia en Valencia, Camino Hondo del Grao, 58-60,
por:

"NUEVA CAJA DE MOLDES PARA FUNDICION"

-o-o-o-o-



85583

5

La invención a que se refiere la presente Memoria constituye una novedad industrial con características y ventajas que la hacen merecedora del privilegio de explotación exclusiva que por ella se solicita, de acuerdo con las prescripciones del Estatutó vigente sobre Propiedad Industrial de 26 de julio de 1929, texto refundido, publicado el 30 de abril de 1930.

10

La nueva caja de moldeo para fundición que se pretende proteger, supone un avance técnico en este tipo de industria.

15

Su característica principal reside en el hecho de que sus lados son desmontables, presentando para su unión un sistema de engarce que facilita enormemente su separación.

20

El ensamblaje de unas partes con otras se produce a través de unas extensiones estrechas y anguladas penetrantes en ojales previstos verticalmente junto al borde de la pieza oponente. Cada una de las piezas lleva en un extremo la extensión angulada y en el otro el ojal; sin embargo, una de las piezas tiene la extensión recta, correspondiendo al final de ensamblaje, y su fijación se produce a través de un pasador.

25

Los dibujos que se acompañan, como ejemplo de realización de la idea expuesta, muestran la caja en una perspectiva de conjunto, figura 1ª, y en dos detalles, uno correspondiente al final de ensamblaje, figura 2ª, y, el otro, a los medios de anclaje normales, figura 3ª.

30

La caja consta de cuatro piezas: dos longitudinales -1- y -2- y dos transversales -3- y -4-. Todas ellas tienen un perfil en C, con las aletas al exterior, y con la



85583

aleta inferior doblada en ángulo obtuso.

Cada una de las piezas en cuestión tiene uno de sus extremos prolongado en una aleta -5- sensiblemente recortada en altura, mientras que el extremo opuesto presenta un ojal -6- para paso de dicha aleta.

De las cuatro piezas, tres de ellas tienen su aleta angulada para constituir un engarce que fije la unión de unas piezas con otras. La cuarta pieza tiene su aleta recta y atravesada por un orificio para situar un pasador que constituye el final del ensamblaje.

Como se comprende, a la vista de la descripción anterior, con un juego de piezas de distintas longitudes se pueden obtener cajas de moldeo de dimensiones varias, sin necesidad de que precise herramienta ninguna para su montaje.

Cuando se ha de proceder al desmoldeo, basta con quitar el pasador y desarmar el conjunto de piezas, que pueden apilarse para su almacenamiento.

Son innumerables las ventajas que presenta la nueva caja, las más interesantes de las cuales son:

- a) Sencillez de construcción.
- b) Fácil montaje.
- c) Rápidos en el desmoldeo.
- d) Que no ocupan espacio una vez desmontadas.

Hecha la descripción precedente es necesario añadir que los detalles de realización de la idea expuesta, pueden variar, sin que por ello cambie la esencia de la invención, que es la que se desprende de los párrafos que anteceden y lo que se reivindica en la siguiente

N O T A



85583

En resumen: El Modelo de Utilidad que se solicita ha de recaer sobre las reivindicaciones siguientes:

65 1ª.- NUEVA CAJA DE MOLDEO PARA FUNDICION, caracterizada esencialmente por el hecho de estar constituida por cuatro piezas de perfil en C con sus bordes doblados al exterior, hallándose el inferior en ángulo obtuso, cada una de cuyas piezas presenta en un extremo una aleta de reducida altura, capaz de penetrar en un ojal previsto en el extremo opuesto de dichas piezas; hall'andose las aletas de tres de dichas piezas dobladas en ángulo para 70 constituir medio de anclaje, mientras que la cuarta aleta es recta y tiene un orificio para paso de un pasador final del ensamblaje de las cuatro piezas y punto inicial para su desarmado para facilitar el desmoldeo.

75 2ª.- Se reivindica por último, como objeto sobre el que ha de recaer el Modelo de Utilidad que se solicita, "NUEVA CAJA DE MOLDEO PARA FUNDICION".

80 Todo tal como queda descrito y reivindicado en la presente Memoria, que consta de cuatro hojas. escritas a máquina por una sola cara, y dibujos que se acompañan.

Valencia, 6 de febrero de 1961.

ALFONSO UNGRIA.

P.P.



85583



Figura 1ª



Figura 2ª

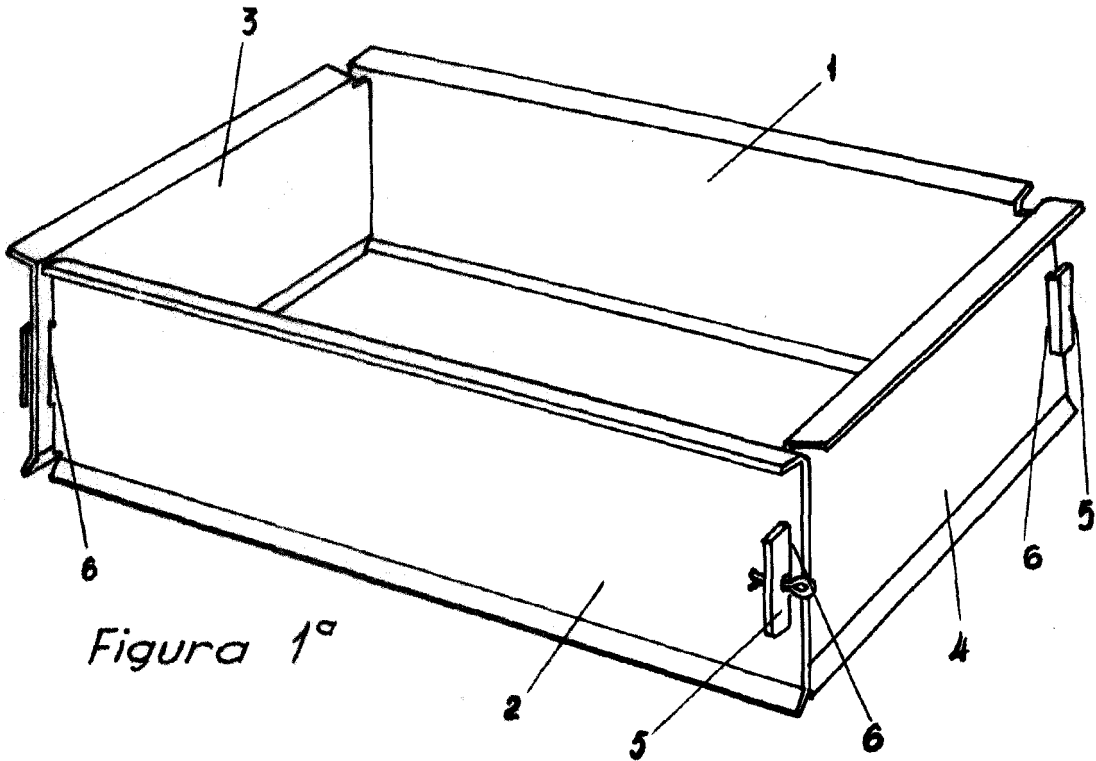

Figura 3ª

ESCALA Y MATERIAL
MADRID, 6 de Febrero DE 1901

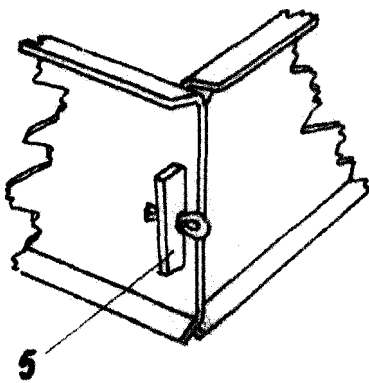
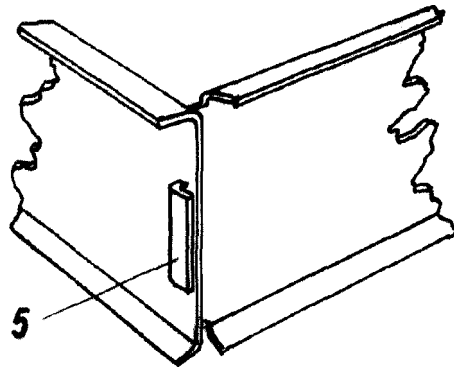
[Handwritten signature]