



-6

85582

M O D E L O
D E
U T I L I D A D

por "VALVULA NEUMATICA PERFECCIONADA", a favor de Don JUAN
YNGLES MARTI, domiciliado en Barcelona, Espinoy , nº 11, 2º 2ª

= . =

MEMORIA DESCRIPTIVA

El presente modelo de utilidad se refiere a una válvula neumática perfeccionada.

Consiste la válvula en tres partes esenciales: parte central, cuerpo de protección y casquillo de seguridad.

5.

En el funcionamiento de la válvula se inyecta el aire por la parte central, la cual es desplazada por su propia elasticidad, saliendo el aire por unos pequeños agujeros, que por producirse la separación entre la parte central y cuerpo de protección en la zona de asiento de la válvula, son comunicados al exterior, de forma que desplazan el casquillo

10.



85582

de seguridad de material muy elástico el cual se hincha separándose de las paredes del cuerpo de protección y permitiendo la salida del aire por presentar este casquillo orificios de pase, de forma que el aire puede penetrar dentro del cuerpo donde esta válvula es aplicada.

5.

Tan pronto como cesa la presión, la parte central por ser más corta que el cuerpo de protección, vuelve por su propia elasticidad a su posición y cierra herméticamente sobre la base del cuerpo de protección.

10.

Para la extracción de aire a través de la válvula bastará desplazar el cuerpo central mediante una varilla o elemento adecuado que permita su empuje por el agujero central ciego de esta parte central de forma que la misma se separe de su asiento sobre el cuerpo de protección, permitiendo la salida del aire con facilidad por los agujeros de la misma y del casquillo de seguridad.

15.

El cuerpo de válvula sería de funcionamiento efectivo, aunque no existiera el casquillo de seguridad exterior, debido a que la función de cierre es por contacto entre las dos piezas elásticas de parte central y cuerpo de protección, sin embargo este asentamiento de un cuerpo sobre el otro puede tener algún fallo por introducción de algún cuerpo extraño, de forma que para evitar este inconveniente de posibles pérdidas de aire es colocado el casquillo de seguridad, el cual consiste en una pieza en forma de dedal de goma pura y delgada que tiene unos agujeros en su pared lateral para facilitar la entrada y salida del aire y que va pegado en el cuerpo de protección, cerca del saliente del mismo, siendo el resto del dedal suelto pero muy ajustado a este cuerpo de protección, de forma que es necesario el desplazamiento de la par-

20.

25.

30.



85582

te central para que los agujeros de este casquillo sean practicables.

5. Con el fin de facilitar la explicación, se acompaña a la presente memoria una lámina de dibujos en la que se ha representado un caso de realización que se cita a título de ejemplo.

En el dibujo:

La figura 1, muestra en sección longitudinal una válvula en posición de reposo.

10. La figura 2, muestra en sección longitudinal una válvula en posición activa o de paso de aire.

15. Haciendo referencia a las figuras, es de observar que la parte central comprende un elemento tubular ciego 1, en el que se ha previsto en la pared lateral y precisamente a partir de la embocadura de su cavidad 2, un saliente doble 3-4, entre los que queda determinada una zona entrante 5 para fijar en ella entre estos salientes la pared del cuerpo donde la válvula debe ser fijada.

20. El elemento 1 presenta además en su pared lateral y cerca el saliente 4 un bordón 6, el cual queda encajado en un entrante de la pared lateral del cuerpo 7 de protección. Este elemento 1 tiene en su pared lateral unos orificios de paso 8, que comunican la cavidad -2- con la zona 9 existente entre 1 y 7, de forma que cuando la cabeza cónica 10 se separa de su asiento 11 el aire pasa a la zona 12, entre pared de 7 y casquillo de seguridad 13, saliendo por los orificios 14 de este casquillo. Dicha forma de separación de unas piezas con otras es posible al estar la pieza 1 unida a la 7 en la parte correspondiente a los respectivos salientes 4 y 15, y al estar el casquillo 13 unido por su extremo final a la pa-

25.

30.



85582

red de 7

Para efectuar la salida de aire a través de la válvula bastará empujar el cuerpo 10 mediante introducción de una varilla por la cavidad 2 de forma que se efectúa entonces por el mismo sistema la operación contraria, o sea la salida del aire.

5.

La invención dentro de su esencialidad, puede ser llevada a la práctica en otras formas de realización que difieran en detalle de la indicada a título de ejemplo en la descripción. Podrá, pues, construirse en cualquier forma y tamaño, con los materiales más adecuados por quedar todo ello comprendido en el espíritu de las reivindicaciones.

10.

= . =

N O T A

Descrito el objeto y utilidad de la invención, lo que se declara como no divulgado ni practicado en España, comprende las siguientes reivindicaciones:

15.

1. Válvula neumática perfeccionada, que se caracteriza por comprender tres partes esenciales relacionadas entre sí, una parte central, un cuerpo de protección y un casquillo de seguridad, todos ellos en material elástico, siendo la parte central fija a la pared del cuerpo donde deba ser aplicada la válvula, presentando para ello dos saliente entre los que queda fija esta pared, y siendo el saliente interior a la pared, apte para el fijado de un saliente del cuerpo de protección, dentro del que queda alojada la parte central que es de forma tubular ciega con cabeza extrema que apoya contra un

20.

25.

-6 FEB.

85582



5.

asiento del cuerpo de protección por la propia elasticidad de esta parte central de menor longitud que el cuerpo protector, comprendiendo entre las paredes laterales externas la parte central e interna del cuerpo protector un ligero juego suficiente para que al desplazar la parte central por efecto de la entrada de aire en su tubo ciego unos orificios capilares de la parte central se abran y dejen libre el paso del aire entre las dos zonas, saliendo por esta cabeza separable.

10.

2. Válvula neumática, según la reivindicación 1ª, en el que se ha previsto sobre el cuerpo de protección un casquillo de seguridad en material elástico ceñido a las paredes de este cuerpo y fijo al mismo por su borde, el cual en la separación de la cabeza extrema de la parte central es estirado abriéndose unos orificios capilares de su pared lateral para el paso del aire.

15.

3. Válvula neumática, según las reivindicaciones 1 y 2 en el que para la descarga del aire es suficiente empujar el cuerpo central por el fondo de su cavidad para que se abran sus orificios capilares de paso de aire.

20.

4. Válvula neumática, perfeccionada.

Según se describe y reivindica en la presente memoria descriptiva que consta de cinco hojas foliadas y escritas a máquina por una sola de sus caras acompañadas de una lámina de dibujos.

25.

Madrid, a 6 de Febrero 1961

JUAN YNGLES MARTI

P.º.º. JAIME ISERN MIRALLES
P.º.º.

JG/vf.



85582

Fig. 1

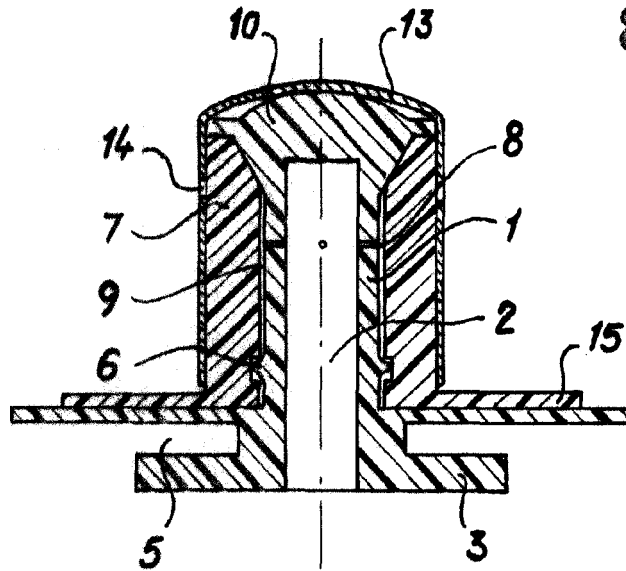
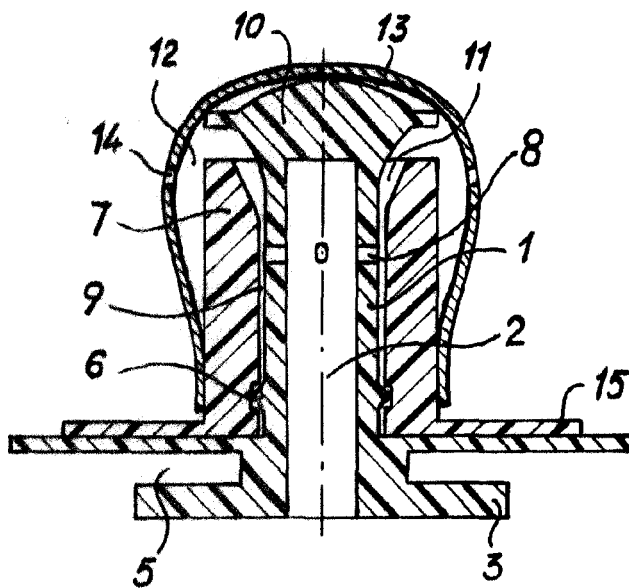

Fig. 2



Madrid,
Jaime Isern

p.p.