



27 ENE. 1931

85572

M O D E L O  
D E  
U T I L I D A D

a favor de Don José M<sup>e</sup> CARRE CIVIT, de nacionalidad española, residente en Barcelona, Calle Industria, 228, por "TAPON PERFECCIONADO".

- . -

MEMORIA DESCRIPTIVA

La presente invención se refiere a un tapón perfeccionado, el cual se caracteriza por la facilidad que, para su introducción y perfecto ajuste hermético, le proporciona su peculiar estructura.

5. El indicado tapón consiste esencialmente en un cuerpo tubular de naturaleza elástica adecuada, el cual presenta en su borde superior una valona dotada en ambas caras de acanaladuras circulares, determinativas de los correspondientes resaltes anulares. Dicho cuerpo
10. se prolonga inferiormente en una sección tronco-cónica,

27 ENE



85572

5. convergente hacia el interior, la cual se continúa, en dirección al extremo superior del cuerpo tubular y por dentro del mismo, en otra sección tronco-cónica, coaxial, que queda cerrada a altura intermedia, por una pared transversal, que constituye el fondo del tapón.

10. Para la mejor comprensión de cuanto se indica en la presente memoria descriptiva se acompaña un dibujo en el que, tan sólo a título de ejemplo, se representa un caso práctico de realización de un tapón de características iguales a las del objeto de la invención.

15. En dicho dibujo la figura 1 muestra una vista en alzado seccionado; y la figura 2 una vista análoga, estando acoplado en el gollete de una botella y protegido por una cápsula roscada en el citado gollete.

20. El aludido tapón está constituido por un cuerpo tubular -1-, de naturaleza elástica y sección adecuada, el cual está dotado en su extremo superior de un reborde -2-, a modo de valona, que presenta en ambas caras diversas acanaladuras -3-, circulares, determinativas de los correspondientes resaltes anulares -4-. El cuerpo -1- se prolonga en una sección tronco-cónica -5-, convergente hacia el interior, la cual se continúa, por dentro del cuerpo -1- y en dirección al extremo superior, en otra sección tronco-cónica -6-, coaxial con la -1- y la -5-, que queda cerrada, a altura

25.

27 ENE. 19



85572

intermedia, por una pared transversal -7-, constituti-  
va del fondo del tapón.

5. La superficie cilíndrica interior del tapón se prolonga más abajo del arranque de la sección tronco-cónica -5-, de modo que esta última se adelgaza y forma una zona -8- más flexible que, junto con la sección -6- dan a la embocadura del tapón una gran flexibilidad y hace que el ajuste sea perfectamente adaptable para conseguir la hermeticidad.

10. En el caso de adaptación representado en el dibujo el tapón descrito se afianza una cápsula -9- que va roscada al gollote -10- de una botella, quedando el reborde o valona -2- entre el fondo de la cápsula y el borde frontal de la embocadura, con lo que los resaltes anulares -4- ven favorecida su acción de ajuste, complementaria de la ejercida por la pared del cuerpo -1-.

20. Se comprende que serán independientes del objeto de la invención los materiales empleados en el tapón, así como la forma y dimensiones, tanto absolutas como relativas, de sus diferentes partes, siempre que unos y otras satisfagan a las características reseñadas y, en general, todo cuanto no afecte a su esencialidad.

27 ENE



N O T A

85572

Se reivindica como objeto del presente modelo de utilidad:

5. 1. Tapón perfeccionado, que se caracteriza por estar constituido por un cuerpo tubular elástico, dotado de una valona en su extremo superior provista de acanaladuras circulares en ambas caras, cuyo cuerpo se prolonga en una sección troncocónica, convergente hacia el interior, la cual se continúa, en dirección del extremo superior del cuerpo tubular y por dentro del mismo, en otra sección troncocónica, coaxial, que queda cerrada, a altura intermedia conveniente, por una pared transversal que constituye el fondo del tapón.
10. 2. Tapón perfeccionado, según la reivindicación anterior, que se caracteriza por el hecho de que la pared transversal del fondo queda situada en la zona delimitada por el cuerpo tubular.
15. 3. Tapón perfeccionado, según la reivindicaciones anteriores, que se caracteriza por el hecho de que la superficie cilíndrica interna del cuerpo tubular se prolonga hasta más abajo del arranque de la sección troncocónica externa, de modo que la pared de esta última se adelgaza hacia abajo formando una zona más flexible.
20. 4. Tapón perfeccionado.

27 ENE



85572

Todo ello según queda descrito y reivindicado en la presente memoria que consta de cinco hojas foliadas, escritas por una sola cara.

Barcelona, a 27 enero de 1961.

José M<sup>a</sup> CARRE CIVIT

p.a.

27 ENE



*Fig. 1*

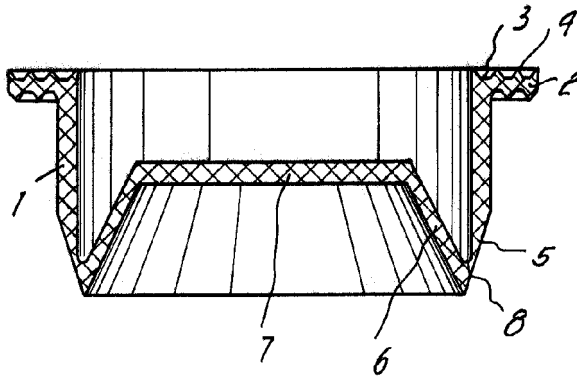

85572

7680

*Fig. 2*

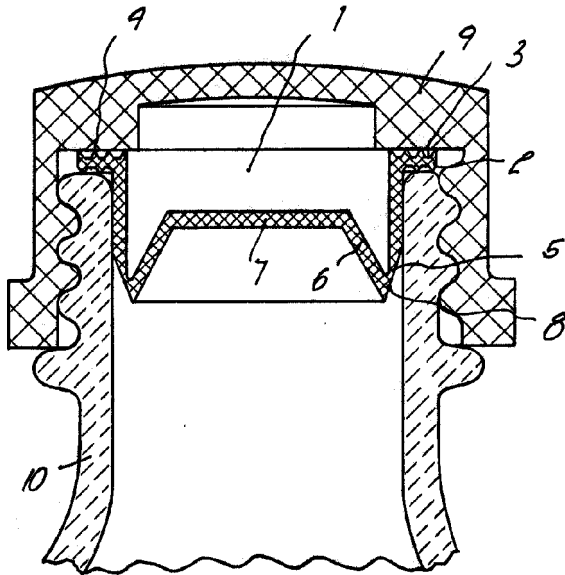

Barcelona, 27 Enero 1961  
José M<sup>o</sup> Carre Civit

f.a.