

Val



85564

MODELO DE UTILIDAD

por VEINTE años

cuyo privilegio se solicita para España y todos sus territorios y plazas de soberanía, a favor de :

D. ENRIQUE SANZA AGREDA

de nacionalidad española, con domicilio en Barcelona, calle Mayor de Gracia, núms.153-155, relativo a :

"ALBUM PERFECCIONADO PARA TRANSPARENCIAS"

=====



El presente Modelo de Utilidad se refiere, como se indica en su enunciado, a un álbum perfeccionado para transparencias. - - - - -

- 5. La creciente difusión de los álbumes o libritos para archivar o presentar colecciones de fotografías diapositivas en color, observables por transparencia directa o por medio de aparatos visores y proyectores, ha impulsado hacia un perfeccionamiento que abarca no solamente su aspecto, capacidad de contenido, facilidad de colocación y extracción de las transparencias, y demás condiciones prácticas, sino también la forma acerca de proporcionar el mejor reseñamiento relativo a estas transparencias, con lo que se logra una referencia técnica fotográfica y una información complementaria de los lugares y representaciones que figuran en las vistas. - - - - -
- 10.
- 15.

Teniendo en cuenta que estos mejoramientos en la presentación de las transparencias ha corrido paralelamente con el auge del movimiento turístico, se comprende el interés que adquieren aquellos actualmente, máxime considerando que la fotografía constituye una de las facetas más allegadas a la práctica del turismo. - - - - -

- 20.
- 25. Por otra parte, la fotografía en color, ya universalizada, se practica y expende relacionada no solamente con el turismo, sino con otras manifestaciones de carácter informativo, documental, de estudio e investigación, o simplemente para cuestiones de divulgación o de recreo. Para tales menesteres las transparencias son presentadas en libritos especialmente confeccionados, o bien se van coleccionando en álbumes, realizados a semejanza de aquellos libritos, en los que son co-

85564



locadas las transparencias que van siendo obtenidas. - - - -

- 30. De todo lo dicho se desprende la importancia que adquieren estos libros y álbumes, (ya registrados como Modelo de Utilidad núm. 70.641, por el propio solicitante) complementados con las pertinentes explicaciones, por lo que, persistiendo en la línea de perfeccionamiento de los mismos, se ha
- 35. ideado la introducción del aspecto musical como nuevo complemento de indudable interés. La música ofrece un factor de ambientación insuperable para acompañar la observación de las transparencias, haciendo asequibles determinados tipismos característicos de regiones y países próximos o remotos; es
- 40. asimismo utilizable la voz, grabada en discos, como recurso explicativo del significado de las fotografías por transparencia. - - - - -

- 45. Para alcanzar el fin propuesto se ha desarrollado un álbum perfeccionado para transparencias, según se expone en el presente Modelo de Utilidad, caracterizado por el hecho de que en un librito compuesto para contener transparencias, formado por unas tapas entre las cuales está dispuesta una serie de hojas compuestas unidas correlativamente por sus bordes, formando una tira continua con pliegues sucesivos,
- 50. en cuyas hojas se han troquelado unas ventanillas a propósito para introducir y retener en ellas las aludidas transparencias, y alcanzando las hojas plegadas un grosor sensiblemente menor que el del lomo del libro, se agrega un departamento, unido a una de las tapas en su parte interior,
- 55. apto para contener unos discos con grabaciones musicales o con relatos verbales relacionados con las transparencias, aportando elementos de ambientación y de descripción ade-



85564

cuados para la más exacta interpretación de aquellas. - -

60. También se caracteriza porque el departamento para contener discos dispone de una tapa, a modo de solapa, potestativamente provista de una disposición de cierre, la cual ocluye el departamento actuando como elemento para la retención de los discos y para impedir la introducción de polvos y cuerpos extraños. - - - - -

65. Potestativamente se agregan al álbum unas hojas de papel, unidas al lomo, en las que se contienen las explicaciones alusivas a las transparencias, así como otras hojas en blanco destinadas a incluir anotaciones recordatorias y aclaratorias relativas a dichas transparencias, como ya se indicaba en el Modelo de Utilidad núm. 70.641 citado. - - -

70. Son obvias las ventajas conseguidas por medio del álbum reseñado, y que han sido ya esbozadas en el primer párrafo de esta memoria, las cuales serán particularmente estimadas por las personas sensibles a la intención perseguida. - - - - -

75. Para facilitar la comprensión de las ideas expuestas, dando a conocer al mismo tiempo diversos detalles de orden constructivo, se describe seguidamente una forma de realización del presente Modelo de Utilidad, haciendo referencia al plano que acompaña a esta memoria, el cual, dado su fin primordialmente ilustrativo, deberá ser interpretado como desprovisto de todo alcance limitativo respecto a la amplitud de la protección legal que se solicita. En los dibujos: - -

80.

85564



85. Figura única: representa, en perspectiva, un álbum para transparencias, dotado de departamento para discos y hojas de papel complementarias, según este modelo. - - - -

90. Con referencia a dicha figura y a los números que sobre la misma indican cada una de las partes y detalles del álbum representado, su descripción es como sigue a continuación. - - - - -

El álbum está formado por unas tapas (1) que lo protegen exteriormente, y dan lugar a un lomo (2) del grosor proporcionado al contenido interior. - - - - -

95. Dentro del álbum están dispuestas unas hojas compuestas (3), adecuadas para alojar unas transparencias (4) dentro de unas ventanillas (5). Estas hojas están unidas sucesivamente por sus bordes, según líneas transversales (6), por doblado o por intercalación de cintas u otros elementos de acoplamiento, de modo que permitan el repliegue alternativo de las hojas sobre sí mismas quedando debidamente alojadas dentro de las tapas (1). - - - - -

100. Las transparencias (4) están provistas de unos marcos (7) que encajan en las ventanillas (5) entre las partes de la hoja compuesta (3). Un espacio libre superior (8) permite la introducción de las puntas de los dedos para poder asir con facilidad la transparencia, por su marco (7), cuando se desee extraerla para observarla, proyectarla o retirarla. - - - - -

105. Unas hojas de papel (9), adjuntas a las hojas de transparencia (3), ofrecen las adecuadas y pertinentes explica-

110.

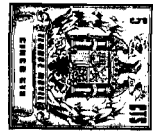

85564

ciones a estas transparencias, pudiendo incluir cierto número de hojas en blanco para poder hacer anotaciones personales. Estas hojas de papel (9) están directamente unidas al lomo (2). - - - - -

- 115. La aportación musical se lleva a cabo por medio de unos discos (10) del tipo microsurco de pequeño diámetro, los cuales se alojan en un departamento (11) directamente adosado contra la parte interior de la tapa(1) en su hoja posterior. Este departamento, de tela, papel o plástico, consta de una
- 120. tapa-solapa (12) que lo ocluye y al mismo tiempo lo protege contra la infiltración de polvos y otros cuerpos perjudiciales para los discos. Corrientemente, se prevé la inclusión de un disco para cada libro, pudiéndose, no obstante, contener en mayor número. - - - - -

- 125. Para poder tener con seguridad la tapa-solapa (12), se aplica alguna disposición de cierre (13) capaz de facilitar tal objeto de la manera más cómoda y eficaz. - - - - -

- Los discos (10) aportan ilustraciones musicales para acompañar con música de fondo la exhibición de las transparencias. Como se comprende, aquellas versarán sobre motivos directamente relacionados con los temas o lugares representados en las transparencias (4), con lo cual se logrará un efecto de ambientación notorio y una mejor interpretación de aquellos. También se prevé la posibilidad de que los discos
- 130. lleven grabadas las descripciones de cada una de las transparencias, con lo que será posible oír explicarlas de viva voz. - - - - -
- 135.

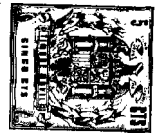

85564

Como se ha hecho constar, el tema tratado por las transparencias y las ilustraciones escritas y las grabadas en discos, podrán ser de diverso caracter, sea documental, científico, festivo, etc. - - - - -

140.

Por cuanto se ha expuesto se comprenderá que con el álbum representado se alcanzan todas las ventajas mencionadas en el comienzo de esta memoria, mejorando sensiblemente la eficacia de los libros y colecciones de transparencias corrientemente utilizados. - - - - -

145.

Habiendo descrito suficientemente las características, ventajas y realización del álbum perfeccionado para transparencias, según el presente Modelo de Utilidad, debe hacerse constar, en resumen, que en el mismo podrán introducirse cuantas variantes de detalle la experiencia y la práctica puedan aconsejar, en cuanto a dimensiones, número de piezas integrantes, materiales empleados en la construcción de las mismas, forma de acoplamiento mútuo y demás circunstancias accesorias, siempre que con ello no se desvirtúe su esencialidad, que es la que se concreta en la primera de las reivindicaciones que siguen, ya sea considerada aisladamente, ya sea considerada junto con una o varias de las reivindicaciones restantes. - -

150.

155.

N O T A

160. Se declaran de novedad, utilidad y propiedad para España y todos sus territorios y plazas de soberanía, las siguientes :

REIVINDICACIONES

1.- Album perfeccionado para transparencias, caracteri-



85564

- 165. zado porque en un librito compuesto para contener transparencias, formado por unas tapas, y un lomo que las une, entre las cuales está dispuesta una serie de hojas compuestas unidas correlativamente por sus bordes, formando una tira continua con pliegues sucesivos, en las cuales se han troquelado unas ventanillas a propósito para introducir y retener transparencias, alcanzando las hojas plegadas un grosor sensiblemente menor que el del lomo del libro, se dispone un departamento, preferentemente unido a la cara interior de la tapa posterior, apto para contener unos discos con grabaciones de temas ordinariamente relacionados con las transparencias que se acompañan en el libro, cuyos discos aportan elementos auditivos para la más exacta interpretación de las aludidas transparencias. - - - - -

- 2.- Album perfeccionado para transparencias, según la reivindicación primera, caracterizado porque el departamento para alojamiento de discos dispone preferentemente de una tapa solapa, optativamente provista de una disposición de cierre, la cual ocluye al departamento, actuando como elemento de retención para los discos y para impedir la introducción de polvo y cuerpos extraños. - - - - -

3.- "ALBUM PERFECCIONADO PARA TRANSPARENCIAS". - - -

Todo ello tal como se describe y reivindica en la presente memoria que consta de nueve hojas, foliadas y mecanografiadas por una sola de sus caras, y de una lámina de di-



190. bujos que la ilustra.

85564

BARCELONA, 26 ENE. 1961

P. A.

Curry.

ad.

85564

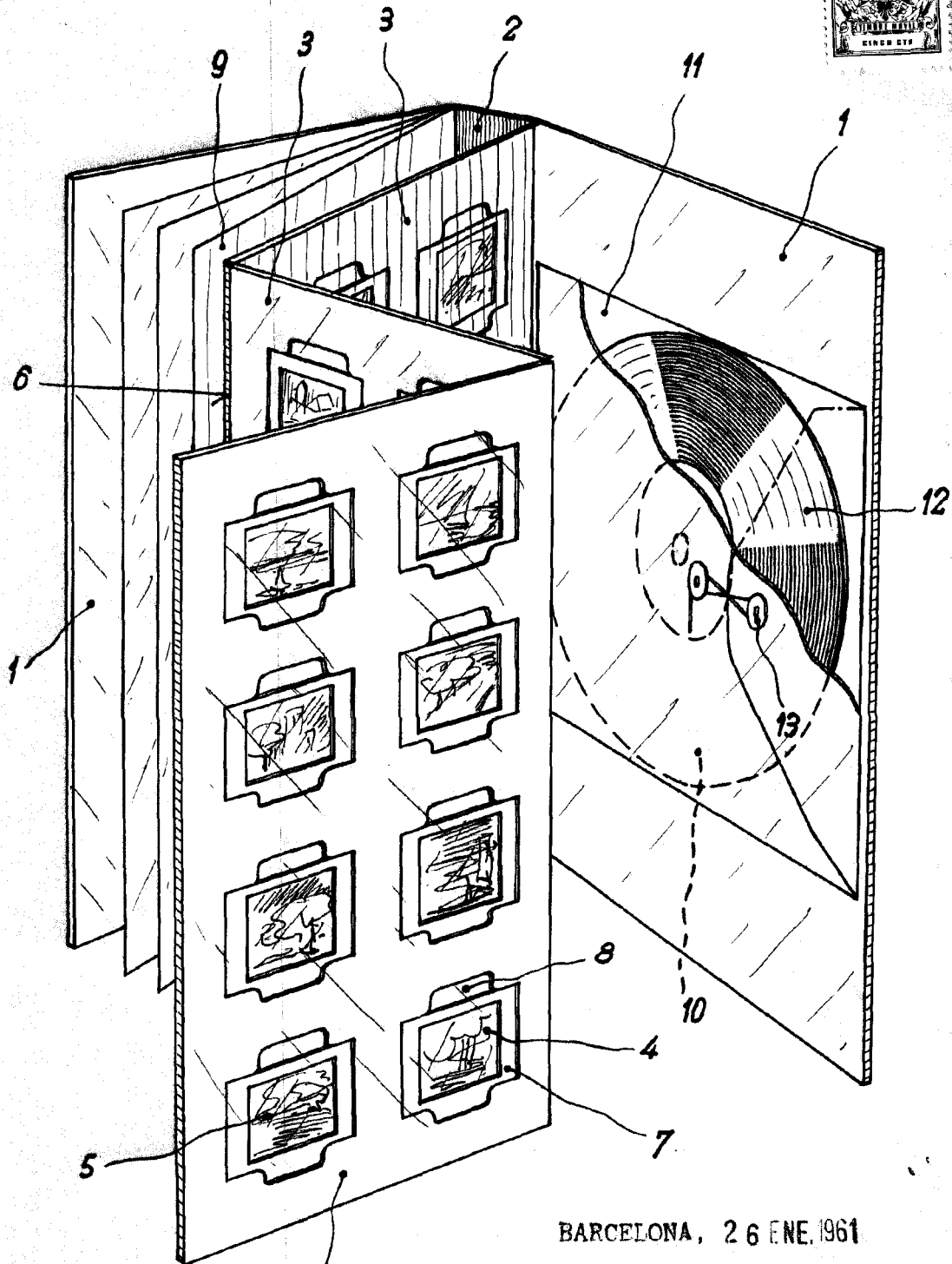

BARCELONA, 26 ENE. 1961

P. A.

Enrique Sanza Agreda

Escala variable.