



MODELO DE UTILIDAD Nº 85534

85534

Solicitante : Don Pascual Martínez San Nicolás.

Residencia : Alicante.- Avda. Pérez Galdós, 13.

oooOooo

MEMORIA DESCRIPTIVA

Sobre:

"MANTA-SACO PARA BEBES"

oooOooo

El presente Modelo de Utilidad tiene por objeto una manta-saco para bebés, que no precisa, para

85534



su cierre, ni de botones, ni de cremalleras, ni de cintas, ni de cualquier otro elemento similar alguno.

5 En el dibujo adjunto, a título de ejemplo no limitativo, se ilustra una forma de ejecución del invento, con referencia al cual:

10 La manta-saco, según la invención, presenta su fondo constituido por una pieza con sus bordes redondeados, y en su parte externa vá provista de una tira de adhesivo, 2, en la que se adhieren a su vez las tiras de adhesivo, 1, de que van dotadas en sus extremos inferiores, las dos partes de la manta propiamente dicha.

15 Las dos partes de la manta antes citada, forman un cuerpo y se unen entre sí, completando el cierre, mediante adherencia del adhesivo, 1, de que va provista la mitad de la izquierda, sobre el adhesivo, 2, dispuesto en el correspondiente borde de la mitad de la derecha.

20 Para cerrar la manta y conformar el saco para bebés, es suficiente superponer los extremos inferiores de las dos partes de la manta sobre el borde superior de la pieza que forma el fondo, y, además, 25 adherir entre sí las dos tiras de adhesivo de los bordes de dichas dos partes o ramas de la manta, y será suficiente despegar, mediante un tirón, dichos adhesivos, para que la manta-saco quede nuevamente abierta.

30 Es fácilmente comprensible que podrán variar las medidas, materiales y proporciones de este Mo-



85534

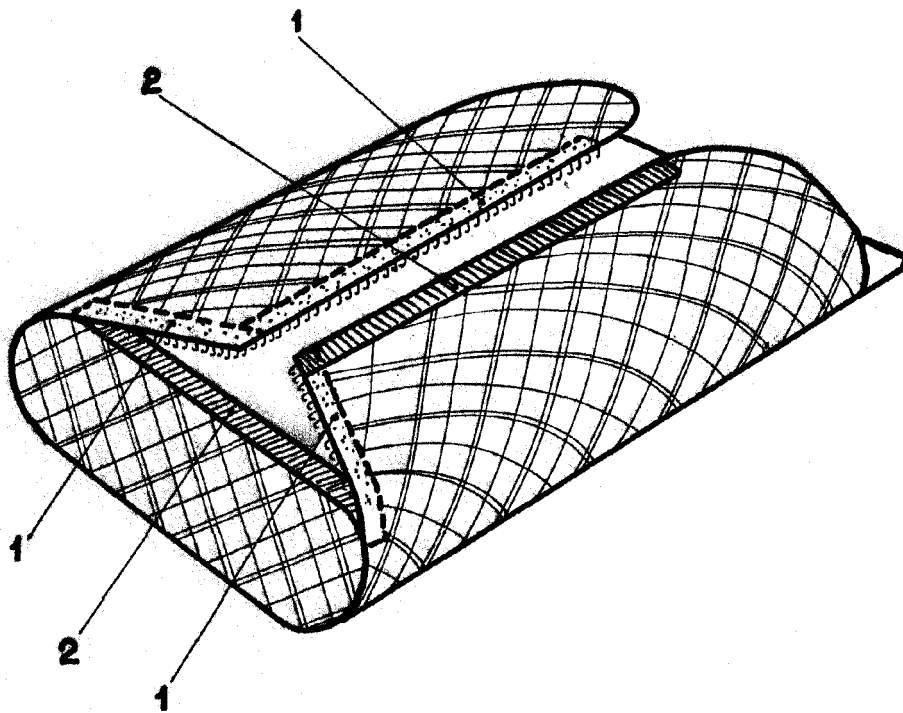

MADRID, - 3 FEB. 1961
PASCUAL MARTÍNEZ SAN NICOLÁS,
P.P.

EMILIO GUILL SIRVENT
P.P.