



85501

MEMORIA DESCRIPTIVA
para solicitar
M O D E L O D E U T I L I D A D
e n
E S P A Ñ A
por VEINTE años
por "TAPON PARA BOTELLAS".

A nombre de:

D. JOSE SIMONET ROTGER

domiciliado en:

Calle Juanot Colom, 32 INCA (Balears)

=====

El objeto de la presente solicitud de modelo de utilidad se refiere a un tapón para botellas, cuyas características de novedad le confieren la cualidad de aportar, a la función a que se destina, las siguientes ventajas:

5 a.- Es realizable en aluminio o aluminioaleaciones con lo que es ligero e inalterable, resultando de uso comple



tamente higiénico, siendolo asimismo en plasticos o materiales termomoldeables.

b.- Es aplicable a cualesquiera botellas.

10

c.- Es practicamente de duración ilimitada.

d.- Cierra herméticamente por tornillo de presión y placa de asiento.

e.- Su manejo es sencillo y está exento de averías y atascos.

15

En el adjunto plano se ha representado una forma de ejecución del modelo de que se trata.

La figura 1 representa un alzado frontal, mitad seccionado.

La figura 2 representa un alzado lateral.

20

La figura 3 representa una vista perspectiva, desde abajo.

Como puede apreciarse, el tapón consta de una campana (1) abierta en aproximadamente su tercera parte y dotada en su borde, por dentro, de un saliente (2) mediante el que se sujeta en el reborde que llevan casi todas las botellas, especialmente las de aguas carbónicas o bebidas con gases disueltos a presión a las que es específicamente aplicable pues tapona herméticamente e impide la desaturación.

25

La campana (1) lleva, en su parte superior, centrado, un orificio roscado en el que ceba la espiga fileteada (3) de un tornillo cuya cabeza (4) presenta grafilado para facilitar su manejo, fijandose a esta espiga, con tolerancia de giro, una plaquita (5) susceptible de sentar sobre el borde de la boca de la botella.

30

Montando la campana introduciendola merced a su abertura lateral y haciendo prender el reborde de la botella por el saliente (2), se hace girar la cabeza (4) hasta que la placa (5) sienta sobre la boca de la botella, apre-

35

tándose un poco para lograr un cierre perfecto y

40

Para abrir basta operar en forma contraria.

Este modelo es realizable en cualesquiera tamaños y materiales adecuados, siendo susceptible de toda clase de modificaciones de detalle que no alteren su fundamento.

-:- N O T A -:-

45

Los puntos de invención propia y nueva que se presentan para que sean objeto de este modelo de utilidad, en España, por veinte años, son los siguientes:

50

1º.- Tapón perfeccionado para botellas caracterizado por que consta de una campana cilíndrica, abierta aproximadamente en un tercio de su perímetro lateral y dotada en su borde, por dentro, de un saliente, llevando en su base superior, centrado, un orificio roscado en el que ceba la espiga roscada de un tornillo, cuya cabeza está grafilada, y en la que se monta solidaria en cuanto a traslación, pero con tolerancia en cuanto a giro, una plaquita, cuyo borde presenta vuelta hacia abajo, susceptible de sentar sobre la boca de la botella.

55

2º.- "TAPON PARA BOTELLAS"

60

Tal y como se ha descrito en la memoria que antecede, representado en el dibujo que se acompaña y para los fines que se han especificado.

Consta la presente memoria descriptiva de tres hojas escritas a máquina por una sola cara.

Madrid, 31 de Enero de 1.961



85501

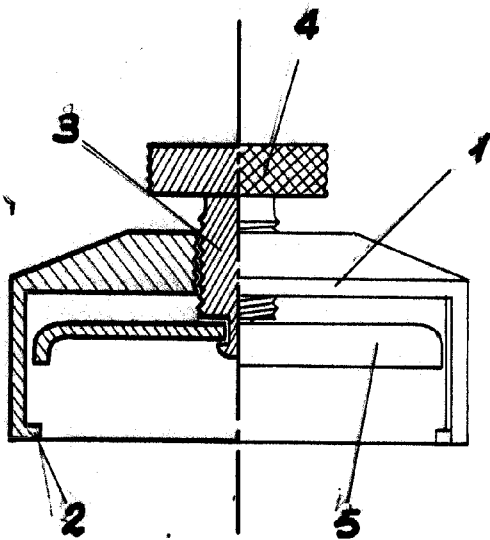

Fig. 1

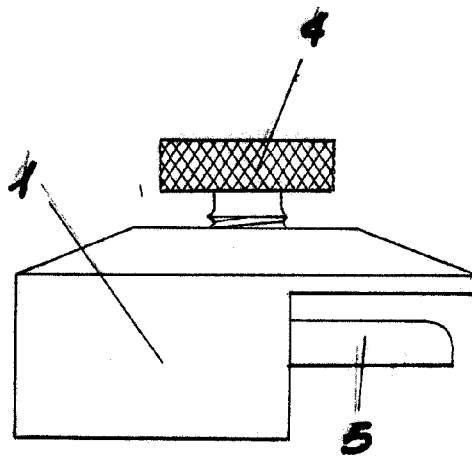

Fig. 2

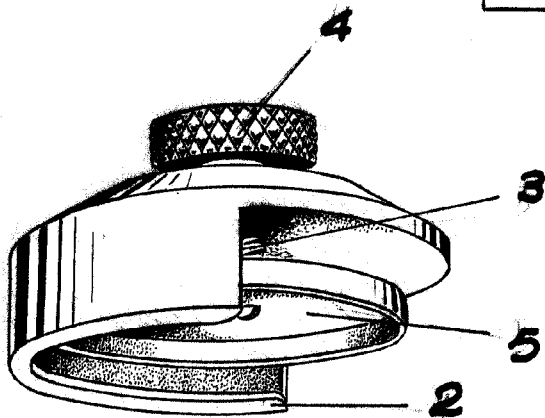

Fig. 3

ESCALA VARIABLE

31 ENE. 1967

Handwritten signature

Handwritten signature