



MODELO DE UTILIDAD

85487

Solicitante : Don Jaime Boatella Riera.

Residencia : Barcelona.- Balmes nº 176.

oooOooo

MEMORIA DESCRIPTIVA

Sobre:

"CUELLO Y TAPETA EN UNA SOLA PIEZA"

oooOooo

El presente Modelo de Utilidad tiene por objeto un cuello canisero y tapeta, en una sola pieza.

En los dibujos adjuntos, a título de ejemplo no limitativo, se ilustra una forma de ejecución del



5

invento, y en ellos:

85487

Fig. 1, es una vista general del cuello-tapeta.

Fig. 2, muestra el patrón delantero, y

Fig. 3, detalla el patrón del cuello.

10

Con referencia a dichos dibujos, el cuello, 1, vá montado directamente en la tapeta de la camisa, 2, habiéndose practicado en ésta un doblado, 3, para cortar la abertura del cuello. La pieza delantera (Fig. 2) con la tapeta son tejidos de una sola vez, sin llevar vistas postizas, mediante el aumento especial de

15 agujas-tapeta.

El cuello, (Fig. 3), está confeccionado con pié forma cinturilla, 4, y tejido de una sola pieza.

20

Es fácilmente comprensible que podrán variar las medidas, materiales y proporciones de este Modelo, ya que estas accesoriedades quedan comprendidas en la invención, al no alterar su resultado.

#### NOTA

25

Descrita suficientemente la naturaleza del invento y su forma de realización práctica, se hace constar que la presente memoria es susceptible de modificaciones de detalle, en cuanto no altere su esencialidad, y siendo, por tanto, lo que se solicita Modelo de Utilidad por 20 años en España, lo que se recoge en las siguientes:

30

#### REIVINDICACIONES

1ª.- Cuello y tapeta en una sola pieza, que se carac-

85487



35 teriza porque el cuello vá montado directamente en la tapeta de la camisa, habiéndose practicado en ésta un doblado para cortar la abertura del cuello; La pieza delantera con la tapeta son tejidos de una sola vez, sin llevar vistas postizas, mediante el aumento especial de agujas-tapeta.

40 2ª.- Cuello y tapeta en una sola pieza, según reivindicación precedente, que se caracteriza porque el cuello está confeccionado con pié forma cinturilla, y tejido de una sola pieza.

45 3ª.- "Cuello y tapeta en una sola pieza"; según queda sustancialmente descrito en la presente memoria, que consta de tres páginas mecanografiadas por una sola cara y se representa en los dibujos adjuntos.

Madrid, 31 ENE 1961

EMILIO GUILL SIRVENT  
P. P.



85487

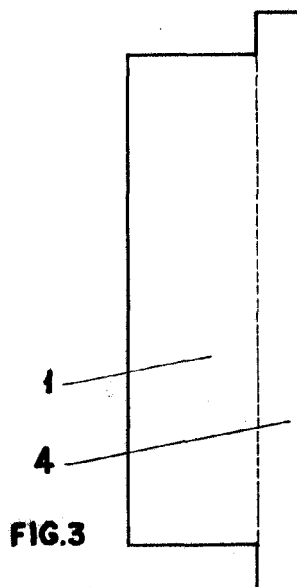
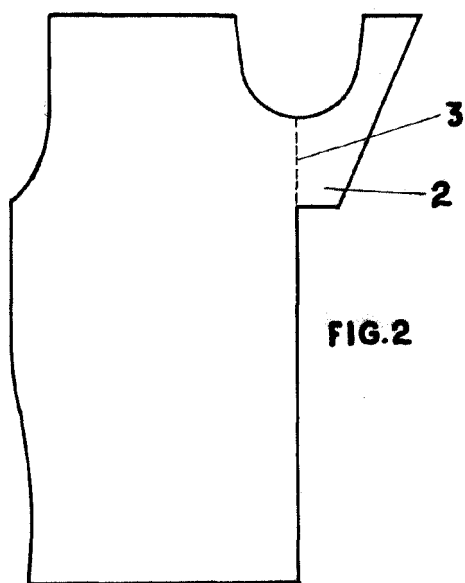
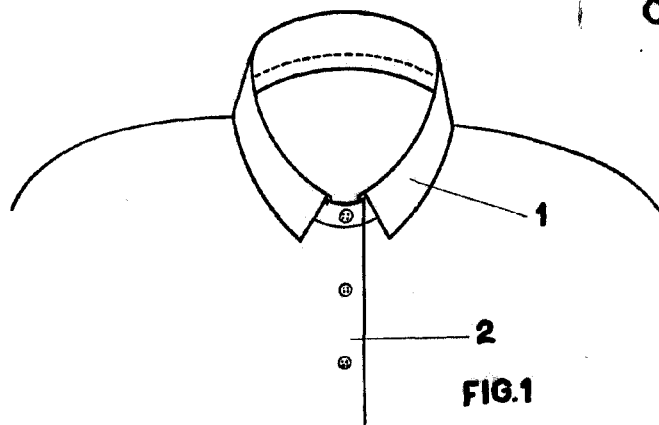

MADRID, 31 ENE. 1981  
JAIMÉ BOATELLA RIERA,  
P.P.

EMILIO GUILL SIRVENT  
P.P.