



85482

MEMORIA DESCRIPTIVA

que se acompaña a la solicitud de

UN MODELO DE UTILIDAD

a favor de Don Manuel YABEN Aguirre, de nacionalidad española, residente en HERNANI (Guipúzcoa), c/ Navarra 14,

por:

"SOPORTE COMPENSADOR PARA ACORDEON"

=====

La presente descripción se refiere, como su enunciado indica, a un soporte para acordeón, que compensa el peso propio del instrumento y permite la ejecución con amplia libertad de movimientos.

La esencialidad de la invención radica en un pie provisto de un resorte helicoidal arrollado interiormente a un cilindro, del que sobresale un vástago que sostiene al instrumento por intermedio de una ventosa,



10 quedando montado este pié sobre una articulación de
rótula, de recuperación automática a la posición ver-
tical, con la particularidad de que el pié es extensi-
ble telescópicamente, para la regulación en altura, de
acuerdo con la posición óptima de cada ejecutante.

15 Para la mejor comprensión de cuanto antecede,
se acompaña una hoja de planos en los que se representa
esquemáticamente la invención, que a continuación y con
referencia, a los mismos dibujos se describe detallada-
mente.

En la figura única, una sección diametral y
longitudinal del soporte.

20 Según queda representado, la marca (1) indica
una ventosa de retención del acordeón, que queda dispues-
ta en la extremidad de un vástago cilíndrico (2) que sobre-
sale centralmente de la tapa (3) del cilindro (4) que se -
complementa con otro de las mismas características (5) -
25 roscados entre sí, para la creación de un hueco interno -
en el que se aloja un resorte helicoidal (6) asentado so-
bre una base (9) a manera de pistón deslizante en el inte-
rior hueco de los cilindros regulándose su altura mediante
una mariposa (7) exterior, calada a rosca sobre el espárra-
go (8) que asoma a través de una abertura alargada de la
30 pared del cilindro, y cuyo espárrago queda insertado radial-
mente en la base deslizable del resorte (6). La base (10) -
del cilindro, presenta un vástago (11) rematado en una bo-
la que forma la articulación de rótula con la base (12) -
siendo graduable la tensión de esta articulación a través
35 del mayor o menor aprieto de los tornillos (14) que suje-



tan una lámina (13) que impide la salida de la bola de su alojamiento en la base (12).

40 Toda la articulación de la rótula, queda envuelta en un resorte helicoidal (15) que se retiene, por una parte en la base (10) del cilindro, y por la otra, en el cuerpo de base (12) y hace que la tensión elástica de este resorte, tienda a conservar en todo momento, la verticalidad del soporte, sin pérdida o desplazamientos axiales, precisamente por la articulación de rótula alojada en su interior.

45 El cuerpo de base (12) dispone de una serie de perforaciones por las que se pasan unos tornillos (16) que fijan el conjunto en cualquier base adecuada (17).

50 Mediante el empleo del soporte compensador según queda descrito, se alivia al ejecutante del peso del instrumento, que normalmente gravita sobre él, lograndose una autonomía que redunde en beneficio del ejecutante, ya que el soporte permite cualquier desplazamiento de magnitud proporcionada a las técnicas de ejecución, siendo todos estos movimientos elásticos y suaves, con recuperación automática instantánea.

55 Describa suficientemente la naturaleza y objeto de la presente invención, así como la forma en que la misma puede ser llevada a la práctica, se hace constar que los materiales, formas y dimensiones y aquellos otros detalles accesorios o secundarios que no alteren, cambien no modifiquen la esencialidad propuesta.

60 Los términos en que queda redactada esta Memoria, son ciertos y fiel reflejo del objeto descrito, debiéndose tomar con carácter amplio y nunca en forma limitativa.



85482

N O T A

65 EL MODELO DE UTILIDAD que se solicita recaerá sobre las particularidades características de las siguientes reivindicaciones:

70 1ª.- Soporte compensador para acordeón, caracterizado por comprender un cuerpo cilíndrico hueco que aloja en su interior un resorte helicoidal asentado sobre una base deslizante a manera de émbolo, que presenta radialmente un espárrago roscado que asoma por una abertura alargada longitudinalmente de la pared del cilindro, recibiendo este espárrago, exteriormente al cuerpo cilíndrico, una tuerca
75 de mariposa que regula la altura de colocación de resorte y la tensión del mismo.

80 2ª.- Soporte compensador para acordeón, según la reivindicación primera, caracterizado porque el resorte interno del cuerpo cilíndrico presenta en su extremidad libre superior, la base discoidal de un émbolo cilíndrico, que asoma superiormente a la misma tapa del cilindro, a través de una perforación circular de diámetro adecuado para el paso del citado vástago, que finaliza superiormente, en una retención para una ventosa, cuya cara de trabajo se enfrenta a una superficie inferior del instrumento musical.
85

3ª.- Soporte compensador para acordeón, según las reivindicaciones anteriores, caracterizado porque la base in-



90 ferior del cuerpo cilíndrico presenta un vástago rematado en una bola que actúa como articulación de rótula al alojarse en una cavidad realizada en una pieza de pié que se arriostra a la base del conjunto, presentando este alojamiento una lámina superior perforada que permite el movimiento del vástago de la rótula, pero no su salida del alojamiento.

95 4ª.- Soporte compensador para acordeón, según la reivindicación tercera, caracterizado porque la articulación de rótula queda envuelto en un resorte helicoidal fijado, por una parte, a la base inferior del cuerpo cilíndrico, y por la otra, a la pieza de pié de manera que este resorte tiene de permanente a mantener la verticalidad del conjunto.

100 5ª.- "SOPORTE COMPENSADOR PARA ACORDEÓN"

- - - - -

Todo según queda expuesto en la precedente Memoria, que consta de cinco hojas foliadas y mecanografiadas por una sola cara y hoja de dibujos que a la misma se acompaña.

Madrid, 31 Enero 1961

P.A. *Modesto Delgado*

.. *J. Aubry*

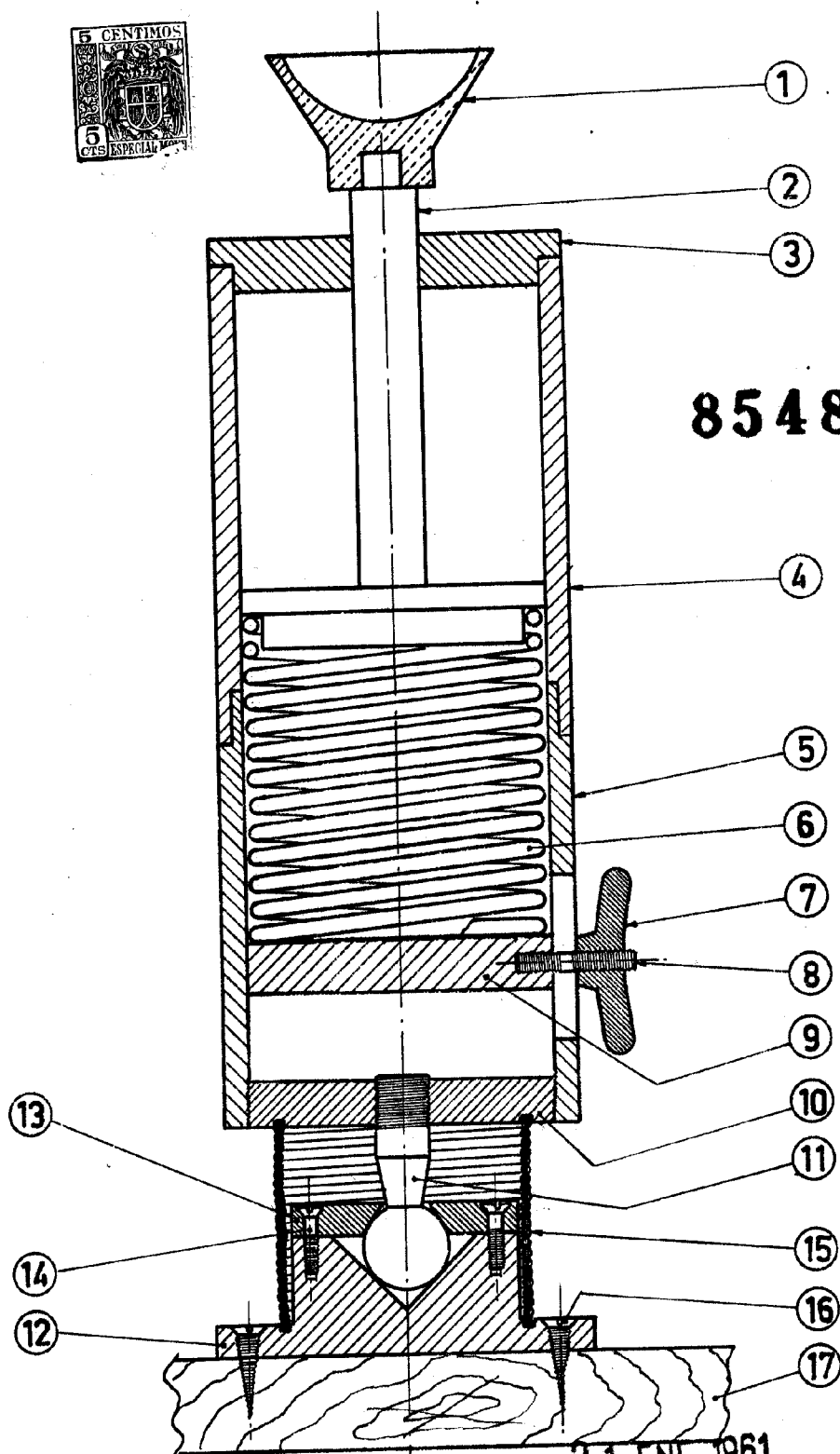

85482

Madrid, 31 ENE. 1961

Manuel Yaben Aguirre
D.E.

Escala variable