

Nº 7230 EN 6



85472

MODELO DE UTILIDAD

que, por veinte años, se solicita como propio y nuevo, a favor de ERNESTO GIMENEZ, S.A., entidad española y domiciliada en Cegama (Guipuzcoa) Carretera General, s/n.- y que ha de recaer sobre:

"" CAJA-ENVASE PERFECCIONADA ""

Memoria descriptiva.

-o-o-o-o-o-o-o-o-o-o-

El presente registro de Modelo de Utilidad, tiene por objeto garantizar la explotación exclusiva, en todo el Territorio Nacional, y sus Colonias de una caja-envase perfeccionada, de acuerdo con la descripción detallada que de la misma se realiza, debiendo interpre-

5.



85472

tarse siempre este concepto en su más amplio sentido y nunca en limitativo.

Este resultado industrial mejora notablemente todo cuanto sobre el particular se conoce actualmente.

10. Para mejor comprensión de este objeto, se adjunta a la presente Memoria descriptiva, una hoja de planos, en la que a título de ejemplo se representan todas y cada una de las partes que lo forman y relación que guardan entre sí.

15. En la citada hoja de planos, que se representa una vista en perspectiva de la caja envase objeto de este registro, se aprecian las siguientes referencias:

1.- Estructura de la caja propiamente dicha, cuya configuración es preferentemente paralelepipedica, fabricada en las dimensiones más convenientes, según los casos de aplicación.

2.- Tapa del envase constituida por dos secciones de cobertura abatibles respectivamente sobre los bordes laterales de mayor longitud.

25. Los bordes de la tapa se encuentran para constituir el cierre completo, en la parte media considerada longitudinalmente.

30. Departamentos interiores del envase, constituidos por una cuadrícula regular, determinada por el ensamble de varias laminas ranuradas transversalmente para facilitar su ajuste, presentando un número adecuado de departamentos del envase y los que son destinados a contener diversos productos, especialmente fracos ó botellas.

35. Está previsto de que la altura de estas laminas en su colocación correcta, sean de menor altura que los laterales propiamente dichos de la caja.

85472

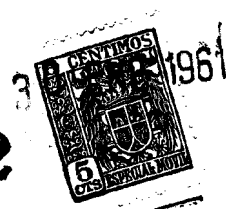

40. 4.- Solapa dobladas de la tapa constituida en los bordes de enfrentamiento y cuya misión es reforzar dicha zona.

5.- Cajeadado practicado en los laterales del envase cuya finalidad es alojar la solapa de aplicación, estando constituido dichos cortes en los extremos de menor dimensión y en el eje longitudinal.

45. 6.- Cortes practicados en los planos de las indicadas superficies laterales, cuya configuración es sensiblemente ovalada y que permite el paso de las manos del usuario en la fase transporte ó manipulación, sustituyendo ventajosamente estos cortes a las asas salientes propiamente dichas.

50. X.- Dichos medios de sujeción, estan previstos bajo un centro de gravedad, efecto para conseguir la estabilidad de la caja y equilibrar su peso.

55. 7.- Zonas reforzadas de los bordes superiores de los planos laterales.

8.- Disposición de cosido de las solapas de un lateral montadas sobre las superficies adyacentes.

Las ventajas principales de esta caja son:

60. Perfecta estructuración, gran resistencia, indeformable, imputrecible en virtud del material pretensado de especiales características con el cual ha sido fabricado, economica, duradera, gran capacidad aprovechable.

65. Descrita sificientemente la naturaleza del Modelo, se hace constar expresamente que cualquier modificación de detalle que se introduzca en el mismo, se considerará incluida dentro de esta protección, en tanto que no altere o modifique esencialmente su finalidad característica.

Por último se declaran de novedad y utilidad en España, las siguientes:

85472



70. PRIMERO.- Por caja-envase perfeccionada, caracterizada esencialmente por estar constituida por un cuerpo de forma paralelepipedica de material y dimensiones convenientes cuyos laterales de mayor dimension dan origen en su proyeccion a dos tapas de cobertura determinadas en dos secciones longitudinales, susceptibles de abatimiento sobre los bordes superiores de dichos planos y cuyas tapas estan dotadas de unas solapas de ajuste y refuerzo las que se situan en sendos cajeados provistos en la parte media de los laterales de menor dimension, existiendo por de bajo de estos cortes unos vaciados que representan las asas propiamente dichas establecidas en situacion lineal y bajo un perfecto centro de gravedad, presentando los laterales de mayor dimension unas solapas plegadas fijadas por grapas sobre los planos constitutivos adyacentes.
- 75.
- 80.
- 85.

SEGUNDO.- Por " CAJA-ENVASE PERFECCIONADA ".

- Todo ello tal y como queda descrito en la presente memoria descriptiva, la cual consta de cuatro hojas foliadas y mecanografiadas por una sola cara, a la cual se le une otra de planos, en forma y tamaño reglamentario.
- 90.

Madrid, a treinta de enero de mil novecientos sesenta y uno.

92.-

*Rodriguez de Arce*



85472

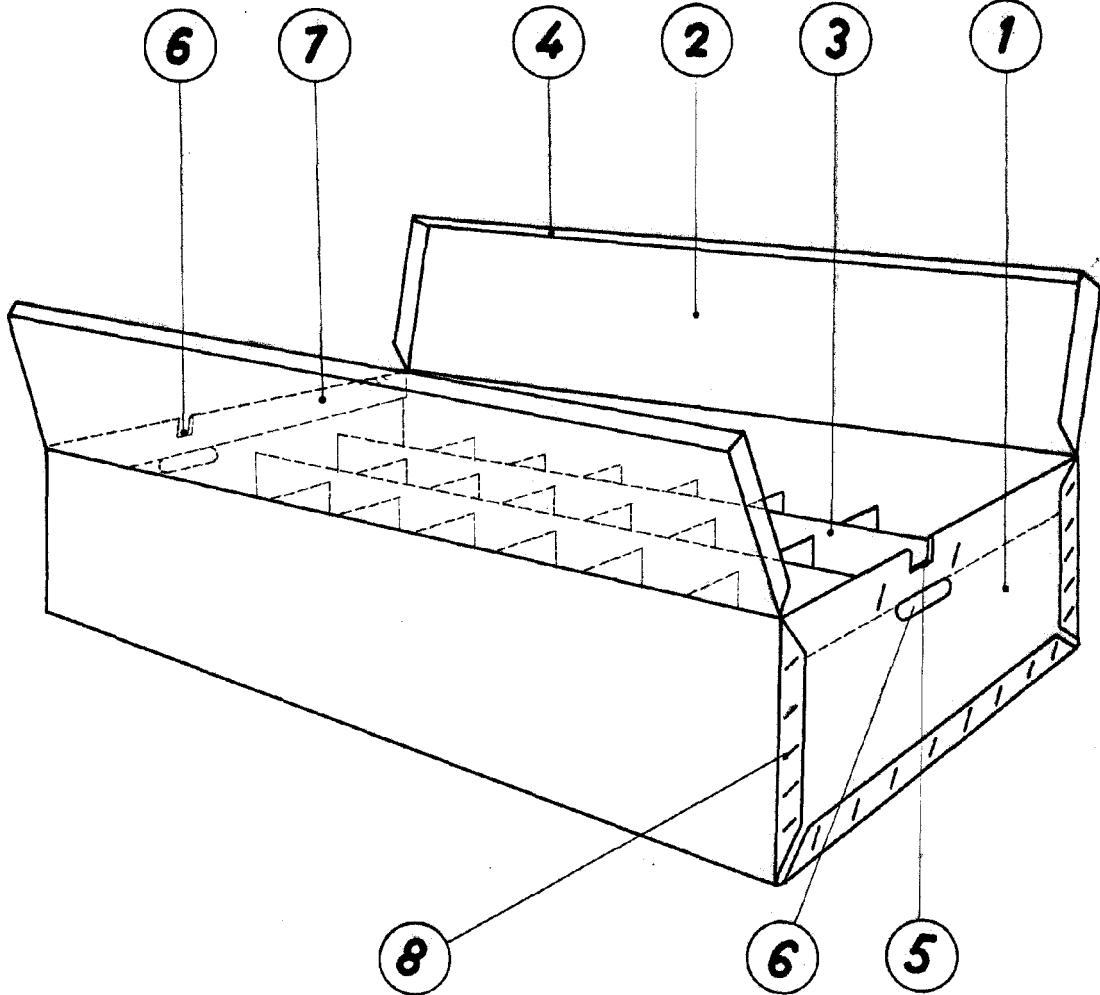

ESCALA VARIABLE

Madrid, 28 enero de 1961

P. A. de Ernesto Gimenez, S.A.

*Ernesto Gimenez*