



85455

MEMORIA DESCRIPTIVA

que se acompaña a la solicitud de un

..... MODELO de UTILIDAD

por Veinte años en España, por "DISPOSITIVO PARA AFILADO ADAPTABLE A LAS AFILADORAS DE HERRAMIENTAS EN GENERAL"

a favor de

LABORDE HERMANOS, S.A.

domiciliado en ANDOAIN (Guipúzcoa)

85455



5.- La invención a que se refiere la presente memoria, constituye una novedad industrial, con características y ventajas que la hacen merecedora del privilegio de explotación exclusiva que por ella se solicita, de acuerdo con las prescripciones del vigente Estatuto sobre Propiedad Industrial, de 26 de Julio de 1.929, texto refundido, publicado el 30 de Abril de 1.930.

10.- Se trata de proteger en este Modelo de Utilidad un "dispositivo para afilado de machos, escariadores, etc.", que presenta características constructivas totalmente originales y de cuya aplicación se derivan considerables ventajas de tiempo y economía.

El manejo del Modelo de Utilidad que nos ocupa es sumamente sencillo.

15.- El cuerpo o soporte se fija en la guía de la mesa longitudinal de la afiladora, colocando el macho a afilar contra el punto por su parte inicial de corte y por el mango mediante la placa que a su vez está presionada por la palanca de fijación.

Para el afilado del macho se coloca la lengüeta haciendo tope contra la cara de corte del macho.

20.- Para el afilado de las sucesivas ranuras de corte se afloja la palanca de fijación de la placa, haciendo girar manualmente el macho en las sucesivas ranuras de corte.

25.- Para el afilado de los distintos tamaños de machos se emplea el brazo deslizante del contra-punto que dispone de un desplazamiento longitudinal así como el punto dispone de un desplazamiento vertical para hacer coincidir éste con el eje del macho.

Hechos estos desplazamientos de corrección se fijan con sus correspondientes tornillos.

30.- Por la misma razón se desplaza la lengüeta verticalmente por medio del porta-lengüetas fijando éste con su correspondiente tornillo.



El brazo porta-punto está situado con respecto a la ranura guía de la mesa longitudinal con una inclinación idéntica a la de iniciación de entrada de corte del macho.

5.- Para mejor comprensión se adjuntan los planos indicando con el (nº 1) el cuerpo o soporte adaptable a la afiladora de herramientas, el (nº 2) brazo deslizante del porta-punto, (nº 3) tornillos de fijación brazo porta-punto, (nº 4) punto, (nº 5) tornillo fijación punto, (nº 6) porta-lengüeta deslizante (nº 7) lengüeta tope herramienta, (nº 8) tornillo fijación porta-lengüeta, (nº 9) placa fijación de herramienta, (nº 10) espárrago guía placa de fijación, (nº 11) base placa fijación, (nº 12) palanca de fijación, (nº 13) muelle y (nº 14) tope placa fijación.

15.- Hecha la descripción precedente hemos de añadir que los detalles de realización de la idea expuesta, pueden variar, sin que por ello cambie la esencia de la invención que es la que se desprende de los párrafos que anteceden y la que se reivindica en la siguiente:

NOTA

20.- En resumen: El Modelo de Utilidad que se solicita, recaerá sobre las reivindicaciones que siguen:

25.- 1ª.- DISPOSITIVO PARA AFILADO ADAPTABLE A LAS AFILADORAS DE HERRAMIENTAS EN GENERAL, caracterizado porque se fija en la mesa longitudinal de la afiladora de herramientas realizándose la fijación del macho por medio del punto en su parte inicial de corte y por el mango mediante una placa presionada por una palanca de fijación, disponiendo de una lengüeta que hace tope contra las caras de corte del macho en la operación de afilado.

30.- 2ª.- DISPOSITIVO PARA AFILADO ADAPTABLE A LAS AFILADORAS DE HERRAMIENTAS EN GENERAL, caracterizado según la reivindicación anterior y porque, para el afilado de machos de distintos tamaños dis-

85455



28 EN 1961

pone de un brazo deslizante con desplazamiento longitudinal y a su vez el punto de un desplazamiento vertical con objeto de hacer coincidir este con el eje del macho; para lo que asimismo la lengüeta tiene también desplazamiento vertical.

5.-

3ª.- DISPOSITIVO PARA AFILADO ADAPTABLE A LAS AFILADORAS DE HERRAMIENTAS EN GENERAL, caracterizado según las reivindicaciones 1ª y 2ª y porque, el brazo porta-punto está situado con respecto a la ranura guía de la mesa longitudinal con una inclinación idéntica a la de iniciación de entrada de corte del macho.

10.-

4ª.- Se reivindica por último como objeto sobre el que ha de recaer el Modelo de Utilidad que se solicita: "DISPOSITIVO PARA AFILADO ADAPTABLE A LAS AFILADORAS DE HERRAMIENTAS EN GENERAL".

Todo conforme se describe y reivindica en la presente memoria, que consta de cuatro páginas mecanografiadas y dibujos que se acompañan.

15.-

Madrid, a 28 de Enero de 1.961.

ALFONSO UNGRIA

85455

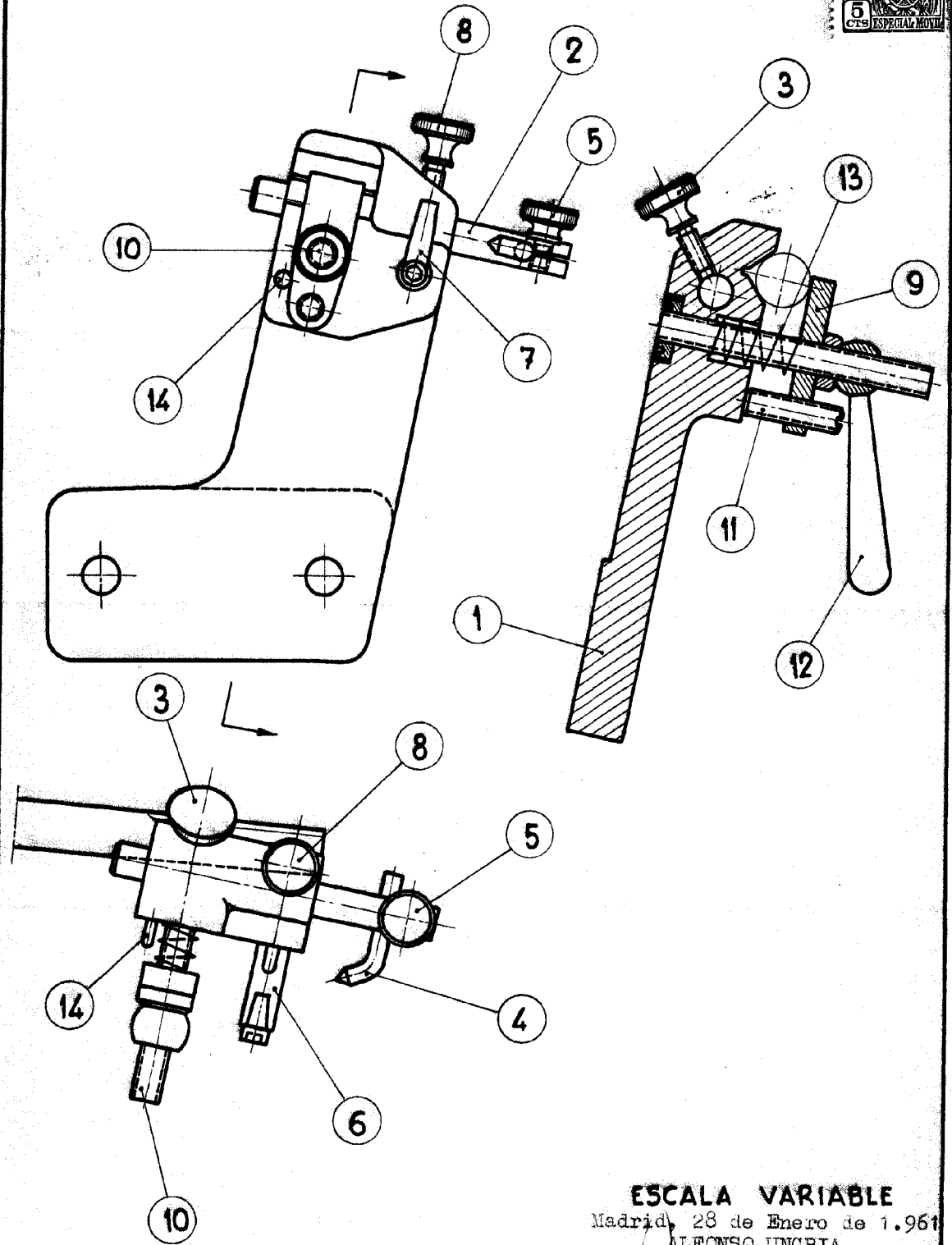

ESCALA VARIABLE

Madrid, 28 de Enero de 1.961
ALFONSO UNGRIA

Alfonso Ungria