

27 ENE



85436

MEMORIA DESCRIPTIVA

que se acompaña a una solicitud de modelo de utilidad, por veinte años, para España y sus Posesiones, por UN NUEVO ESTUCHE PARA LLAVES, CON SALIDA AUTOMÁTICA DE LAS MISMAS, a favor de don Fernando Zanoli, de nacionalidad italiana y residente en Madrid, calle de Zorrilla nº 7.

-----

Desde hace tiempo se conocen en el mercado dispositivos que hacen de estuche para guardar llaves, consistentes, en su mayor parte, en una funda a manera de cartera que se abre mostrando las llaves en su interior; dispositivos de cremallera, etc., de los que existen varios modelos conocidos.

5

El presente modelo de utilidad aporta una novedad tanto en el orden estético como en el orden funcional, ya que se refiere a un nuevo estuche con salida automática de las llaves, por un sencillísimo dispositivo de corredera.

10

Para mejor comprensión de la presente memoria, se acompaña una hoja de planos que muestra una ejecución preferente de la invención y que se cita a título de ejemplo

27 EN

85436



15

meramente explicativo y sin carácter limitativo alguno, ya que caben cuantas variantes sean posibles dentro del cuadro general de la invención, especialmente en cuanto se refiere a formas exteriores y a materiales. En dichos planos se representa una vista exterior lateral del dispositivo, y en la misma se representa con trazo lleno una de las posiciones de la llave (la de salida) y con línea de puntos la otra posición de la misma (la de cerrado).

20

Según la invención, tenemos un estuche o funda de piel, material plástico o cualquier otra materia apropiada, esencialmente plana (1) formada preferentemente por dos cuerpos simétricos superpuestos lado a lado y que van unidos (por cosido, soldadura electrónica o como convenga) por sus dos laterales y por su parte superior, dejando la base inferior abierta.

25

30

En una de las caras de este estuche, va practicada una ranura vertical (2) que llega hasta cerca de los bordes superior e inferior de dicha cara (1), y presenta unos remates en sus terminales, ligeramente ensanchados.

35

Por la citada ranura (2) se desliza un mando (3) de cualquier forma y material deseable, que por su parte interior lleva una anilla o similar (no representada) a la que se unen solidariamente la llave o llaves (4).

40

En posición de cerrado, la anilla y el mando descansan en el extremo superior de la ranura (2) de manera que las llaves ocupan su posición dentro del estuche completamente resguardadas por el mismo (ver línea de puntos ref. 3' y 4'); para sacarlas a fin de ser usadas, basta deslizar el mando (4) por la ranura (2) en el sentido de la flecha A-B y las llaves, solidarias de dicho mando y de su medio de acoplaje, descienden hasta salir por la base infe-

85436

27 EN



45 rior del estuche. Para guardarlas basta con operar en sentido contrario.

Tratándose de un estuche de material grueso y relativamente rígido, los lados de la ranura-guía (2) no necesitan protección ni refuerzo; tratándose de materiales blandos o muy flexibles, puede disponerse en los bordes de la misma, 50 o en puntos adyacentes, cualquier medio de refuerzo convencional.

Finalmente sólo resta añadir que en la presente invención caben tantas variantes de realización como sean factibles dentro del cuadro general de la misma, pudiéndose fabricar en toda clase de materiales y tamaños apropiados, sin limitación. 55

-----

NOTA. - Descrito suficientemente lo que antecede, sólo resta señalar que lo que se declara propio, nuevo y útil del solicitante, es lo contenido en las siguientes: 60

REIVINDICACIONES

1 - Un nuevo estuche para llaves, con salida automática de las mismas, caracterizado por estar constituido por dos láminas simétricas de material que tenga un cierto grado de flexibilidad, unidas por dos bordes laterales y por la base superior, dejando libre y abierta la base inferior; presentando una de dichas láminas, en sentido axial, y verticalmente dispuesta, una ranura-guía que presenta sus terminales ligeramente ensanchados; cuya ranura-guía llega cerca de los bordes superior e inferior de dicha lámina. 65 70

2 - Un nuevo estuche, según reivindicación 1ª caracterizado porque por dicha ranura-guía, se desliza un mando exterior, que, atravesándola, lleva en su extremo inte-

27 ENE



85436

75

rior una anilla a la que se anclan las llaves por su extremo posterior, montándose solidariamente de manera que puedan subir y bajar en sentido vertical, dentro del estuche, para ser guardadas o salir por la base inferior del mismo, según se ascienda o se descienda el mando exterior que gobierna dicha anilla.

80

3 - UN NUEVO ESTUCHE PARA LLAVES, CON SALIDA AUTOMÁTICA DE LAS MISMAS.

-----

85

Todo según queda descrito en la presente memoria, que consta de cuatro hojas foliadas y mecanografiadas por una cara, con ochenta y seis líneas y plano anejo.

Madrid 27 enero 1961

p.a.

27



85436

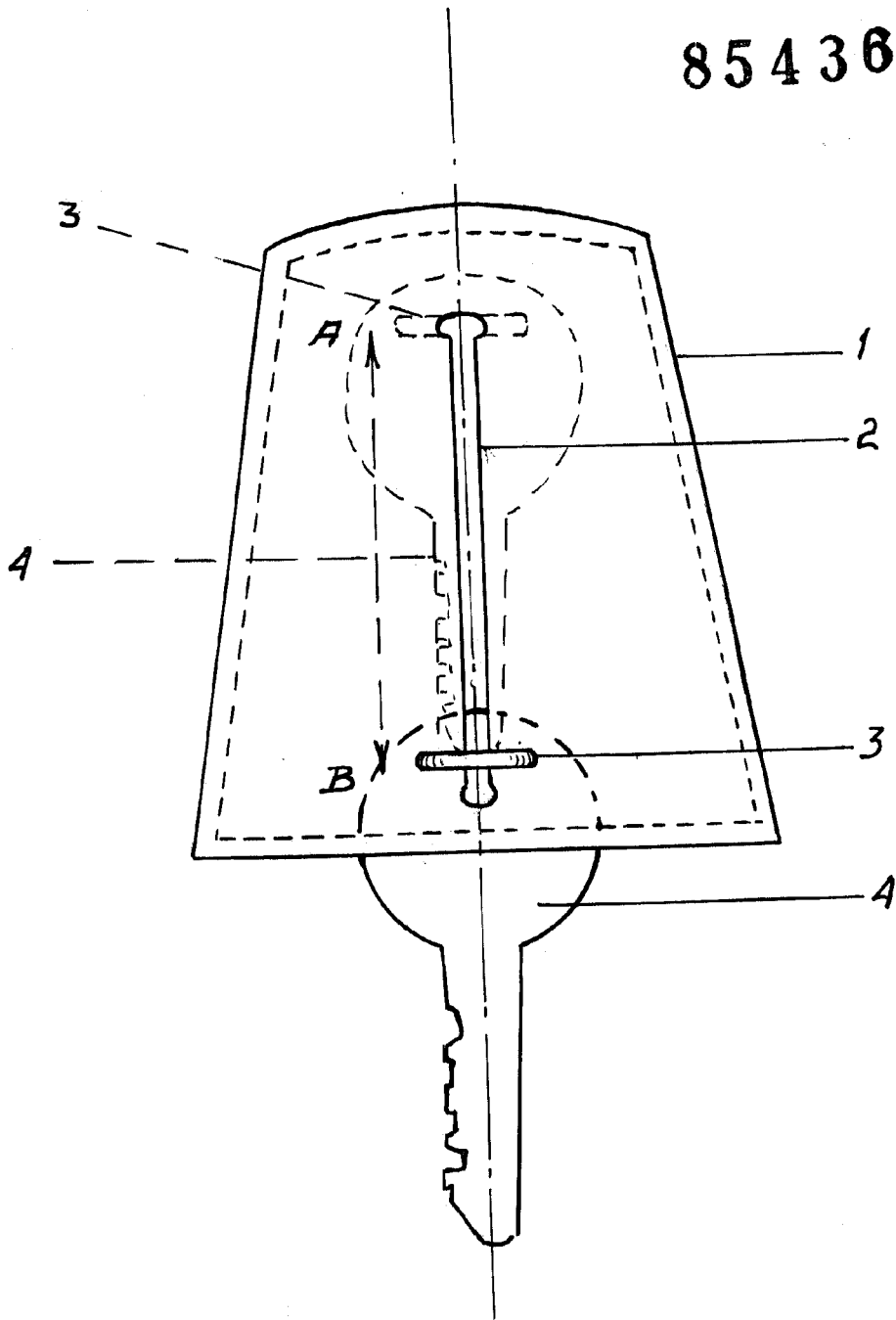

MADRID 27 ENERO 1961

ESCALA VARIABLE