

Nº 80427

85427



MEMORIA DESCRIPTIVA

Correspondiente a la solicitud de registro de Modelo de Utilidad que, por veinte años, se solicita para España y sus Colonias, a favor de Don Benito MANSO ALONSO, de nacionalidad española, residente en San Sebastián (Guipúzcoa), Paseo de Colón, núm. 7, 5º,

p o r

" TAPON DISTRIBUIDOR PARA TAMPONES "

Para el perfecto empleo de los sellos de caucho se requiere que la tinta se encuentre uniformemente repartida por toda la superficie del tampón, lo que no se consigue de una manera regular utilizando pinceles y otros dispositivos similares conocidos hasta la fecha.

5

Para lograr este perfecto entintado de la almohadilla del tampón se ha estudiado y realizado el tapón distribui-

26 ENE 1961



10

dor para tampones que constituye el objeto de la presente Memoria descriptiva y una de cuyas posibles formas de realización, dada como ejemplo aclaratorio sin caracter limitativo, se representa en el dibujo adjunto.

15

La figura representa la sección en alzado del tapón de que se trata, permitiendo apreciar sus diversas partes y la forma en que las mismas se acoplan entre sí.

20

Consta esencialmente de un casquete esférico (1), de material elástico, provisto de un reborde plano periférico (2), que se prolonga excéntricamente en un cilindro hueco (3), provisto en su parte superior cerrada de dos planos oblicuos, el exterior de los cuales (4) lleva en su centro un apéndice vertical (5).

25

Introducido en el mismo va otro casquete esférico (6), del mismo material, que presenta diametralmente opuestas dos ventanas (7) y un apéndice macizo (8), cuya posición coincide con la del cilindro (3), en el que penetra, y tiene, además un reborde (9) que queda adosado al (2) de la pieza (1).

30

Una vez adosadas las piezas (1) y (6), se les hace penetrar en otra tercera pieza anular (10), de material rígido, provista de una rosca interior para atornillarse al cuello del frasco y de un reborde de contención en su parte superior, que impide la salida de las dos piezas elásticas.

35

Su funcionamiento es el siguiente: estando atornillado el tapón, se corta el apéndice vertical (5), lo queda lugar a que el cilindro hueco comunique con el exterior, permitiendo la salida de la tinta, que pasará desde el frasco por las ventanas (7), rodeando el apéndice macizo (8), al cilindro hueco (3), para lo cual bastará aflojar el tapón ligeramente más o menos según la cantidad que se desee salga

85427



40

de tinta y obturándose el paso de ésta al apretar la tuerca, ya que entonces el apéndice macizo (8) penetrará en el cilindro (3) obturándola salida.

45

Resulta pues de fácil regulación, cierre perfecto y asegura una distribución regular de la tinta, pasando sobre la almohadilla el plano oblicuo (4), que comunica con el interior al cortar el apéndice (5), sin que, por otra parte, resulte de fabricación complicada ni costosa, ventajas todas no conseguidas hasta la fecha y que, por tanto, constituyen una novedad en su género.

50

Claro es que el ejemplo de realización descrito y representado podrá variar en detalles secundarios de materia, forma y dimensiones, sin por ello alterar sus características y principios fundamentales, según quedan expresados.

N O T A

55

EN RESUMEN: El Modelo de Utilidad que, por veinte años, se solicita para España y sus Colonias, ha de recaer sobre las siguientes reivindicaciones:

60

1a.- " TAPON DISTRIBUIDOR PARA TAMPONES ", que se caracteriza por constituirlo dos casquetes esféricos de material elástico, provistos de valonas periféricas que quedan acopladas al introducirse uno en otro y con un reborde de una pieza anular rígida, que se atornilla al frasco y en la cual van ambos introducidos, presentando la particularidad de que el más externo de ambos casquetes presenta una prolongación excéntrica hueca y cerrada por su parte superior que hacia el exterior presenta un plano oblicuo, del cual nace un apéndice vertical que, al ser cortado, establece comunicación con el interior dando paso a la tinta que desde el frasco sale por dos ventanas diametralmente opuestas practicadas en el casquete interno y, sobre la superficie de éste,

65



26 ENE 1961
85427

70

rodeando un apéndice macizo que penetra en la prolongación hueca del otro casquete, sirviendo de regulador de salida y de obturador, según se aprieta más o menos la rosca.

75

2ª.- Por último, se reivindica como objeto sobre el cual ha de recaer el Modelo de Utilidad que, por veinte años, se solicita para España y sus Colonias,-----

p o r

" TAPON DISTRIBUIDOR PARA TAMPONES "

80

Todo conforme queda expresado en la presente Memoria descriptiva que, consta de cuatro hojas, escritas a máquina por una sólo cara y dibujos que se acompañan.

Madrid, 26 ENE. 1961
P.A.



85427

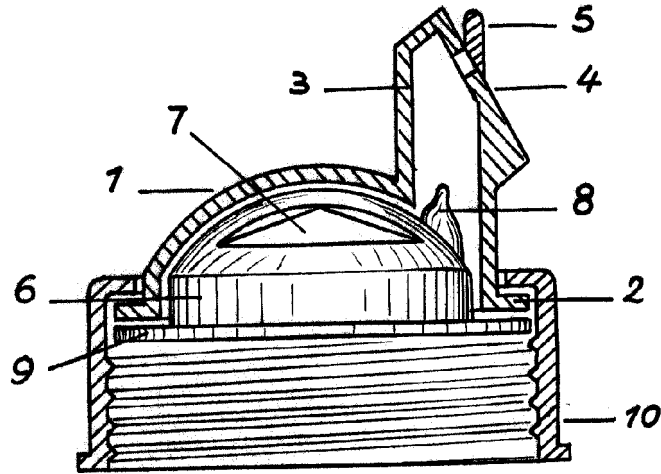

ESCALA VARIABLE
Madrid, 26 ENE. 1961
P.A;